



19 ES	11 NUMERO	10 Y
	21 221725	
22	FECHA DE PRESENTACION	

MODELO DE UTILIDAD
221725

30 PRIORIDADES:	32 FECHA	33 PAIS
31 NUMERO		

47 FECHA DE PUBLICIDAD	51 CLASIFICACION INTERNACIONAL
	A47B

54 TITULO DE LA INVENCIÓN
"TIRADOR PERFECCIONADO PARA MUEBLES"

71 SOLICITANTE (S)
TALLERES DUMARPE, S.L.

DOMICILIO DEL SOLICITANTE
C/. Fraga, 18 ZARAGOZA

72 INVENTOR (ES)

73 TITULAR (ES)
TALLERES DUMARPE, S.L.

74 REPRESENTANTE
D. JAIME ISERN CUYAS, Agente Oficial de la Propiedad Industrial.

MEMORIA DESCRIPTIVA

El presente modelo de utilidad se refiere a un tirador perfeccionado para muebles.

Más concretamente, en la invención se ha ideado un tirador destinado para muebles, especialmente para armarios de cocina, cuyo tirador presenta unas peculiaridades que lo hacen ventajosamente práctico con respecto a otras realizaciones actualmente conocidas en el mercado y destinadas para usos análogos, cuyas mejoras aportan una notable reducción en su precio de coste y una mayor duración de la pieza, ya que la especial organización de la misma y los materiales que la integran, evitan su deterioro.

En líneas generales, el tirador objeto de la invención está constituido por dos cuerpos monopieza de material plástico, uno de los cuales es una pieza alargada de sección transversal en U, cuya abertura queda cerrada por la otra pieza, que a manera de puente, se aloja entre los lados de la pieza en U antedicha.

Uno de los lados de dicha U, presenta una ventana longitudinal que integra el hueco asidero para los dedos, y que permite ejercer la tracción conveniente para la manobra de deslizado o apertura de la puerta del armario.

Como anteriormente se ha indicado, el material integrante de ambas piezas es plástico rígido, con lo cual se evita la posibilidad de oxidación, muy corriente en tiradores de este tipo constituidos en material metálico.

Con el fin de facilitar la explicación, se acompaña a la presente memoria descriptiva de una lámina de dibujos en la que se ha representado un caso de realización

que se cita a título de ejemplo.

En los dibujos:

La figura 1, muestra una vista en alzado del tirador, según el modelo.

5. La figura 2, corresponde a una vista lateral del mismo.

La figura 3, es una sección del tirador vista por III-III.

Haciendo referencia a las figuras, se aprecia en su realización un tirador especialmente destinado para armarios de cocina, constituido por dos piezas de material moldeado, preferentemente plástico -1- y -2-, de las cuales la pieza -1-, presenta una sección transversal en U, con una arista viva -3-, y comprendiendo en una de sus alas o caras -4-, una ventana rectangular -5- que integra un hueco para entrada de los dedos del usuario, a fin de facilitar el asido.

10.

15.

La antedicha pieza -1-, se complementa con la pieza -2-, manera de puente, la cual se aloja entre las alas -4- de la pieza -1-. Dicha pieza -2-, presenta un tramo longitudinal oblicuo -6-, rematado en sus extremos por sendas proyecciones a escuadra -7-, de igual contorno que la sección de la pieza -1-.

20.

El modelo dentro de su esencialidad puede ser llevada a la práctica en otras formas de realización, que difieran en detalle, de la indicada a título de ejemplo en la descripción. Podrá, pues, realizarse en cualquier forma y tamaño, con los materiales mas adecuados por quedar todo ello comprendido en el espíritu de las reivindicaciones.

25.

N O T A

Descrito el objeto y utilidad de la presente invención, lo que se declara como no divulgado ni practicado en España, comprende las siguientes reivindicaciones.

5. 1. Tirador perfeccionado para muebles, especialmente por el hecho de estar constituido a partir de dos piezas acopladas, de material plástico, una de las cuales presenta una sección transversal en U, siendo dicha pieza alargada y comprendiendo una de sus alas una ventana para entrada de los dedos, cuya pieza se complementa con la
10. otra pieza de igual material, a manera de puente, la cual se aloja entre las alas de la pieza antedicha, presentando esta segunda pieza un tramo de base oblicuo a las referidas alas y dos extremos a escuadra de contorno igual a la sección de la primera pieza.
- 15.

2. Tirador perfeccionado para muebles.

Según se describe y reivindica en la presente memoria descriptiva que consta de 4 páginas foliadas y escritas a máquina por una sola de sus caras.

Madrid, a 15 JUN. 1976

p.a. M.º LUISA ISERN CUYAS
P. P.



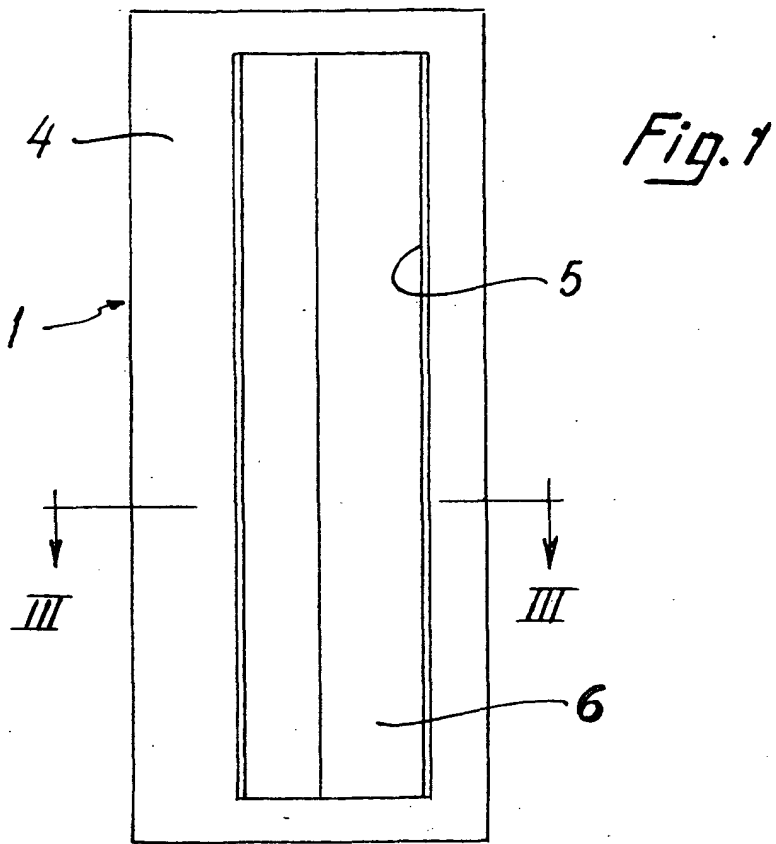

Fig. 1

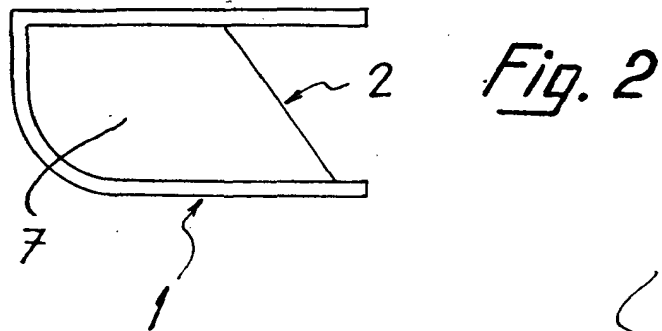
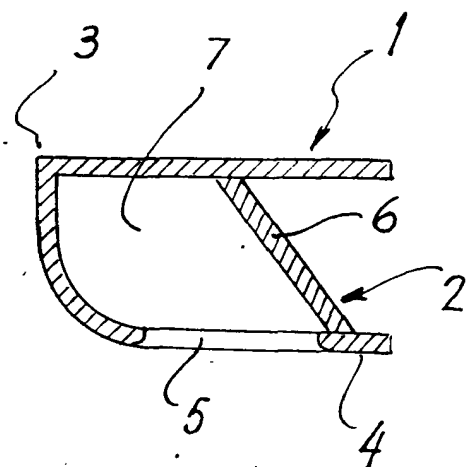

Fig. 2

Fig. 3



Madrid, a 15 JUN. 1976

p. d.

M.ª LUISA ISERN GUYAS

p. p.