



ESPAÑA

19	ES	11	NUMERO	10	Y
		21	221597		
		22	FECHA DE PRESENTACION		

MODELO DE UTILIDAD

221597

Se declara que el presente modelo de utilidad
con el número 221597 de la presente
se ha depositado en el Registro de la Propiedad Industrial
de Madrid el día 13 de Mayo de 1977.

30	PRIORIDADES:	31	NUMERO	32	FECHA	33	PAIS
----	--------------	----	--------	----	-------	----	------

47	FECHA DE PUBLICIDAD	51	CLASIFICACION INTERNACIONAL
			A47C

54	TITULO DE LA INVENCIÓN
	MODULO-CAMA PERFECCIONADO

71	SOLICITANTE (S)
	D. Fernando Arahuetes Cascajares

	DOMICILIO DEL SOLICITANTE
	BURGOS - San Isidro, 13

72	INVENTOR (ES)
----	---------------

73	TITULAR (ES)
----	--------------

74	REPRESENTANTE
	AGENTE: FCO JAVIER PLAZA

Se refiere la presente solicitud de Modelo de Utilidad, a un modulo-cama perfeccionado, tal y como se indica en el anunciado.

5.- Las características de las viviendas que en la actualidad son construídas, cuyo espacio habitable es siempre reducido, ha obligado a la incorporación al mobiliario de elementos que desempeñen varias funciones, de manera que permitan de día obtener un mayor espacio.

10.- Entre los elementos más utilizados en este sentido, figuran los modulos-cama, ya que la cama es precisamente uno de los muebles que, ocupando un mayor espacio, en realidad es solamente utilizable en la noche. Por esto, han proliferado los muebles de este estilo, pues proporcionan una gran utilidad.

15.- Sin embargo, la tendencia existente hasta ahora, ha sido la consecución de unos muebles de bastidores rígidos, en los cuales se han acoplado variados sistemas de funcionamiento, todos ellos complicados y expuestos a averías que inutilizan por completo el mueble.

20.- Con el objeto de la presente solicitud, se resuelven todos estos problemas, ya que se ha ideado un sistema de modulo-cama, en el cual prácticamente todos los elementos que lo componen son prácticamente de naturaleza blanda, con lo que las averías en el sistema de funcionamiento es totalmente nula.

25.- Para dar una idea clara y concreta del objeto de la solicitud, se adjunta dibujos, en los cuales:

30.- La figura 1ª es una vista en perspectiva de

un tipo de modulo-cama.

La figura 2ª es una vista frontal.

La figura 3ª es un detalle del montaje.

La figura 4ª es una vista del modulo-cama, desplegado.

5.-

La figura 5ª es una vista, también en perspectiva, del modulo-cama en otro montaje.

Y la figura 6ª es una vista de la figura 5ª, desplegada.

10.-

Haciendo referencia a la primera de ellas, puede observarse que el modulo-cama está compuesto por un único bastidor -1-, formado por un material rígido, el cual cubre la parte que forma el respaldo del sofá, y la base del mismo.

15.-

Sobre este bastidor -1- y por cualquier medio que se considere apropiado, como puede ser por ejemplo el pegado, se fija una primera sección -2-, de material blando, la cual, al mismo tiempo que sirve como base del asiento, constituye el primer cuerpo de la cama.

20.-

Para efectuar la fijación aludida, se practica en la sección -2-, un cajeado -3- (figura 3ª), en la que se introducirá el bastidor -1-.

25.-

Una segunda sección -4-, constituye el asiento cuando el mueble es utilizado como sofá y la segunda sección, cuando es utilizado como cama, presentando a continuación una tercera sección -5- que actúa de respaldo en el primer caso y como última parte de la cama, en el segundo.

30.-

Las tres secciones, -2-, -4- y -5-, están unidas mediante un forro de tela -6-, de un solo cuer-

po, pero que adopta la misma forma que cada una de las secciones, estando dotada de los oportunos medios dispuestos en los lugares que se estimen más convenientes y que permitan cambiar dicho forro cuando sea necesaria.

5.-

En la figura 1ª se aprecia que entre la sección -5- y el bastidor -1-, queda un espacio en el cual se coloca un nuevo elemento -7-, utilizable como almohada, según detalle de la figura 4ª.

10.-

En el ejemplo de realización de las figuras 6ª y 7ª, se observa que el modulo-cama dispone sus elementos blandos de manera que el elemento -2- que constituye el primer cuerpo, queda de la misma postura, constituyendo el asiento la sección -4- y teniendo

15.-

la almohada -7- unida a la primera sección -2-, quedando en la postura, una vez desplegada, que se representa en la figura 7ª.

20.-

En ambos casos y según se observa en las figuras 4ª y 6ª, en la parte inferior del módulo se dispone un protector. Dicho protector va sujeto en la parte delantera del módulo y está formado por un elemento ligero y fácil de doblar -8- y dos elementos más rígidos -9- colocados en los laterales del mismo.

25.-

De esta forma, antes de extender el módulo para convertirlo en cama, se extiende por debajo de la butaca, de forma que la tapicería no toque en el suelo. Cuando desea volverse a su posición inicial, se levanta el módulo de la parte delantera y se empuja suavemente el protector, el cual, inducido por la rigidez de los elementos -9-, queda situado debajo de

30.-

la butaca, por la forma en que se pliega, la parte interior no tiene contacto con el suelo.

- 5.- Descrita suficientemente la naturaleza del objeto de la solicitud, solo resta añadir que podrán introducirse todas aquellas modificaciones de forma o detalle que no alteren sus características esenciales, como puede ser por ejemplo la forma de sacar los elementos blandos del interior de la funda, el elemento que permite mover el mueble de una a otra posición, etc. etc.
- 10.-

N O T A

En resumen, la presente solicitud recaerá sobre las siguientes reivindicaciones:

- 15.- 1ª.- Módulo-cama perfeccionado, caracterizado por estar constituido por elemento de material blando que están unidos entre sí por un forro, de manera que según su disposición de cerrado o abierto, constituyen el sofá o la cama, teniendo un bastidor que comprende solamente la parte correspondiente al respaldo, al cual se une mediante los medios apropiados la sección que constituye el primer cuerpo, estando unidas las secciones sucesivas por los pliegues que forman el forro, teniendo entre el bastidor y la sección del respaldo, un hueco en el que se acopla un cuerpo utilizable como almohada, unido opcionalmente al primer cuerpo.
- 20.-
- 25.-

2ª.- MODULO-CAMA PERFECCIONADO.

- 30.- Según se describe en la presente memoria descriptiva que consta de cinco hojas escritas a máquina por una sola de sus caras y dibujos.

Madrid, **9 JUN. 1976.**
Francisco Javier Plaza
P. P.

A handwritten signature in black ink, appearing to be 'Francisco', written over the printed name 'Francisco Javier Plaza'.

FIG. 1

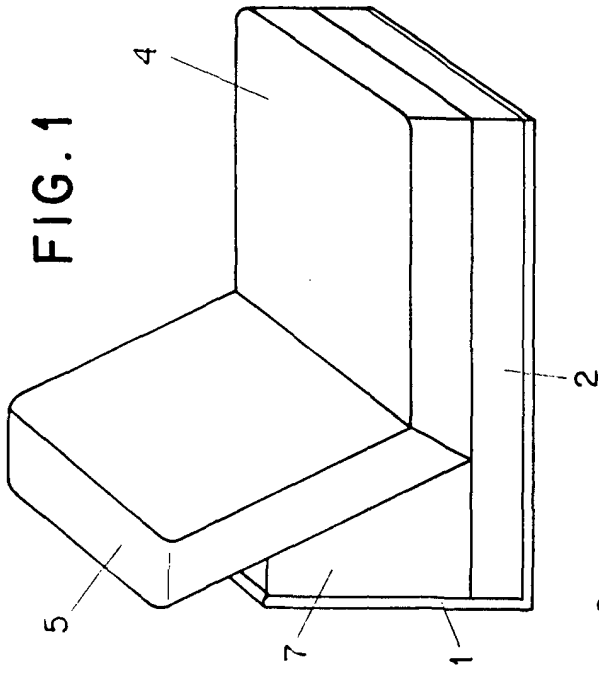

FIG. 2

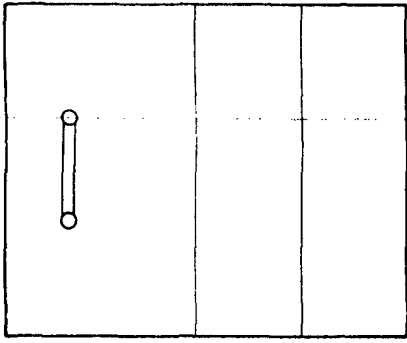

FIG. 3

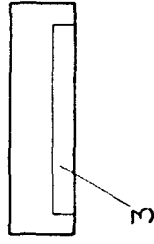

FIG. 5

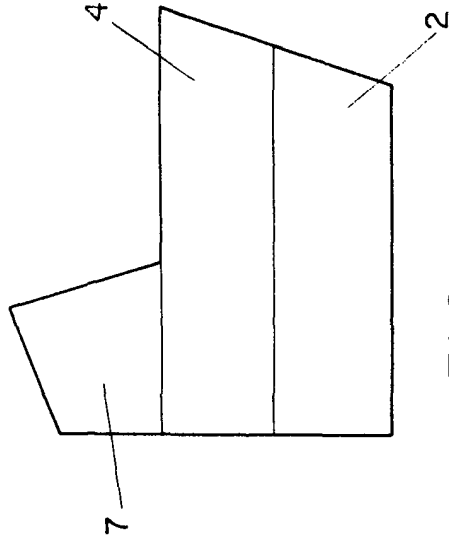

FIG. 4

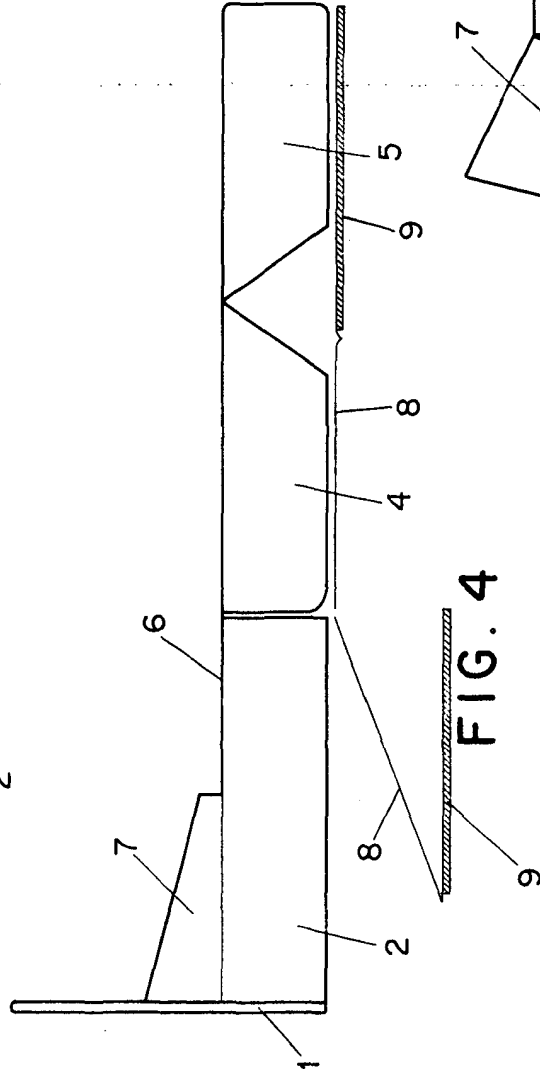

FIG. 6

