



ESPAÑA

10	ES	11	NUMERO	221564	10	Y
		21				
		22	FECHA DE PRESENTACION	- 2 JUN. 1976		

MODELO DE UTILIDAD



30	PRIORIDADES:	32	FECHA	33	PAIS
	31	NUMERO			

47	FECHA DE PUBLICIDAD	61	CLASIFICACION INTERNACIONAL
			A 67 F

54	TITULO DE LA INVENCIÓN
	"ESTANTERIA COMPONIBLE PERFECCIONADA"

71	SOLICITANTE (S)
	D. José RIERA Rabassa

	DOMICILIO DEL SOLICITANTE
	VILASAR DE MAR (BARCELONA) - San Sebastián, 19

72	INVENTOR (ES)

73	TITULAR (ES)

74	REPRESENTANTE
	D. Alfonso Durán Olivella



MODELO DE UTILIDAD

por 20 años

por "ESTANTERIA COMPONIBLE PERFECCIONADA", a favor de D. José RIERA Rabassa, de nacionalidad española, domiciliado en VILASAR DE MAR (Barcelona) - San Sebastián, 19.

=====

MEMORIA DESCRIPTIVA

La presente memoria descriptiva y los dibujos complementarios adjuntos hacen referencia a una estantería componible perfeccionada, realizada a partir de una pluralidad de elementos o módulos asociables entre sí, con posibilidad de configurar una amplia gama de composiciones, de formas, dimensiones y capacidades adecuadas a las necesidades específicas que se requieran para los distintos tipos de utilización a los que este nuevo artículo se destine.

10. Esta estantería está especialmente indicada para la disposición de envases, frascos y objetos similares, aportando notables e importantes mejoras de orden práctico con respecto a otras realizaciones ya conocidas, empleadas con idéntica finalidad. La simplicidad de su di-



seño y la gran facilidad de montaje son ventajas que ha
brán de redundar en un rápida introducción de este artí-
culo en el mercado.

- La estantería componible perfeccionada, que más
5. adelante se describirá en detalle, comprende una plurali-
dad de bandejas planas cuadrangulares, en las que se dis
pondrán los distintos artículos, relacionadas entre sí
por columnas de sustentación, integradas cada una de ellas
por varios tramos de distintas alturas, afianzables entre
 10. sí por medio de un vástago roscado, situado en la base
de cada tramo, capaz de penetrar y solidarizarse en la
perforación prevista al efecto en la base continua del
tramo inmediato, yuxtaponiéndose ambos con interposición
de la correspondiente bandeja, que presentará agujeros de
 15. paso, situados en las zonas recayentes a las esquinas de
la misma.

- Para una mejor comprensión de las característi-
cas generales que concurren en esta estantería componible
perfeccionada, se acompañan a la presente memoria unos di-
20. bujos descriptivos, en los que se ha representado un ca-
so práctico de realización de la misma, según los princi
pios de las reivindicaciones, con la particularidad de
que las figuras diseñadas deberán ser observadas en sen-
tido amplio y general, y sin carácter restrictivo alguno,
25. dada su condición meramente informativa.

En los dibujos:

- La figura 1 es una representación, vista en pers-
pectiva, de la estantería componible perfeccionada, obje-
to del presente Modelo de Utilidad, en situación operati-
30. va.

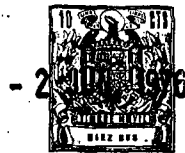

La figura 2 es una representación parcial, vis
ta en alzado frontal, de la propia estantería componible.

La figura 3 es una representación, vista en al
zado lateral y situada en correspondencia con el dibujo
5. anterior, de esta estantería.

Al objeto de facilitar la localización de las
distintas partes constitutivas en esta estantería compo
nible perfeccionada, se han situado números en las figu
ras, relacionados con las descripciones que se realizan
10. a continuación.

Esta estantería está formada por una plurali
dad de bandejas -1-, planas y de configuraciones venta
josamente rectangulares, presentando cada una de ellas,
extendido a lo largo de uno de sus lados mayores, un re
15. borde de contención -2-, para evitar el deslizamiento
de los objetos colocados en la bandeja, y varios nervios
transversales -3- para facilitar la ordenación de los
mismos.

Las bandejas -1- se encuentran relacionadas
20. por medio de columnas de sustentación, integradas por va
rios tramos -4-, cada uno de los cuales se encuentra pro
visto, en una de sus bases, de un vástago roscado -5-,
en tanto que en la otra presenta una perforación rosca
da -6-, para la correspondiente solidarización entre tra
25. mos contiguos.

Los tramos finales inferiores -7- no presentan
perforación roscada, actuando de patas de apoyo del con
junto, mientras que los finales superiores -8- carecen
del correspondiente vástago roscado, configurando capu
30. chones de cubrición.



Todo cuanto no afecte, altere, cambie o modifique la esencia de la estantería descrita, será variable a los efectos del actual Modelo.

N O T A.

5. Se reivindica como objeto de este registro por Modelo de Utilidad:

1.- Estantería componible perfeccionada, del tipo de las que comprenden una pluralidad de bandejas planas rectangulares, presentando nervaduras longitudinales y transversales para la mejor disposición de los objetos a colocar, encontrándose las bandejas relacionadas entre sí por columnas de sustentación, que atraviesan agujeros previstos en aquéllas, caracterizada esencialmente por el hecho de que las columnas de sustentación se integran a partir de una pluralidad de tramos elementales, presentando cada uno de ellos, en una de sus bases, un vástago roscado sobresaliente, en tanto que en la otra base se define una perforación, asimismo roscada, para el afianzamiento y solidarización de tramos contiguos con interposición de la correspondiente bandeja, dotada de agujeros practicados al efecto y situados en la proximidad de sus esquinas.

Sean cuales fueren las circunstancias que concurran en la esencialidad del Modelo de Utilidad, definido en la anterior reivindicación, cuyo objeto es:

25. 2.- "ESTANTERIA COMPONIBLE PERFECCIONADA".

Consta la presente memoria de cinco hojas foliadas, mecanografiadas por una sola cara y de los dibu



jos unidos a la misma.

Barcelona, - 2 JUN. 1976

P.A. de D. José RIERA Rabassa,

ALFONSO DURÁN

p. p.

Fdo.: Luis Durán Benejam

DV/cv

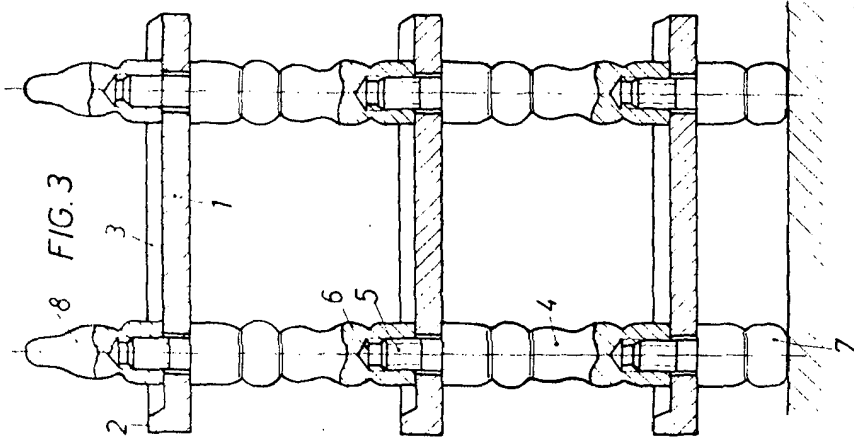

FIG. 2

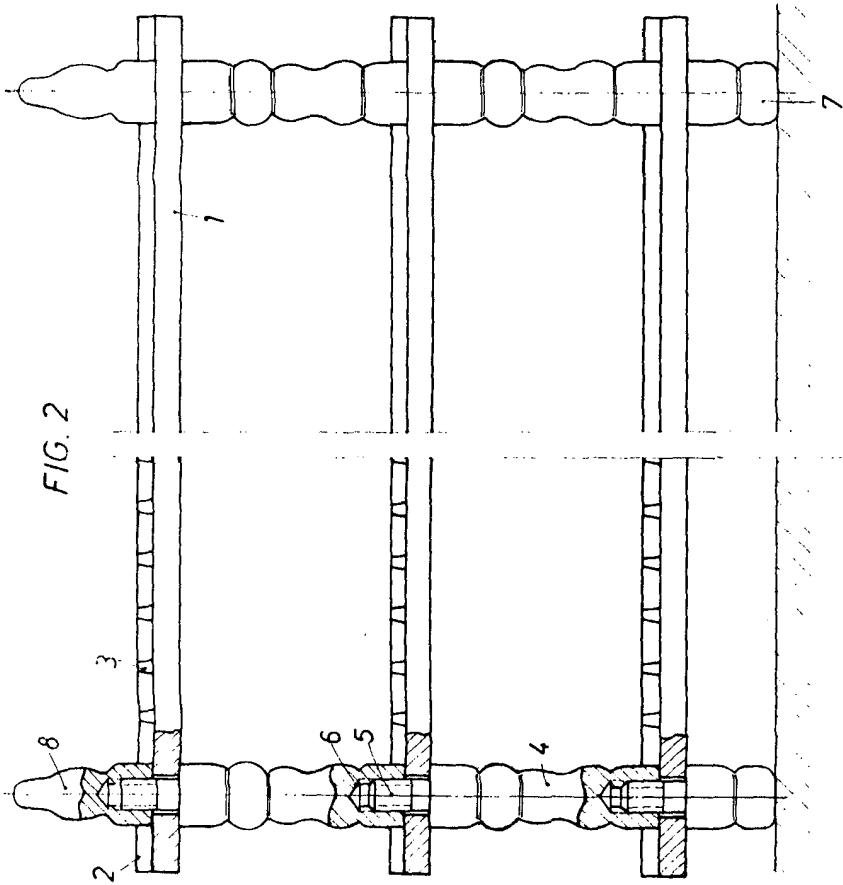
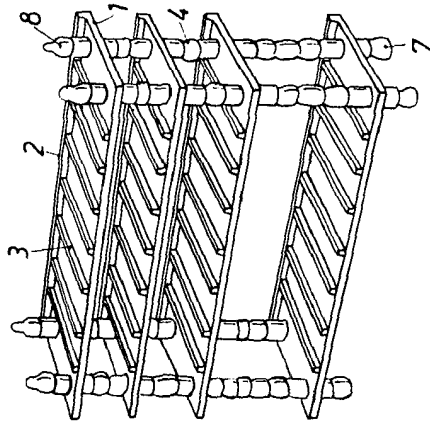

FIG. 1



REPUBLICA - 2 JUN. 1976

ALFONSO DURAN
P. P.

[Handwritten signature]
Fdo: Luis Durán Banejae