



ESPAÑA

⑩ ES	⑪	NUMERO	⑩ Y
	21	221553	
	⑫	FECHA DE PRESENTACION	
		31 MAY 1976	

MODELO DE UTILIDAD C 22 FEB. 1978

③① PRIORIDADES:	③② FECHA	③③ PAIS
③① NUMERO		

④⑦ FECHA DE PUBLICIDAD	⑤① CLASIFICACION INTERNACIONAL
	B 23 Q

⑤④ TITULO DE LA INVENCIÓN
"MAQUINA DEVANADORA DE FLEJE, AUTOMATIZADA"

⑦① SOLICITANTE (S)
D. JUAN SOLA CARRICONDO y D. VICENTE RIBAS BONAMUSA

DOMICILIO DEL SOLICITANTE
MONCADA-REIXACH (Barcelona), Baja de San Pedro, 33

⑦② INVENTOR (ES)

⑦③ TITULAR (ES)

⑦④ REPRESENTANTE
D. MANUEL DE RAFAEL GARCIA

automáticamente el sentido de giro del elemento motriz y remite el fleje nuevamente al túnel en una longitud predeterminada por un temporizador instalado en la propia máquina.

5 Con el fin de facilitar la explicación, se acompaña a la presente memoria descriptiva de una hoja de dibujos, en la que se ha representado un caso práctico de realización, el cual se cita sólo a título de ejemplo no limitativo del
10 alcance del presente modelo de utilidad.

En dicho dibujo:



La figura única es una vista en perspectiva de la máquina en cuestión en fase de reposo.

15 Según tal figura, la máquina devanadora de fleje, automatizada objeto del presente modelo de utilidad está constituida por un tambor -1- suministrador de fleje -2- a un depósito -3- acopiador del mismo, a la salida del cual hay un
20 tren de rodillos compuesto por dos rodillos -4- -5- ligados a respectivas horquillas -6- -7- montadas elásticamente, con sus pomos de regulación -8- -9-, en ranuras colisas de la carcasa -10- de alojamiento de aquellos rodillos por entre los cuales circula el fleje -2-.

25 Tras dicho tren, el fleje -2- pasa al comienzo de un túnel -11- de guiado del mismo hasta su salida por -12-, existiendo junto a la entrada del mismo una zona abierta -13- y a continuación otra embocadura -14-, esta última
30 para que cuando el fleje se mueva en sentido

de avance no se escape del túnel, y la otra para que al final de un ciclo operacional la parte sobrante de fleje quede colgante tal como se representa en la figura.

5 En la parte alta del túnel existe además el elemento motriz -15-, y en zona apropiada un temporizador -16-, así como un pedal delantero -17- en la salida del túnel para fácil acceso del operario.

10 Con ello, cuando se va a comenzar un ciclo de la máquina, al apretar el pedal, el fleje -2- mandado por el motor -15- se introduce en retroceso hacia el depósito -3- pero cuando ello lo detecta un dispositivo sensor -18-, tal como un interruptor, célula fotoeléctrica, etc.,
15 instalado junto a la entrada del túnel, manda invertir el giro del motor -15- con lo que el fleje -2- avanza entrando en el túnel -11- y saliendo en la longitud prevista por el temporizador -16-. Hecho el oportuno embalaje, se corta
20 el fleje sobrante y queda colgando para comenzar un nuevo ciclo.

 En zona a propósito se ha previsto también un amortiguador elástico -19- para el
25 fleje -2- cerca del tambor -1- que evita un golpe por tensión excesiva en el avance de aquél con el correspondiente deterioro que a veces ello supone para el propio fleje.

 El modelo, dentro de su esencialidad
30 puede ser llevado a la práctica en otras formas

de realización que difieran sólo en detalle de la
indicada, únicamente a título de ejemplo a las
cuales alcanzará igualmente la protección que se
recaba. Podrá, pues, fabricarse esta máquina
5 con los medios y materiales más adecuados y con los
accesorios más convenientes, por quedar todo ello
comprendido en el espíritu de las siguientes
reivindicaciones.



REIVINDICACIONES

Se reivindica como objeto del presente modelo de utilidad:

5 1.- Máquina devanadora de fleje, automatizada, del tipo que comprende un tambor suministrador de fleje a un depósito acopiador del mismo y a un tren de rodillos desde donde dicho fleje pasa a un túnel de guiado hasta su salida para realizar las operaciones de embalado, c a r a c t e r i z a d a
10 esencialmente por disponer en la zona de trabajo del operario de un pedal con actuación expresa sobre el elemento motriz en el sentido de retroceso del fleje sobrante que cuelga por una abertura existente al comienzo del túnel, junto a la cual
15 existe un dispositivo sensor que al paso en retroceso del fleje envía una señal al motor inversa a la precedente para que provoque nuevamente el avance del fleje que, debido a la forma embocada del túnel en la zona de su abertura, sigue su recorrido usual
20 hasta que un temporizador instalado en la propia máquina determina el paso del avance del mismo.

2.- "MAQUINA DEVANADORA DE FLEJE, AUTOMATIZADA".

30 Consta la presente memoria descriptiva de seis hojas mecanografiadas de un una lámina

de dibujos.

Barcelona para Madrid, a 31 de Mayo de 1.976

JUAN SOLA CARRICONDO
VICENTE RIBAS BONAMUSA
p. a.

MANUEL DE RAFAEL
P. P. *Manuel de Rafael*



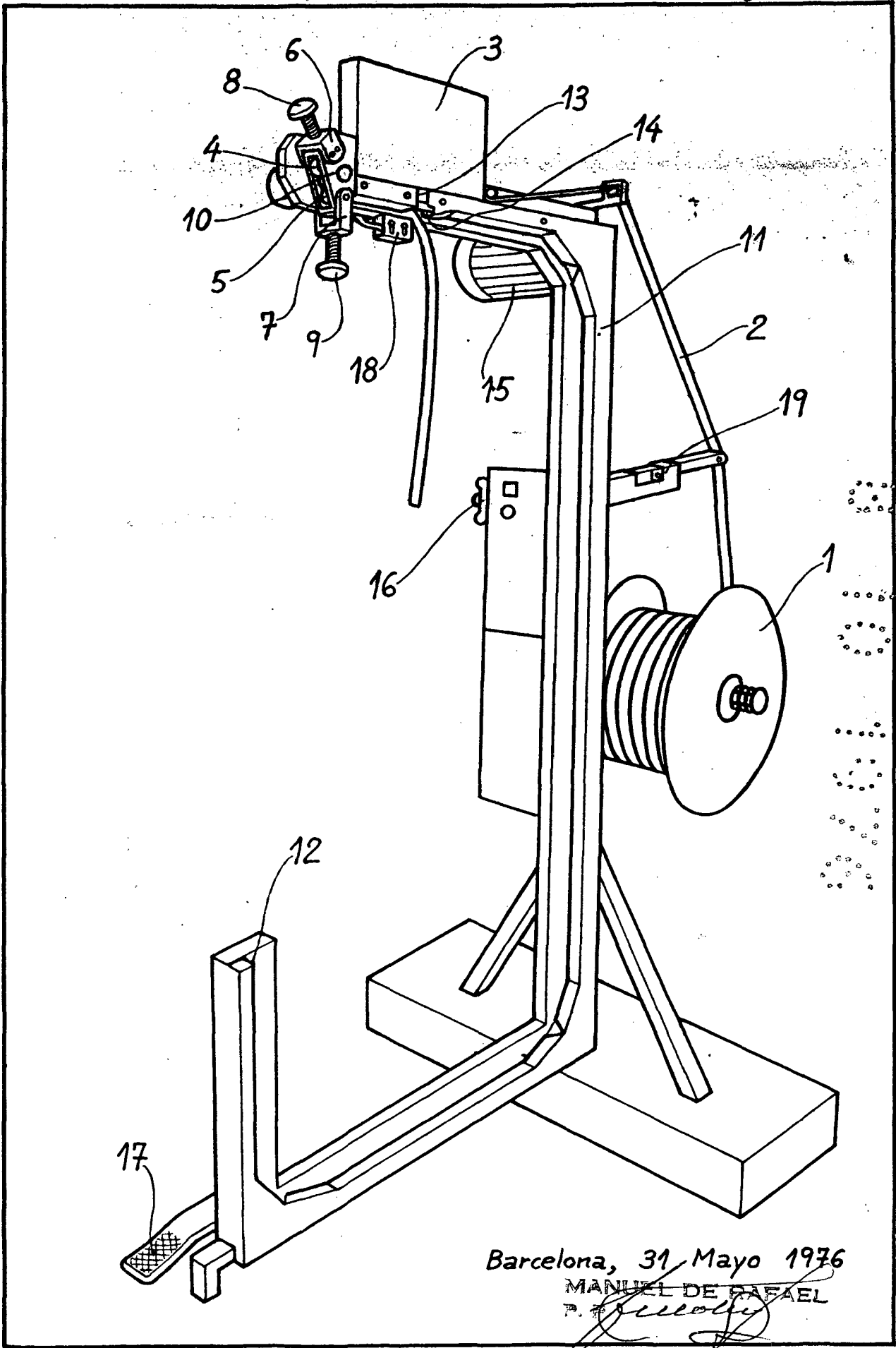

Barcelona, 31 Mayo 1976
MANUEL DE RAFAEL
[Signature]