



ESPAÑA

19 ES	11 NÚMERO	10 Y
	21	
221551		
FECHA DE PRESENTACION		

MODELO DE UTILIDAD

30 PRIORIDADES:	32 FECHA	33 PAIS
31 NUMERO		

47 FECHA DE PUBLICIDAD	51 CLASIFICACION INTERNACIONAL
------------------------	--------------------------------

54 TITULO DE LA INVENCIÓN
" VALVULA ACCIONABLE A DISTANCIA "

71 SOLICITANTE (S)
CALDAL, S.L.

DOMICILIO DEL SOLICITANTE
Beato Diego de Cádiz, 34.- ALICANTE.

72 INVENTOR (ES)
los mismos

73 TITULAR (ES)
los mismos

74 REPRESENTANTE
DON DOMINGO DIAZ UNGRIA

El objeto de la presente solicitud de modelo de utilidad, se refiere a una "Válvula accionable a distancia" - cuyas características de novedad le confieren la cualidad de aportar a la función a que se destina, las siguientes ventajas:

a) Permite realizar a distancia la apertura y cierre de un circuito o fluido.

b) Posibilita su instalación en lugares angostos y poco accesibles.

c) Posee una alta hermeticidad.

d) Aporta una gran rapidez de accionamiento.

e) Debido a su conformación acodada la hace aún mas adecuada para su instalación en zonas reducidas.

En el adjunto plano para facilidad de la descripción a título de ejemplo y sin caracter limitativo alguno por lo tanto se ha representado una forma preferida de realización del modelo que se preconiza.

La figura 1 representa una vista en sección lateral en la que se aprecia el conjunto de mecanismos.

La figura 2 representa una vista frontal con detalle de la palanca y conjunto de accionamiento.

La figura 3 representa una vista lateral despro vista del conjunto de mecanismos.

La figura 4 representa una vista frontal despro vista al igual que la anterior, del conjunto de mecanismos.

Como puede apreciarse, el presente modelo consiste en un elemento cilindrico (1), hueco en su interior y de conformación acodada. En una de sus bocas, presenta un saliente circular (2) a modo de ala, conformando una superficie exterior plana, en la que aparecen uniformemente distribuidos

unos orificios (3) que posibilitan la unión de este elemento (1) a una tubería. En su otra boca, presenta una pieza de cierre (4) a modo de tapa cuyos laterales (5) de la misma quedan introducidos en este elemento (1) y mediante unos anillos (6) se realiza el encastre o fijación, obteniéndose al mismo tiempo una alta hermeticidad. Dicha pieza de cierre (4) es atravesada en su centro por un eje (7) que en su extremo exterior saliente lleva un tornillo (8) y por su parte interior finaliza próximo a la curvatura del citado elemento (1). En esta parte interior este eje (7) disminuye en sección llevando acoplado un plato (9) sujeto mediante una pieza (10) que pudiera ser roscada en el eje, actuando dicho plato (9) de pieza de cierre sobre un asiento (11), conformando en el interior del elemento (1). Este plato, permite ser desplazado solidario con el eje hacia el extremo de la pieza (4). Para ello, en la periferia exterior del citado elemento (1) y tangencial a la curva, se encuentra alojado un eje (12) en un soporte (13) que puede formar parte del mismo elemento (1) y llevando este eje calada una leva o empujador (14) que actúa sobre el extremo del anterior eje (7) desplazandolo mediante el accionamiento, de una palanca (15) fijada en un extremo del eje (12) en el exterior. Para mantener el plato (9) en su posición de cierre o asiento sobre el estribo (11), entre el referido plato y la pieza (4) esta dispuesto sobre el eje (7) un resorte o muelle (16). En esta misma zona comprendida entre la pieza (4) y el plato (9), en la pared del elemento (1) aparecen unas ventanas (17), o grandes orificios que mantienen a dicha zona en comunicación con el exterior. Esta parte del elemento puede ser introducida en el interior de una tubería y está fijada al mismo mediante un saliente circular (18) similar al anterior (2) do-

tado igualmente de orificios (3) y situado frente al estribo o asiento interior (11).

65 El citado elemento descrito, constituye una válvula de apertura y cierre en una tubería de algun circuito -- hidraulico o de algun otro fluido, encontrandose normalmente esta valvula en posición de cierre. Para realizar la apertura o dar paso a este fluido, se acciona la palanca (15) bien directamente o a través de algun sistema de bielas o elementos articulados desde algun lugar alejado, efectuando mediante --
70 este accionamiento el desplazamiento del plato (9) hacia el extremo de la pieza (4), dejando libre el paso del fluido que saldrá a través de los grandes orificios o ventanas (17) bien al exterior o a otra tubería a esta válvula conectada. Para obtener mayor estanqueidad en el cierre de esta plato (9), el mismo esta dotado de un canal en la cara de contacto con el --
75 estribo (11), en el que se aloja un anillo (19) realizado en, caucho o alguna fibra que hermetice esta unión.

Esta válvula es eficaz para ambos sentidos de --
circulación de fluido, permitiendo estar dispuesta según la --
80 forma mas adecuada a las características de la instalación.

* Este modelo es realizable, en cualesquiera tamaños y materiales adecuados, siendo susceptible de toda clase, de modificaciones de detalle, en tanto que estas no alteraren su fundamento.

85 Los puntos de invención propios y nuevos que -- son objeto de la presente solicitud de modelo de utilidad, en España, por veinte años son los siguientes:

R E I V I N D I C A C I O N E S

90 1º) VALVULA ACCIONABLE A DISTANCIA, caracteriza porque se compone de un elemento que pudiera ser cilindrico --

huevo en su interior y conformación acodada, en uno de cuyos extremos posee un saliente a modo de ala que lo circunda y que conforma por su parte exterior una superficie plana y dotada de orificios que posibilita la unión de este elemento a una tubería. Hacia su otro extremo y en una zona del mismo comprendida entre el propio extremo y la acodadura, lleva igualmente otro saliente o ala de las mismas características que el anterior. En esta zona comprendida en los límites antes citados la pared de este elemento posee unos orificios o ventanas que permiten la circulación de un fluido. En este extremo del citado elemento esta situada una tapa o pieza de cierre fijada al mismo mediante unos anillos que actúan a modo de chaveta. Dicha tapa es atravesada por un eje que sobresale al exterior llevando en este extremo un tornillo. Por la parte interior este eje alcanza la zona de curvatura o codo del referido elemento. En dicha parte interior este eje disminuye en sección llevando un plato fijado mediante una pieza que pudieran ir roscada, el cual actúa de elemento de cierre de este interior, constituyendo una válvula.

2º) VALVULA ACCIONABLE A DISTANCIA, según reivindicación anterior, caracterizada porque el plato que actúa de elemento de apertura y cierre, realiza este cierre al quedar dispuesto sobre un asiento o estribo interior de este elemento acodado y conformado sobre el mismo, efectuando la apertura al ser desplazado mediante el eje solidario del mismo en el sentido de la tapa situada en este extremo. Dicho plato se mantiene normalmente en posición de cierre por medio de un resorte o muelle situado alrededor del eje y en esta zona comprendida entre el citado plato y la tapa. En la superficie en que se realiza el asiento sobre el estribo esta dotado de un

canal en el que se aloja un anillo de fibra que permite obtener un cierre hermetico.

125 3º) VALVULA ACCIONABLE A DISTANCIA, según reivindicaciones anteriores, caracterizada porque el desplazamiento del eje que mueve el plato de apertura y cierre se efectua mediante una leva o empujador situado en el extremo interior del mismo y calado a su vez por otro eje soportado éste por una conformación exterior del elemento acodado situada en la periferia del citado elemento en la zona acodada. Este eje --
130 que mueve el empujador lleva en un extremo una palanca dispuesta hacia el exterior, la cual puede ser accionada bien directamente o desde un lugar alejado mediante conjunto de palancas o bielas articuladas, realizando la apertura o separación del plato mediante desplazamiento angular de la referida palanca.
135

4º) VALVULA ACCIONABLE A DISTANCIA.

Tal y como se ha descrito en la memoria que antecede y para los fines que en ella se han especificado.

140 Consta la presente memoria descriptiva de cinco hojas escritas a máquina por una sola cara.

Madrid, 7 de Junio de 1.976

DOMINGO GARCÍA LÓPEZ
P.E.

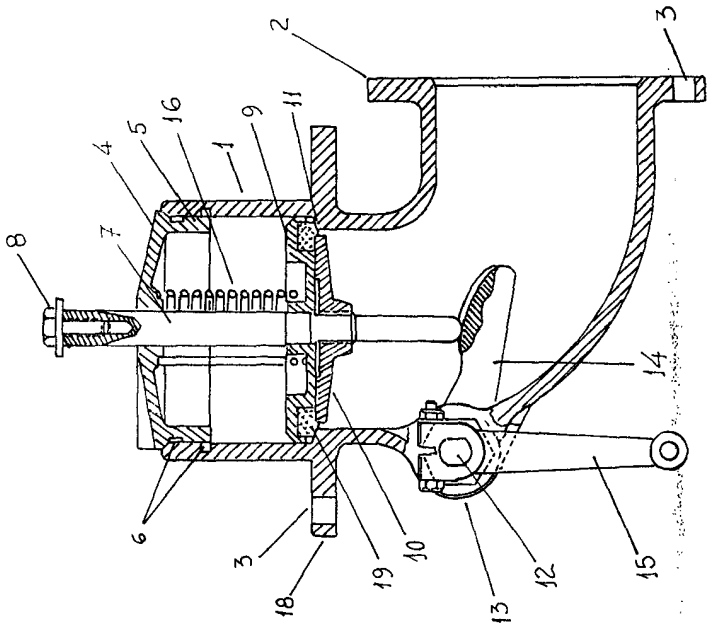

Fig. 1

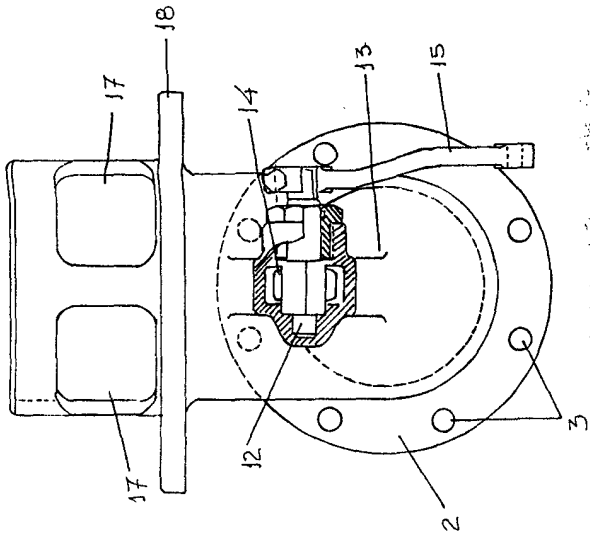

Fig. 2

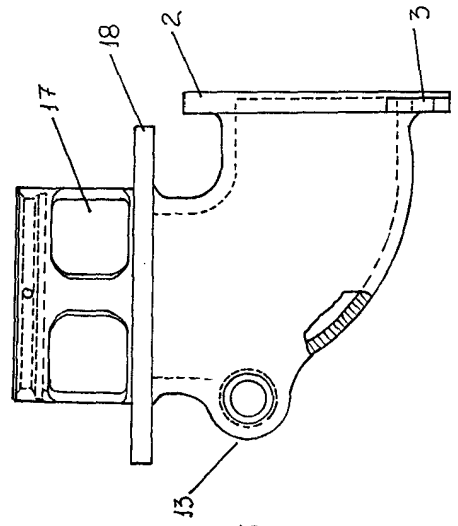

Fig. 3

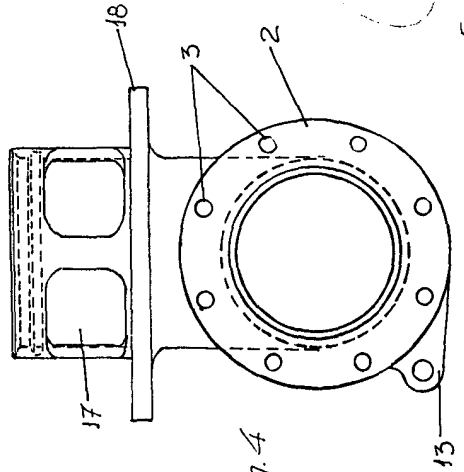

Fig. 4

Escola variable