



ESPAÑA

BAD ORIGINAL

(19) ES	(11) NUMERO (21) 221.516	(10) Y
(22)	FECHA DE PRESENTACION 29/5/76	

MODELO DE UTILIDAD

(30) PRIORIDADES: (31) NUMERO	(32) FECHA	(33) PAIS
(47) FECHA DE PUBLICIDAD	(51) CLASIFICACION INTERNACIONAL	
(54) TITULO DE LA INVENCIÓN "bandeja estuche modular para la contención de elementos de cu- bertería".		
(71) SOLICITANTE (S) Industrias Metalurgicas Moncunill, S.A.		
DOMICILIO DEL SOLICITANTE Avda. Generalísimo, 5 - VALLS.--(Tarragona)		
(72) INVENTOR (ES)		
(73) TITULAR (ES)		
(74) REPRESENTANTE D. Joaquin Bolibar Pera.		



## MODELO DE UTILIDAD

La presente invención se refiere a una bandeja estuche modular para la contención de elementos de cuberteria que resulta ventajosa, tanto con vistas a la venta, como al acondicionamiento de dichos elementos.

5           Dicha bandeja estuche facilita la exposición y la venta de los citados elementos por grupos, cuyos elementos pueden ser iguales o diferentes, y permite después guardar directamente los cubiertos en forma accesible y ordenada.

10           La bandeja estuche objeto del presente modelo consiste en una caja paralelepípedica de material rígido abierta superiormente por una de sus caras mayores y destinada a contener un grupo de la totalidad de los elementos componentes de la cubertería, para lo cual está dotada en su fondo de al menos una tira convencional de soporte y sujeción de dichos elementos, siendo las dimensiones de dicha bandeja tales que por yuxtaposición y/o superposición del número de bandejas necesario puede obtenerse el acondicionamiento de la cuberteria completa.

20           Para facilitar la explicación más detallada y la comprensión de lo expuesto, se acompaña una hoja de dibujos en los que se ha representado un caso práctico de realización que se cita sólo a título de ejemplo no limitativo del alcance del presente Modelo de Utilidad.

25           En dichos dibujos/:

La figura 1 ilustra la bandeja por separado, parcialmente introducida en la caja contenedora correspon-



diente.

La figura 2 representa un número conveniente de bandejas yuxtapuestas y superpuestas que contienen un conjunto de cubiertos.

5 Y la figura 3 ilustra un cajón conteniendo un número conveniente y ordenado de bandejas.

De acuerdo con los dibujos, la bandeja estuche de que se trata consiste en una caja modular paralelepipedica -1- abierta superiormente por una de sus caras mayores y provista en su fondo de una tira convencional -2-, a modo de listón longitudinal intermedio, que presenta una serie de escotaduras destinadas al encaje de los elementos de cubertería -3- dispuestos decanto y adyacentes y que quedan sujetos en dichas escotaduras en tal posición, de manera que ocupan un reducido espacio. Tales escotaduras permiten colocar fácilmente los cubiertos y extraerlos cuando convega.

10

15

Se comprende que, aunque se ilustra una sola tira de sujeción 2, la bandeja puede presentar más de una tira, según las necesidades o el tamaño de cubiertos a contener. Asimismo, los elementos de cubertería que se alojan en la bandeja pueden ser iguales o diferentes.

20

La bandeja está dimensionada adecuadamente de modo que se pueden yuxtaponer y/o superponer varias bandejas semejante o iguales (figura 2) para el acondicionamiento de la totalidad de la cubertería.

25

Las bandejas yuxtapuestas y/o superpuestas en número conveniente, se pueden colocar, por ejemplo, en un cajón -4- para guardarlos elementos de cubertería

29 MAY 1950



que quedan debidamente protegidas y en forma muy accesible.

5 La bandeja comprende ventajosamente una caja-5-provista de solapa de cierre en la que se aloja ajustadamente de modo que queda totalmente cerrada y los cubiertos resultan perfectamente protegidos y pueden guardarse sin dificultad en un armario o en otros lugares.

10 Con la bandeja estuche de referencia se facilita al usuario la adquisición de los elementos de cubertería que realmente necesite o pueda comprar, sin que quede obligado a comprar toda la cuberteria o los que no precise, como sucede generalmente porque las cuberteria están acondicionadas en su conjunto en una sola caja. Por lo tanto, con la bandeja estuche de este Modelo de Utilidad se incrementa la venta, ya que facilita la adquisición por lotes con arreglo a las posibilidades ecóno-micas del adquirente.

20 Por lo demás, debe hacerse constar que el mode-lo dentro de su esencialidad, puede ser llevado a la práctica en otras formas de realización que difieran en detalle de la indicada únicamente a título de ejemplo, a las que alcanzará asimismo la protección que se reca-ba. Por tanto, podrá fabricarse la bandeja estuche en cuestión en cualquier configuración y tamaño y con los materiales y medios mas convenientes, por quedar todo 25 ello comprendido en el espíritu de las reivindicaciones siguientes.

29



N O T A

Se reivindica como objeto del presente Modelo de Utilidad:

5 1.- Bandeja estuche modular para la contención de elementos de cubertería, caracterizada porque consis-  
te en una caja paralelepipedica de material rigido abier-  
ta superiormente por una de sus caras mayores, destina-  
da a contener un grupo de la totalidad de los elementos  
componentes de la cuberteria, estando provista para ello  
10 en su fondo de al menos una tira convencional de sopor-  
te y sujeción de dichos elementos siendo las dimensio-  
nes de dicha bandeja tales que por yuxtaposición y/o su-  
perponiendose del numero necesario de bandejas semejan-  
tes puede obtenerse el acondicionamiento de la cuberte-  
ría completa

15 2.- Bandeja estuche modular para la contención de elementos de cubertería.

Esta memoria consta de cuatro paginas escritas por una sola cara.

Barcelona, 29 MAYO 1976

P. A.

JOAQUIN BOLIBAR  
P. P.



FIG. 1

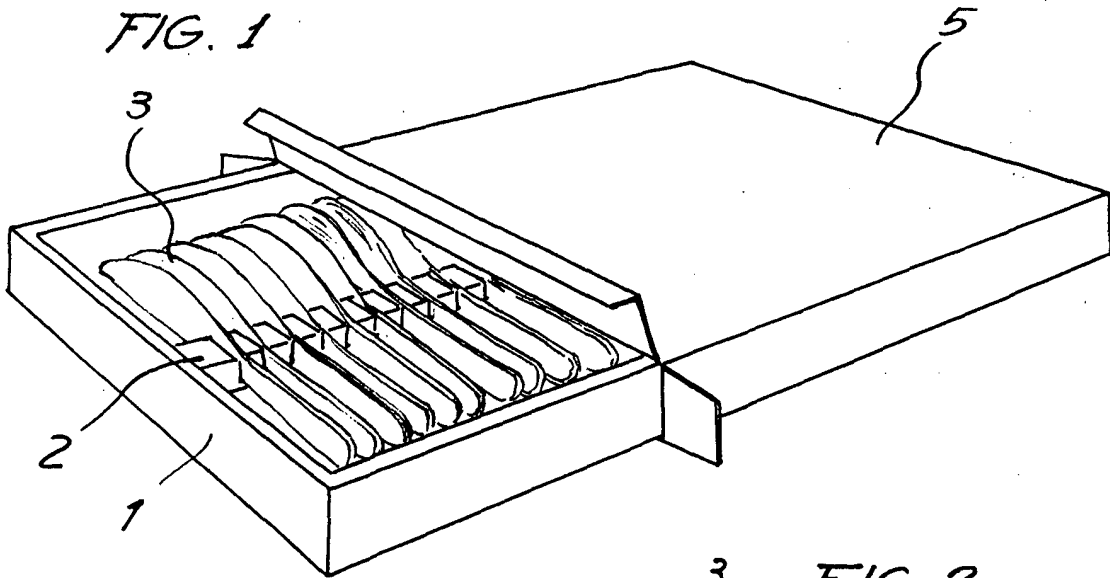

FIG. 2

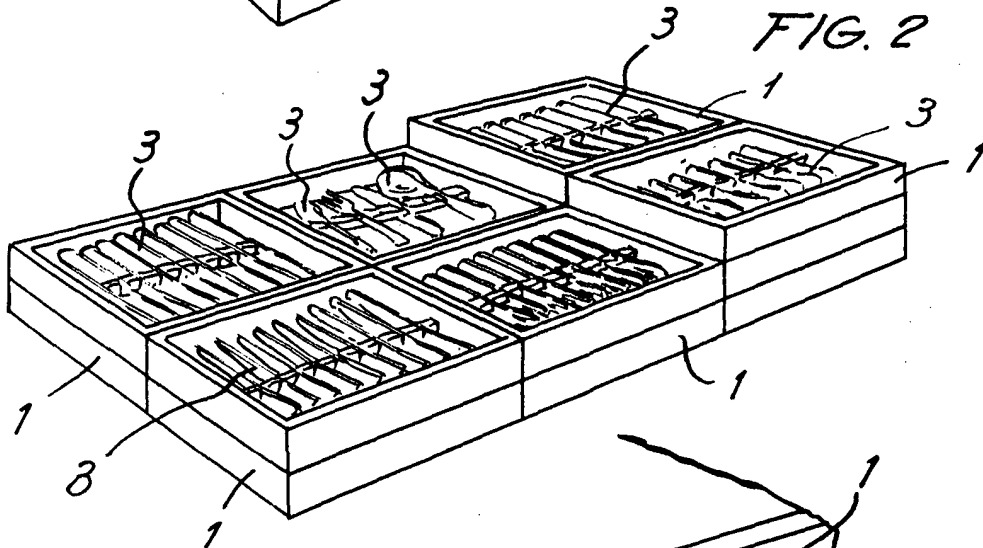
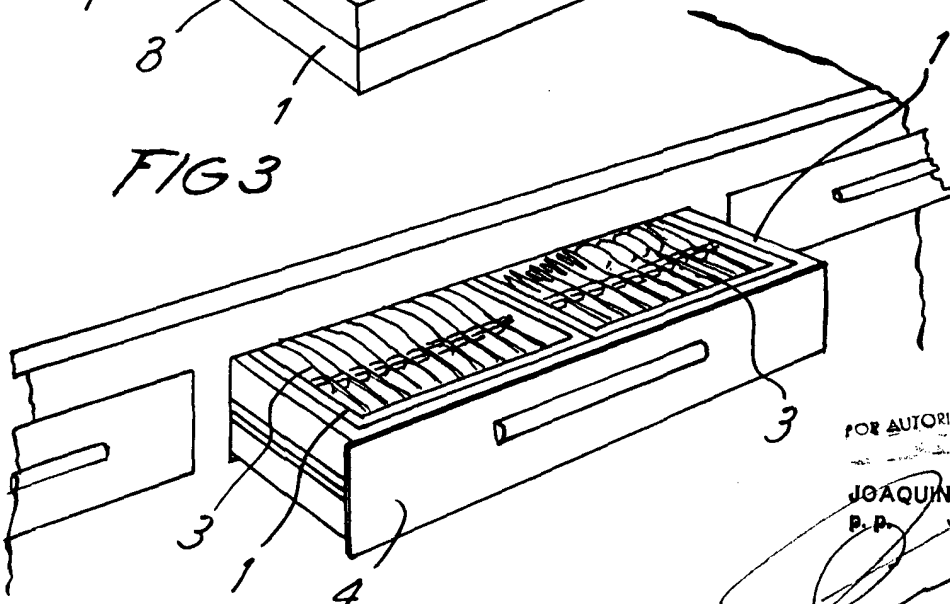

FIG. 3



FOR AUTORIZACION:

JOAQUIN BOLIBAR  
P. P.