



ESPAÑA



19	ES	11	221477	10	Y
		21			
		22	FECHA DE PRESENTACION 4 JUNIO 1976		

MODELO DE UTILIDAD

30	PRIORIDADES:	32	FECHA	33	PAIS
	31	NUMERO			

47	FECHA DE PUBLICIDAD	51	CLASIFICACION INTERNACIONAL
			F162

54	TITULO DE LA INVENCIÓN
	" CODO PARA BAJADAS DE TUBERIAS "

71	SOLICITANTE (S)
	Don José FERRO Rodeiro.

	DOMICILIO DEL SOLICITANTE
	MURAS (Lugo) - Fábrica de plásticos.

72	INVENTOR (ES)

73	TITULAR (ES)

74	REPRESENTANTE
	MODESTO POLO SANZ - Agente Oficial de la Propiedad Industrial.



La presente descripción se refiere, como su enunciado indica, a un codo para bajadas de tuberías, constituido de material plástico, cuyas características de novedad le confieren la cualidad de aportar a los fines de su aplicación destacadas ventajas para aspirar en derecho al registro del Modelo de Utilidad que se solicita.

La finalidad del presente invento es proporcionar a las bajantes de desagüe, tanto pluviales como fecales, una mayor resistencia contra el golpe de ariete que normalmente se produce en los acodamientos de la bajante y sobre todo en los codos a 90°, particularmente cuando las descargas se producen desde una gran altura.

Actualmente, en la mayor parte de las construcciones modernas, las bajantes vienen realizándose en materia plástica, sustituyendo con ventaja al fibrocemento y otros materiales, entre otras razones por su gran resistencia al ataque de productos químicos, tal que detergentes, facilitando, además, un coeficiente prácticamente nulo de rozamiento y evitando así la paulatina adherencia de materias grasas, que en determinadas ocasiones provocan atascos que llegan a reventar los desagües.

No obstante las grandes ventajas del material plástico, respecto de otros materiales, existía el inconveniente de que en los codos, el golpe de ariete, como en el caso de otros materiales, terminaba por deteriorar dichas piezas, sobre todo cuando tales codos quedaban montados en el aire, es decir sin una protección envolvente secundaria, como por ejemplo: el usual revestimiento de mortero de cemento, cuando los codos descansan



sobre planos o superficies sólidas.

Con el fin de resolver este importante inconveniente, de una forma racional y económica, se ha desarrollado el codo objeto del presente registro, mediante la inclusión de un regresamiento del material en la superficie curva externa del codo, si bien no en toda su extensión, sino únicamente en aquella zona sometida al choque o golpe de ariete, de modo que éste no pueda determinar la rotura del codo.

A continuación se hará una descripción completa del aludido Modelo con referencia al dibujo que se acompaña, en el cual se representa, a simple título de ejemplo, no limitativo, una forma preferente de realización susceptible de todas aquellas modificaciones de detalle que no alteren fundamentalmente sus características esenciales.

En dicho dibujo:

La figura 1ª, muestra una vista frontal del codo.

La figura 2ª, corresponde a una sección por II-II de la figura 1ª,

Como puede apreciarse en las mencionadas figuras, el codo (1), en el presente ejemplo a 90º, es del tipo que se acopla con los tramos rectos a enchufe y cordón, según formas usuales en estas conducciones; es decir, que presenta una embocadura cajeadada (2) o hembra, para recibir el extremo macho del tramo recto bajante inmediato superior, mientras que la otra boca del codo presenta una terminación macho (4) con su correspondiente escalonamiento externo (5) para limitar la penetración del extremo hembra del tubo descendente consecutivo.



Según la invención, en la superficie curva exterior (7) del codo se ha producido un regresamiento de refuerzo, cuyos extremos longitudinales se extienden entre el resalte (5) del extremo macho (4) y el escalonamiento (8) del extremo hembra (2). Dicho refuerzo se efectúa según una franja longitudinal (3), de determinada anchura, sobre las generatrices de máxima curvatura, estableciendo un ensanchamiento central (9), de forma oblonga, que cubre una amplitud angular (a), figura 2ª, correspondiente precisamente a la zona de choque de la descarga, quedando prolongado el refuerzo, según se ha dicho anteriormente, en unas franjas extremas (3).

La forma, dimensiones y materiales podrán ser variables y en general cuanto sea accesorio o secundario, siempre que no altere, cambie o modifique la esencialidad del objeto que se describe.

Los términos en que queda redactada esta Memoria son ciertos y fiel reflejo del objeto descrito, debiéndose tomar con carácter amplio y nunca en forma limitativa.

25

30



REIVINDICACIONES

1^a).- Codo para bajadas de tuberías, del tipo que comprende extremos macho y hembra para un ensamblaje a enchufe y cordón, caracterizado porque en la superficie curva exterior del codo se establece una zona de refuerzo de espesor notablemente regruesado, constituida por una franja de bordes paralelos que se extiende sobre las generatrices de máximo desarrollo en toda la amplitud del arco, produciéndose un amplio ensanchamiento oblongo en la zona central de acodamiento, que corresponde a la zona sometida al choque de la descarga, a modo de evitar la rotura del codo.

2^a).- "CODO PARA BAJADAS DE TUBERIAS".

Todo ello según queda expuesto en la presente Memoria que consta de cinco hojas foliadas y mecanografiadas por una sola cara y una hoja de dibujos que con la misma se acompaña.

MADRID, - 4 JUN. 1976

P. A.

Modesto Polo
P. A.

FIG. 1ª

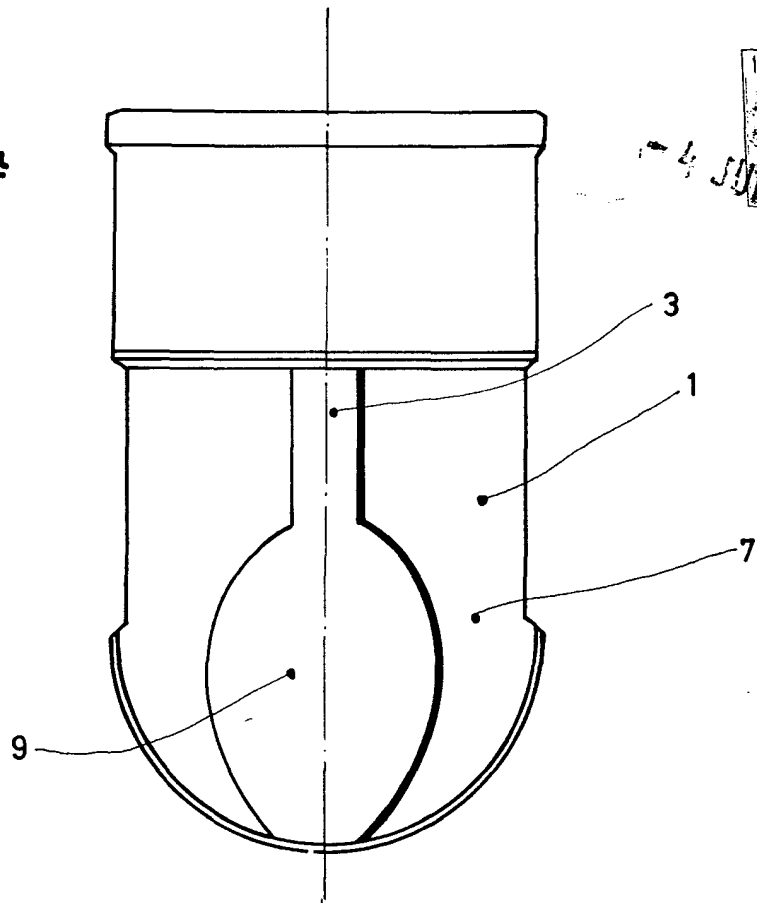

10 018
4 JUN 1976

FIG. 2ª

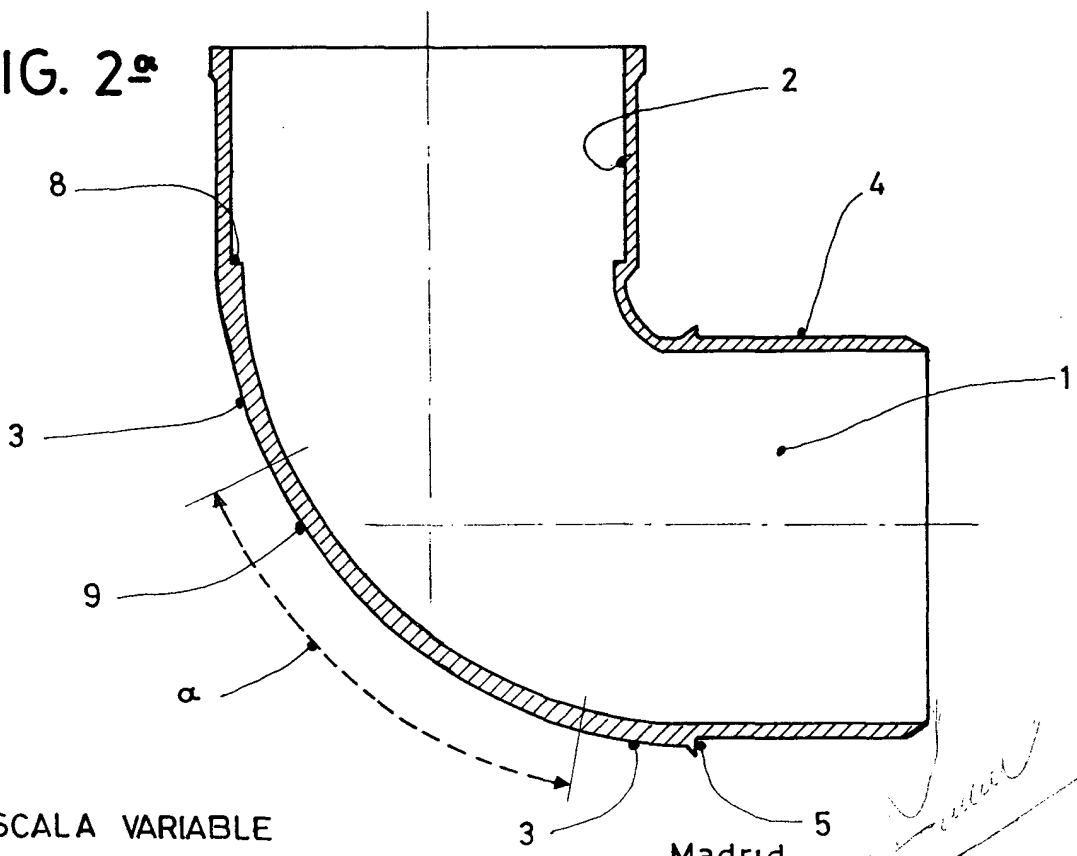

ESCALA VARIABLE

Madrid

Handwritten signature and date:
24 JUN 1976