



ESPAÑA

19	ES	11	221405	10	Y
		21			
		22	FECHA DE PRESENTACION		

MODELO DE UTILIDAD

e 21 ENC. 1977

30	PRIORIDADES:	32	FECHA	33	PAIS
	31	NUMERO			

47	FECHA DE PUBLICIDAD	51	CLASIFICACION INTERNACIONAL
			A 47 K

54	TITULO DE LA INVENCION
	"APARATO SANITARIO INODORO-BIDE".

71	SOLICITANTE (S)
	D <sup>a</sup> Eugenia SORIANO ROESSET, y D. Luis de MIGUEL GONZALEZ.
DOMICILIO	1 <sup>a</sup> .- Miguel Angel, 4 - bajo - MADRID - 10 2 <sup>a</sup> .- Avda. Bruselas, 73 - MADRID - 28

72	INVENTOR (ES)

73	TITULAR (ES)

74	REPRESENTANTE
	D. Francisco GARCIA CABRERIZO.

**"APARATO SANITARIO INODORO-BIDÉ"**

La presente invención para la cual se solicita el privilegio de Modelo de Utilidad y según se expresa en el enunciado de esta memoria descriptiva, se refiere a un aparato sanitario inodoro-bidé, el cual cumple la doble finalidad de usarse como inodoro y como bidé.

5.

Es frecuente en la actual construcción de viviendas, sobre todo en las llamadas de "clase social", el tener que proyectar cuarto de baño y aseo, de modo que éste, y a veces también el llamado cuarto de baño, son de dimensiones muy reducidas y no puede ni quedar espacio para la colocación del bidé. Concretamente, el aseo se suele reducir a un lavabo y a un inodoro.

10.

Ante esta situación e inconveniente, en la presente invención se ha concebido un aparato sanitario que combina las funciones del inodoro con las del bidé, de modo que con un solo cuerpo o taza se constituye un inodoro que puede usarse como bidé en caso necesario y cuando se desee.

15.

El aparato sanitario en cuestión, está constituido por una taza del tipo de las del inodoro, la cual va dotada de una doble pared en su parte anterior, de tal modo que entre ambas paredes se determina un recinto a través del cual y por la parte superior de la pared interna se proyecta un chorro de agua que sale a través de un orificio practicado horizontalmente sobre dicha pared interna.

20.

25.

Las acometidas de agua fría y caliente, se toman desde la pared o muro de la casa y a través de unos latiguillos articulados, de uso normal, roseados a dos grifos de los que se usan normalmente en los bidés de chorro anterior.

30.

El agua fría y caliente se mezclan en la cámara común y sale a la temperatura deseada por el borde superior, en su cara interna como se ha mencionado anteriormente.

5. Los demás accesorios, tanto la acometida de descarga del inodoro como el desagüe provisto del sifón normal, son idénticos a los usados comúnmente en este tipo de aparatos sanitarios.

10. Para complementar la descripción que seguidamente se va a realizar y con objeto de ayudar a una mejor comprensión de las características del invento, se acompaña a la presente memoria descriptiva de sendas figuras que representan lo siguientes:

Figura 1.- Muestra una vista en alzado del aparato sanitario seccionada longitudinalmente.

15. Figura 2.- Muestra otra vista en alzado del aparato sanitario seccionado transversalmente.

De acuerdo con las anteriores figuras, realizadas según la invención, se han referenciado numéricamente cada una de las partes o elementos que componen el aparato sanitario.

20. 1.- Cuerpo de taza general constitutiva del aparato sanitario.

2.- Parte anterior de la taza.

3 y 4.- Doble pared de la parte anterior (2).

5.- Cámara determinada por la doble pared (3-4).

25. 6.- Orificio de salida superior de la pared interna (3).

7.- Oquedad o recinto del aparato sanitario (1).

8.- Parte inferior correspondiente al sifón del aparato sanitario (1).

30. 9.- Conducto de salida de fecales.

10.- Conducto de descarga de agua.

11.- Tubería para la conducción del agua hasta la cámara (5).

5.

12.- Llave de paso para alimentación de agua para bidé.

13.- Acometida de agua para bidé.

10.

A la vista de las figuras, puede observarse el cuerpo general (1) constitutivo del aparato sanitario, el cual presenta una forma general de taza de inodoro con su correspondiente ceguedad o recinto (7) y el fondo (8) correspondiente al sifón.

15.

La parte anterior (2) de dicho aparato sanitario va dotada de una doble pared (3-4), de modo que entre ambas paredes (3) y (4) se determina una cámara (5) en cuya parte superior y sobre la pared interna presenta un orificio horizontal (6). De esta forma, el aparato sanitario (1) hace las veces de inodoro y de bidé, ya que la función de bidé se realiza mediante la salida del agua por el orificio (6) practicado en la pared interna (3) de la parte anterior (2) del aparato sanitario (1).

20.

Las acometidas (13) del agua fría y caliente destinadas a salir por el orificio (6) para hacer las funciones de bidé, se toman desde la pared por medio de unos latiguillos articulados, de uso normal, de modo que la conducción del agua es llevada por el conducto (11) hasta la propia cámara (5) determinada por las paredes (3) y (4), para que mediante la llave de paso (12) se dé salida al agua por la propia cámara y a través del orificio superior (6) practicado en la pared interna (3), haciendo así el aparato sanitario (1) las funciones de bidé además de las propias de inodoro.

30.

La acometida de descarga (10) del inodoro, y la de

desague y salida de fecales (9) son convencionales y las más adecuadas para este tipo de aparatos, apreciándose en las figuras 1ª y 2ª la forma de ir acopladas, así como la fijación de la taza o cuerpo (1) al suelo del piso o casa.

5. El solicitante se reserva el derecho de extender esta demanda a los países extranjeros, reivindicando la misma prioridad de la presente solicitud al amparo del Convenio Internacional para la protección de la Propiedad Industrial.

#### N O T A

10. El Modelo de Utilidad, que se solicita por veinte años, para España, de acuerdo con la vigente legislación, deberá recaer sobre: "APARATO SANITARIO INODORO-BIDÉ", según las características esenciales de las siguientes:

#### R E I V I N D I C A C I O N E S

15. 1ª.- Aparato sanitario inodoro-bidé, que siendo del tipo de los constituidos por una taza de porcelana vitrificada dotada de los correspondientes conductos de descarga y de salida de fecales, esencialmente se caracteriza porque la parte superior de la taza va dotada de una doble pared que determina una cámara interna que presenta un orificio horizontal sobre el borde superior de la pared interna; habiéndose previsto unas acometidas de agua caliente y fría que se toman desde la propia pared por medio de latiguillos articulados convencionales, los cuales van rosados a sendos grifos que desembocan conjuntamente en la cámara determinada por la doble pared, previo accionamiento de la correspondiente llave de paso prevista en la propia parte anterior y externa de la taza.

2ª.- APARATO SANITARIO INODORO-BIDÉ.

Según queda sustancialmente descrito en la presente memoria, que consta de cinco hojas, escritas a máquina por una sola cara, y acompañada de dibujos.

Madrid, 2 JUN. 1976

De Eugenia SORIANO ROESSET

P. P.

FRANCISCO GARCIA CABRERIZO  
P. P.

Firmada: M.ª Dolores Jerquera

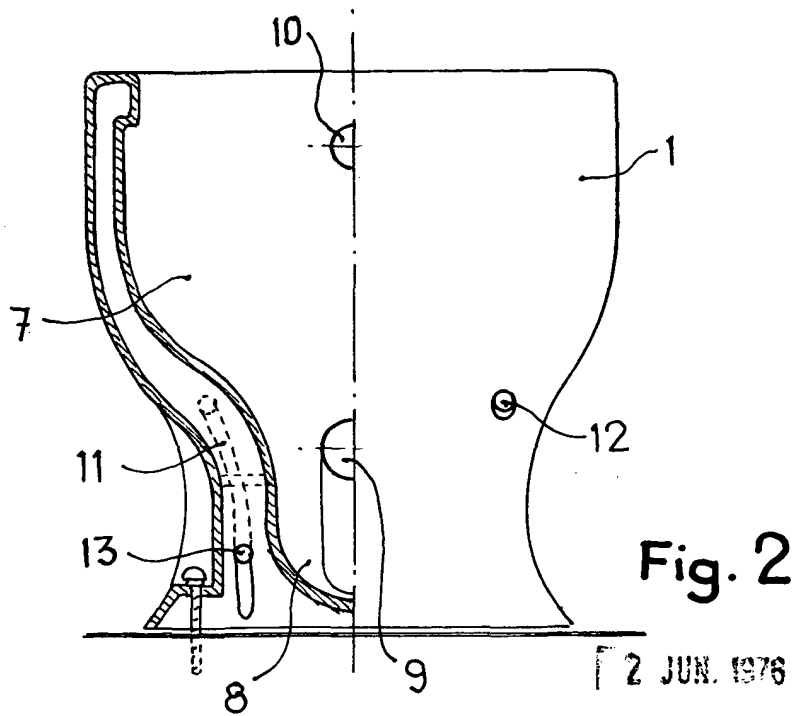
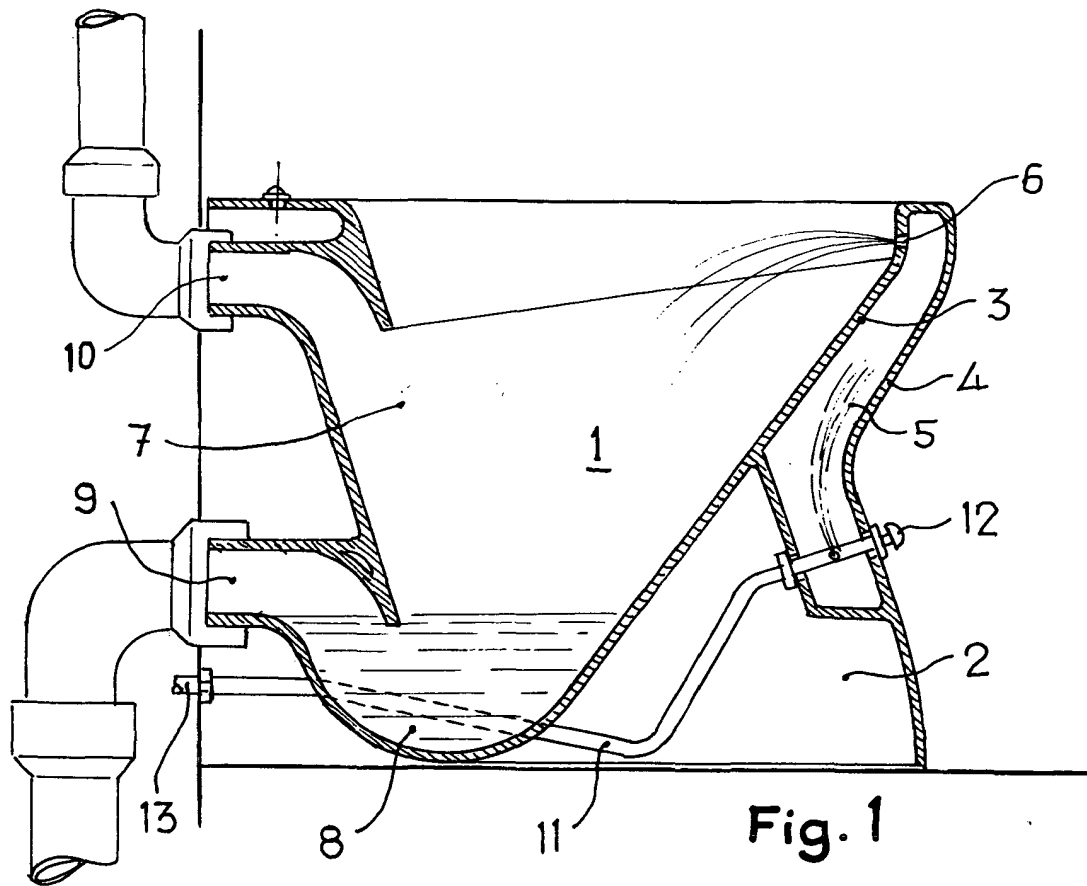

2 JUN. 1976

F. N. C. G. CABREIZO