



(18) ES	(11) NUMERO	221358	(10) Y
(21)	(22) FECHA DE PRESENTACION	- 1 JUN. 1976	

221358

MODELO DE UTILIDAD

CZ 1 ENE. 1977

(30) PRIORIDADES:	(31) NUMERO	(32) FECHA	(33) PAIS
	--	--	--

(47) FECHA DE PUBLICIDAD	(51) CLASIFICACION INTERNACIONAL
	B 67 B

(54) TITULO DE LA INVENCION
"Abridor múltiple"

(71) SOLICITANTE (S)
COMERCIAL VALIRA, S.A.

DOMICILIO DEL SOLICITANTE
Ctra. Riudoms 80, REUS (Tarragona)

(72) INVENTOR (ES)
--

(73) TITULAR (ES)

(74) REPRESENTANTE
M. Curell Suñol

R-4024-13



M O D E L O D E U T I L I D A D

por VEINTE años

solicitado en España a favor de COMERCIAL VALIRA, S.A., de nacionalidad española, domiciliada en Ctra. Riudoms, núm. 80, REUS (Tarragona), por "Abridor múltiple". - - - - -

MEMORIA DESCRIPTIVA

La presente invención se refiere a un abridor múltiple, permitiendo extraer tapas, tapones y otros medios para obturación de botellas, botes y otros envases, especialmente los que contienen alimentos, bebidas y otros. - - - - -

5.

El expresado abridor se caracteriza porque está constituido por un soporte plano y rígido de lados mayores divergentes entre sí, dotados de un reborde entrante, uno de cuyos rebordes es dentado y el otro es rugoso, determinando medios para retener y extraer una tapa de envase roscada, al ser acuñada entre dichos bordes y ejerciendo un giro, habiendo en la base de dicho soporte una abertura con un borde curvado para la extracción de tapones corona, y otra abertura con una lengüeta levantada para tirar de anillas unidas a tapas extraíbles por rasgado, estando dispuesto lateralmente en el extremo menor del soporte un diente punzador para botes, mientras que en el extre-

10.

15.



mo mayor hay un reborde entrante para extracción de tapones corona de gran tamaño, en colaboración con unos resaltes de apoyo elásticos situados en cada borde lateral. - - - - -

5. Eventualmente, el soporte comprende únicamente la parte central provista de los rebordes entrantes, y siendo susceptible de fijación debajo de una superficie horizontal, para su correcta y más cómoda utilización. - - - - -

10. Otros objetos y características de la invención se irán dando a conocer en detalle a lo largo de la descripción que sigue, haciendo referencia a los dibujos ilustrativos que la acompañan. En los dibujos: - - - - -

Figura 1, representa, vista en planta, por su cara frontal, un abridor según la invención. - - - - -

15. Figuras 2 y 3, corresponden a unas secciones de la figura anterior, por unas líneas II-II y III-III, respectivamente. - -

Figura 4, es una realización simplificada con respecto al abridor representado en la figura 1. - - - - -

20. El presente abridor múltiple es una pieza laminar metálica 1 en funciones de soporte, que posee diversos medios para lograr la extracción de tapas y tapones. - - - - -

Dicho soporte 1 es plano y de forma trapecial alargada, presentando en sus lados divergentes dos rebordes entrantes 2 de forma angular, que tienen uno de ellos un dentado 3 en su



5. prendida entre las líneas A-A' y B-B' de la figura 1, o sea la que presenta los bordes 2 con sus cantos 3 y 4 mencionados. En este caso, la base plana 5 posee una gran abertura 15 que ahorra peso y material, y unos orificios 16 que permiten fijar la pieza debajo de la tabla de un armario colgante o de otra superficie plana, con lo que se hace más sencilla su utilización, siendo factible con una sola mano. - - - - -

10. Descritas convenientemente las características de la invención, se hace constar que en la misma podrán introducirse cuantas variantes de detalle pueda aconsejar la experiencia, siempre que con ello no se modifique la esencialidad de la misma que es la que se resume y concreta en las reivindicaciones que siguen. - - - - -

N O T A

15. Se declaran de novedad, utilidad y propiedad para España, sus territorios y plazas de soberanía, las siguientes: - - - -

R E I V I N D I C A C I O N E S

20. 1.- Abridor múltiple, caracterizado porque está constituido por un soporte plano y rígido de lados mayores divergentes entre sí y dotados de un reborde entrante, uno de cuyos rebordes tiene el canto dentado y el otro lo tiene rugoso, determinando medios para extraer tapones roscados al ser acuñados entre ambos cantos e imprimiendo un giro, habiendo en la base de



dicho soporte una abertura con un borde curvado para la extracción de tapones corona, y otra abertura con una lengüeta para tirar de anillas unidas a tapas extraíbles por rasgado, estando dispuesto en el extremo de uno de los bordes laterales un diente para punzado de botes, mientras que en el otro extremo la placa se prolonga y termina en un reborde entrante con zona arqueada para extraer tapones corona de gran tamaño, en colaboración con unos resaltes laterales elásticos. - - - - -

5.

2.- Abridor múltiple, según la reivindicación anterior, caracterizado porque, eventualmente, el soporte comprende únicamente la parte central provista de los rebordes laterales entrantes para extraer, por acuñado, tapones roscados, y siendo susceptible de fijación debajo de una superficie horizontal.-

10.

3.- "ABRIDOR MULTIPLE". - - - - -

15.

Todo ello conforme se describe y reivindica en la presente memoria que consta de cinco hojas, foliadas y mecanografiadas por una sola de sus caras, y de cuatro figuras que la ilustran.

MADRID - 1 JUN. 1976

P.A. M. CURELL SUÑER

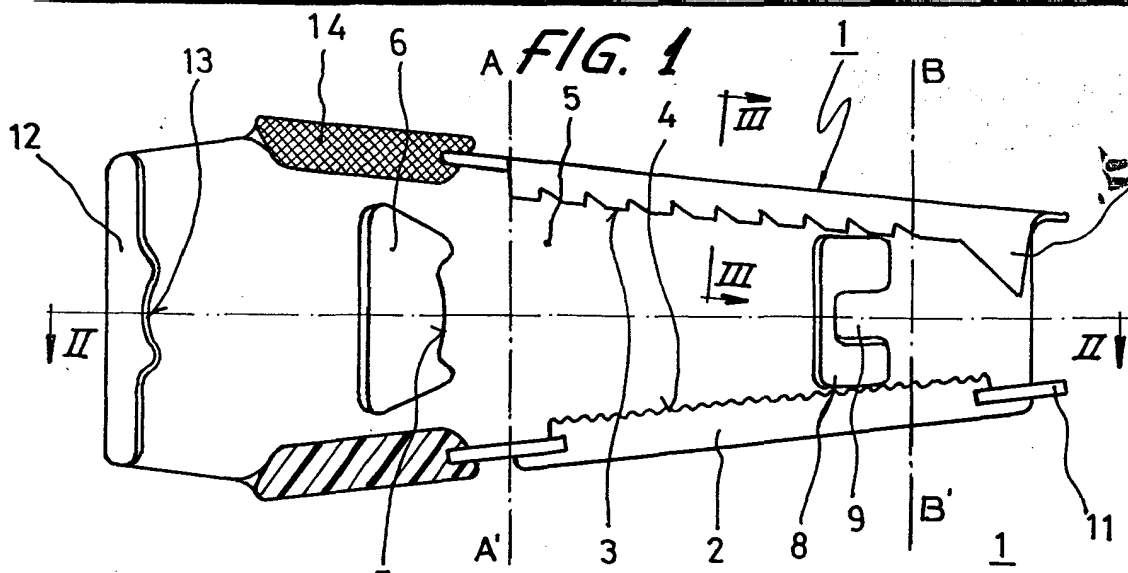

FIG. 2

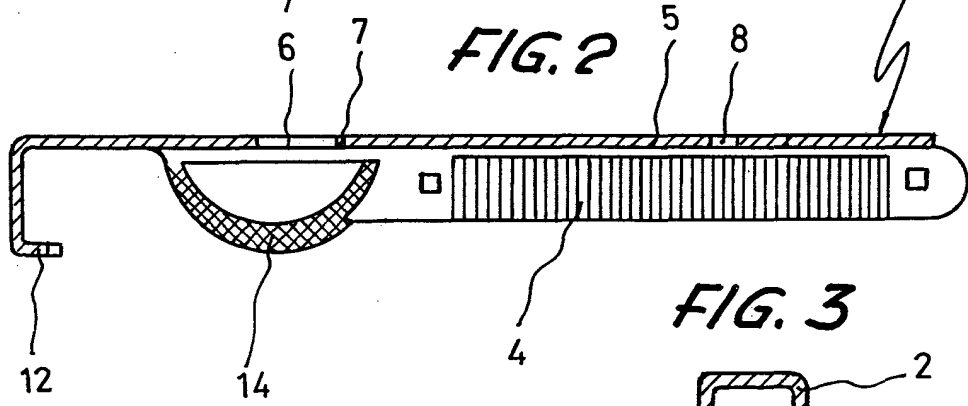

FIG. 3

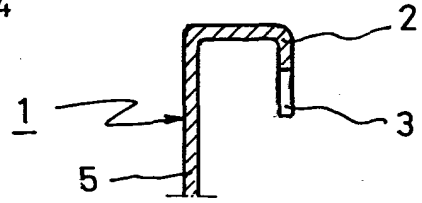
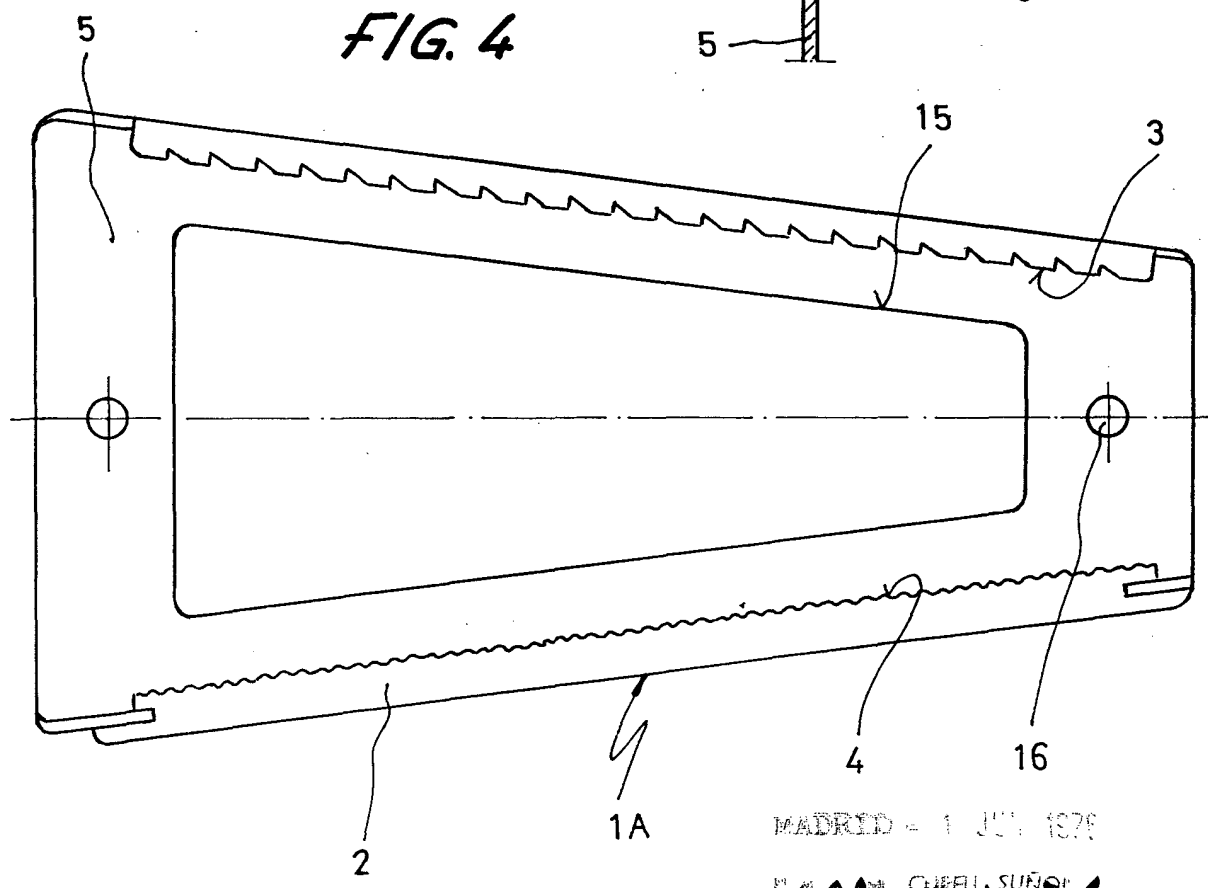

FIG. 4



MADRID - 1 JUL 1976

M. A. CURELL JUNIOR