



ESPAÑA

19 ES	11	NUMERO	10 Y
	21	221.210	
	22	FECHA DE PRESENTACION	
		26 Mayo 1.976	

221.210

MODELO DE UTILIDAD

30 PRIORIDADES:	32 FECHA	33 PAIS
31 NUMERO		

47 FECHA DE PUBLICIDAD	51 CLASIFICACION INTERNACIONAL
------------------------	--------------------------------

54 TITULO DE LA INVENCIÓN

"ENCIMERA Y FREGADERO DE UNA SOLA PIEZA"

71 SOLICITANTE (S)

NARBA, S.A.

DOMICILIO DEL SOLICITANTE

Poligono Industrial Cobo-Calleja
Bembibre, nº 19 FUENLABRADA (Madrid).

72 INVENTOR (ES)

.

73 TITULAR (ES)

NARBA, S.A.

74 REPRESENTANTE

DON JAIME ISERN CUYAS, Abogado y Agente Oficial de la Propiedad Industrial.

MEMORIA DESCRIPTIVA

El objeto de la presente solicitud de Modelo de Utilidad lo constituye una encimera y fregadero de una sola pieza, que aporta esenciales características de novedad sobre lo actualmente conocido en el mercado.

5.

Son conocidos en el mercado una gran variedad de fregaderos, fabricados por diversas firmas comerciales, que adoptando una u otra forma, cumplen perfectamente la misión para la que han sido creados. Normalmente, la construcción de fregaderos se efectúa por elementos separados que se acoplan a su encimera correspondiente, lo cual presenta actualmente diversos inconvenientes que hasta la fecha no han podido ser subsanados. Así, se puede citar el hecho de que al tratarse de elementos separados, llevan consigo una gran cantidad de mano de obra así como una importante inversión de tiempo para su montaje. Por otra parte, quedan siempre juntas de estanqueidad que no han podido ser eliminadas, y en las cuales es inevitable la entrada de aguas que después no pueden ser recuperadas.

10.

15.

La construcción actual de fregaderos a base de acero inoxidable, comporta indudablemente una serie de ventajas, tales como mayor duración, facilidad de limpieza, etc., si bien siguen adoleciendo de los mismos inconvenientes apuntados anteriormente. Por supuesto, la construcción de un fregadero y encimera, en acero inoxidable, de una sola pieza, supondría unas dificultades técnicas de moldeo muy difíciles de superar y por supuesto, - unas inversiones económicas ciertamente elevadas.

20.

25.

El fregadero y encimera de una sola pieza constitutivos del objeto de esta solicitud, subsanan favorablemente los inconvenientes apuntados anteriormente, puesto que ambos elementos, al estar constituidos en una pieza única, no determinan uniones

30.

entre sí, eliminándose de este modo las juntas de estanqueidad y resultando ser un elemento de cómodo manejo y sustentación.

5. El fregadero y encimera objeto de descripción, se ha constituido en una sola operación de moldeo, a base de poliéster ó material similar, dotado de un perfil adecuado y con un numero adecuado de elementos fregaderos, que podrán adoptar la forma externa que se considere más conveniente.

10. Pero la descripción que sigue, la referiremos a las figuras adjuntas, en las que a título de ejemplo y sin carácter limitativo alguno por lo tanto, se ha representado una forma preferida de realización del objeto que se preconiza.

La figura 1, muestra una vista en perspectiva del fregadero y encimera conforme a esta realización práctica.

15. La figura 2, ilustra sendas secciones según las líneas A-A' y B-B' de la figura 1.

20. De acuerdo con dicha figura 1, se aprecia en la misma una vista en perspectiva del fregadero y encimera totalmente constituidos. Así, se observan los fregaderos -1-, que quedan dispuestos a nivel ligeramente inferior que el plano de la encimera -2-.

25. El perfil transversal del conjunto, se ha representado en la figura 2, a partir de sendas secciones A-A' y B-B' de la figura 1. Mediante la sección A-A', se muestra la sección a través de uno de los fregaderos y se aprecia la continuidad de encimera y fregadero, sin juntas de estanqueidad, en las que pudiera penetrar agua, sino que por el contrario, la forma del perfil hace que el agua caiga directamente al fregadero. Mediante la sección B-B', se aprecia el perfil de la encimera, igualmente continuo.

30. La posición rebajada de los fregaderos con respecto a la encimera, permite la posibilidad de disponer sobre los fregaderos un elemento adecuado, de iguales dimensiones que los fregaderos

y de igual grosor que la diferencia de nivel entre fregaderos y encimera, de modo que quede como continuación de la propia encimera, pudiéndose utilizar la misma a modo de mesa, con los fines que se deseen.

5. En la representación que se acompaña, correspondiente a la presente realización preferida de la invención, se han mostrado dos fregaderos, lo cual no debe entenderse como limitativo, sino que por el contrario, la formación de encimera y fregadero en una sola pieza, admite la posibilidad de obtención del conjunto, con el número de fregaderos que se estime conveniente para cada caso en particular y por supuesto, con las formas externas que se deseen.

10. Por otra parte, se ha expuesto con anterioridad que la realización de la invención se había efectuado a partir de poliéster. Tampoco esto debe entenderse como limitativo, puesto que la fabricación podrá hacerse en cualquier otro material que se considere adecuado.

15. Descrito suficientemente el objeto de la presente solicitud de Modelo de Utilidad, se hace constar que dentro de su esencialidad caben diversas modificaciones de detalle, igualmente protegidas, siempre y cuando que las mismas no alteren el fundamento de la invención.

N O T A

20. Hecha la descripción del presente invento lo que se declara como no divulgado ni practicado en España comprende las reivindicaciones siguientes:

25. 1.- Encimera y fregadero de una sola pieza, que se caracte-

riza porque construido el conjunto en un material moldeable, - tanto la encimera como los fregaderos en número adecuado, se - constituyen en una sola operación de moldeo, quedando los fregaderos a un nivel inferior predeterminado con respecto a la encimera, eliminándose por lo tanto cualquier junta de estanqueidad que pudiera aparecer entre la encimera y los fregaderos.

5.

2.- Encimera y fregadero, según reivindicación anterior, que se caracteriza porque la posición rebajada de los fregaderos, - admite la posibilidad de colocar sobre los mismos un panel adecuado, del mismo grosor que la diferencia de nivel entre encimera y fregadero, apareciendo de este modo la encimera como un todo continuo y pudiendo en consecuencia ser utilizada a modo de mesa o similar.

10.

3.- Encimera y fregadero de una sola pieza.

15.

Según se describe y reivindica en la presente Memoria que consta de 5 hojas foliadas y mecanografiadas por una sola cara y de 1 lámina de dibujo.

Madrid, a 26 de Mayo de 1.976

NARBA, S.A.

p.a.

P. P.

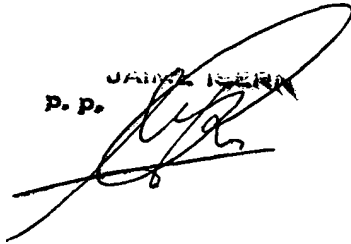
JUAN L. NARBA



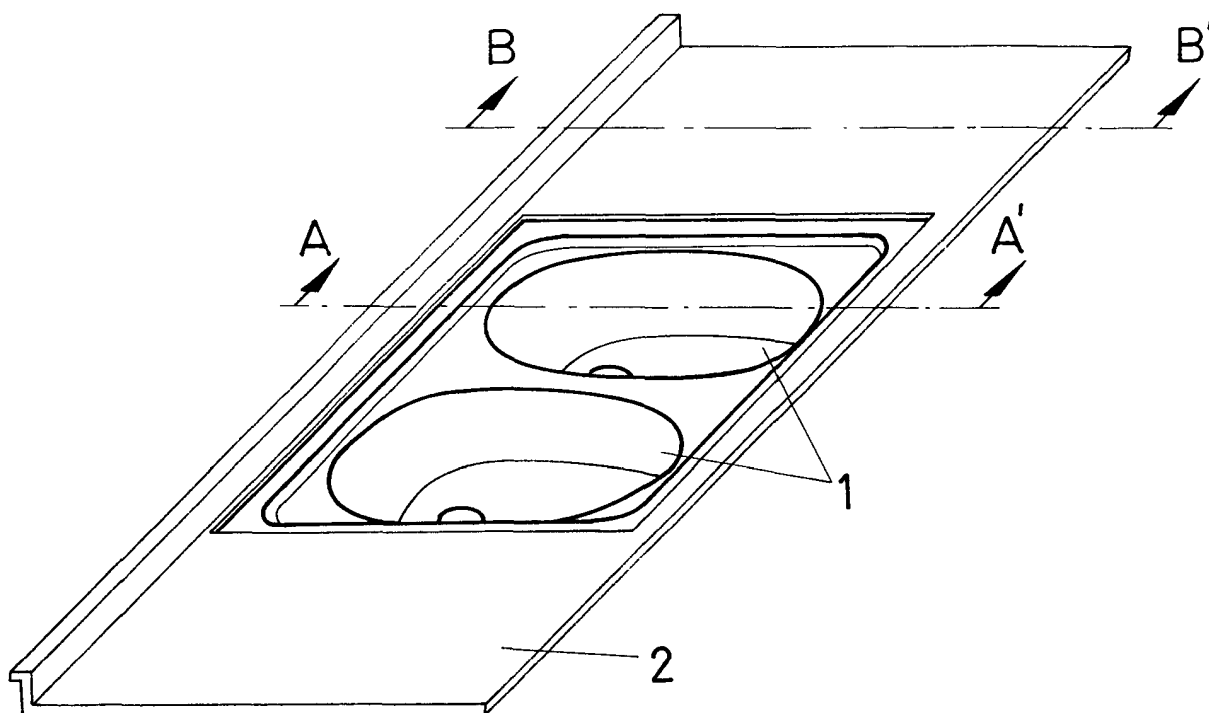

FIG. 1

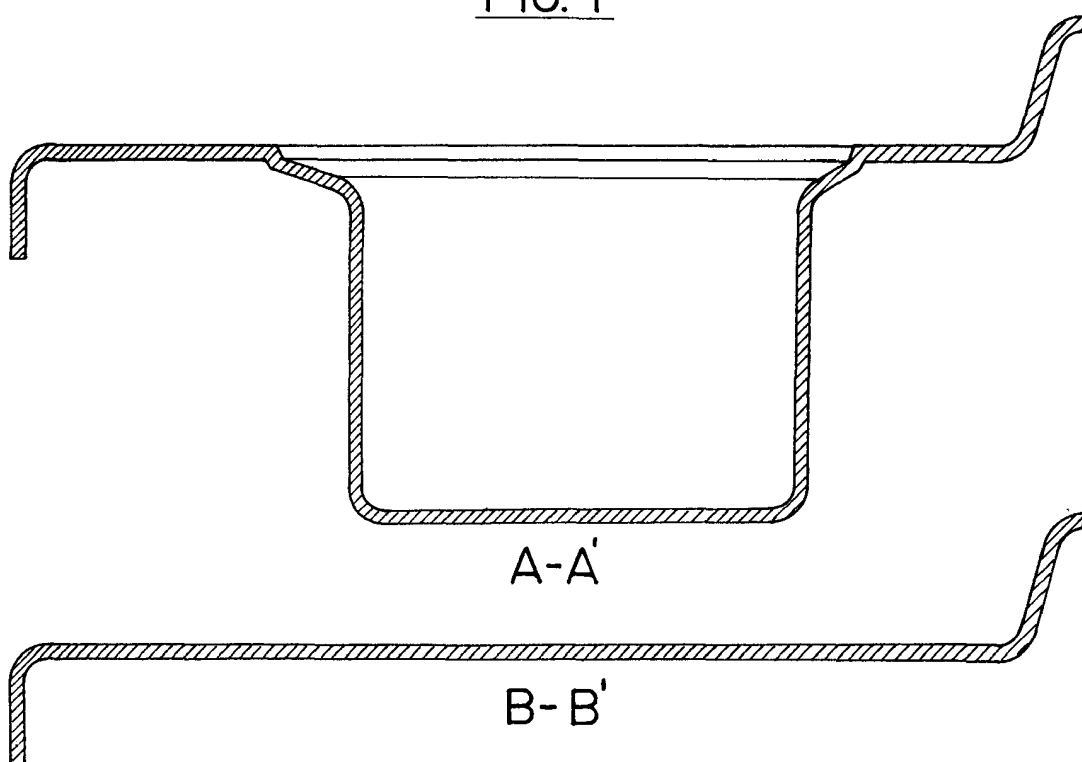

FIG. 2

Madrid, a 26 de Mayo 1.976