



19 ES 11 21 22
NUMER 221203 Y
FECHA DE PRESENTACION
26 de mayo de 1976

MODELO DE UTILIDAD

26 MAY 1976



30 PRIORIDADES: 31 NUMERO	32 FECHA	33 PAIS
------------------------------	----------	---------

47 FECHA DE PUBLICIDAD	61 CLASIFICACION INTERNACIONAL F16K
------------------------	--

54 TITULO DE LA INVENCIÓN
"VÁLVULA DE COMPUERTA".

71 SOLICITANTE (S)
Don Francisco ELÍAS BURÉS

DOMICILIO DEL SOLICITANTE
Barcelona, Calle Jaime Roig, 4

72 INVENTOR (ES)

73 TITULAR (ES)

74 REPRESENTANTE
Don Ignacio PONTI GRAU

26 MAY



La presente invención se refiere a una válvula de compuerta, cuya constitución permite proceder al recambio de la estopada, sin necesidad de cortar el paso del fluido por la tubería en la que se halla instalada.

5 En las válvulas conocidas hasta ahora, del tipo denominado de compuerta con husillo interno, es preciso cortar el paso del fluido para poder desmontar la estopada y proceder a su substitución. Ello causa ciertos trans tornos que, mediante la válvula objeto de la invención
10 pueden evitarse.

La válvula de compuerta en cuestión consta esencialmente de un obturador montado en un extremo de un husillo con posibilidad de deslizamiento axial a lo largo del mismo, el cual atraviesa una cámara del cuerpo de válvula y la correspondiente estopada, y está dotado de una
15 valona radial externa que forma tope en la cara externa de la cámara en cuestión, cuya cara interna forma asiento del obturador en una posición límite en la cual puede desmontarse la estopada en cuestión.

20 La cámara de válvula presenta un asiento intermedio en el que ajusta el obturador con interposición de dos aros montados a presión en sendos asientos y los cuales aprisionan otras tantas juntas cilíndricas que sobresalen formando labios enfrentados que tienden a ajustar
25 sobre caras opuestas del obturador.

El cuerpo de válvula consta de una pieza que constituye la cámara de válvula, con una de las aberturas de paso, la cámara del husillo y uno de los asientos de la



correspondiente junta, cuyo cuerpo comprende una abertura roscada interiormente, en la que se acopla un manguito roscado o con valona, indistintamente.

5 Para la mejor comprensión de cuanto queda descrito en la presente memoria, se acompañan unos dibujos en los que, tan sólo a título de ejemplo, se representa un caso práctico de realización del objeto de la invención.

10 En dichos dibujos, la figura 1 es una vista en sección longitudinal de la válvula en posición de cierre; y la figura 2 es una vista similar en posición de abierto.

15 La válvula de compuerta descrita consta en los dibujos de una montura -1-, con una cámara de válvula -2- provista de un asiento -3- en el cual ajusta un manguito cilíndrico -4- de retención de una junta -5- que sobresale formando un labio -6-, cuyo cuerpo presenta un manguito externo de paso -7-, con valona -8- de montaje en la instalación.

20 En posición coaxial respecto al manguito -7- el cuerpo -1- presenta un roscado -8-, en el cual se acopla un manguito -9-, con interposición de una junta tórica -10-, provisto de valona de montaje -11- y de una pestaña anular -12- para ajuste de la junta. El extremo interno
25 del manguito presenta un asiento -3a-, para ajuste de un manguito -4a-, que aprisiona una junta -5a- con un labio saliente -6a-.

El cuerpo -1- se prolonga en una cámara -13-



dotada de un cuello -14-, con una abertura -15-, atravesada por un husillo -16-, provisto de una valona -17- de tope contra la cara externa de la cámara.

5 En el extremo interno del husillo -16- está acoplado un obturador -18- deslizable axialmente, contra el cual tienden a adaptarse los labios -6- y -6a- de las juntas -5- y -5a-.

10 El cuello -14- está dotado de una rosca interna -14a- en la cual se atornilla un casquillo o tuerca -19- que fija a un retén -20- y una junta tórica -21-. El extremo externo del husillo lleva montado un volante -22- por medio de un tornillo -23-.

15 La cara interna de la abertura -15- forma un asiento -24- contra el cual puede ajustar un resalte -25- del obturador -18-.

20 Como se desprende de lo descrito, en la posición de cierre (figura 1), el obturador -18- intercepta el paso entre -7- y -9-, al ajustar herméticamente los labios -6-6a- contra las caras opuestas de aquél. Es de notar que en el roscado -8- puede acoplarse un manguito con valona de montaje, tal como ilustran los dibujos, o bien otro manguito con el extremo de unión a la tubería roscado.

25 Accionando el volante -22- se consigue el giro del husillo, inmovilizado axialmente entre la valona -17- y el casquillo-tuerca -19-, con lo cual el obturador -18- se desplaza a lo largo del mismo, abriendo gradualmente el paso, hasta llegar a una posición límite, en la que el

26



resalte -25- se apoya contra el asiento -24- (figura 2).
En esta posición es posible desmontar el volante y la
tuerca -19-, a fin de recambiar el retén -20- y la junta
-21-, sin necesidad de cortar el paso por la conducción
5 en la que se instala la válvula, ya que la valona -17-
forma el cierre con el asiento -26-. Ello supone una gran
ventaja en relación a las válvulas conocidas hasta ahora.

Serán independientes del objeto de la invención
los materiales empleados en la construcción de las distin
10 tas piezas que componen la válvula, formas y dimensiones
de las mismas y cuantos detalles accesorios puedan presen
tarse, siempre y cuando no afecten a su esencialidad.

- . -

26



REIVINDICACIONES

1. Válvula de compuerta, caracterizada esencialmente por el hecho de que el obturador está montado en un husillo giratorio, imposibilitado de desplazarse axialmente, dotado de un volante de accionamiento, cuyo husillo atraviesa una cámara del cuerpo de válvula, en comunicación con la cámara de válvula en la que se encuentran los asientos de ajuste del obturador, cuya cámara del husillo forma un asiento junto a la abertura de salida del mismo, en el cual puede ajustarse el propio obturador en una posición tope, cuyo obturador presenta una valona apoyada contra la cara externa de dicha cámara, inmovilizada por una tuerca on los correspondientes retén y junta de hermeticidad.

2. Válvula de compuerta, según la reivindicación anterior, caracterizada por el hecho de que los asientos del obturador en la posición de cierre presentan sendos aros ajustados a presión y que retienen otras tantas juntas cilíndricas dotadas de sendos labios salientes que tienden a apoyarse elásticamente contra las caras opuestas del obturador.

3. Válvula de compuerta, según las reivindicaciones 1 y 2, caracterizada por el hecho de que el cuerpo de válvula consta de una pieza que comprende la cámara de válvula, la cámara del husillo y un manguito de paso con valona de montaje en la conducción, en tanto que en posición axialmente opuesta a dicho manguito está dotada



de una rosca para el acoplamiento opcional de un manguito de paso con la correspondiente valona radial o un manguito de paso con extremo roscado.

4. Válvula de compuerta.

La presente memoria descriptiva consta de siete hojas foliadas escritas a máquina por una sola cara.

Barcelona, 26 de mayo de 1976

Francisco ELÍAS BURÉS

p.a.

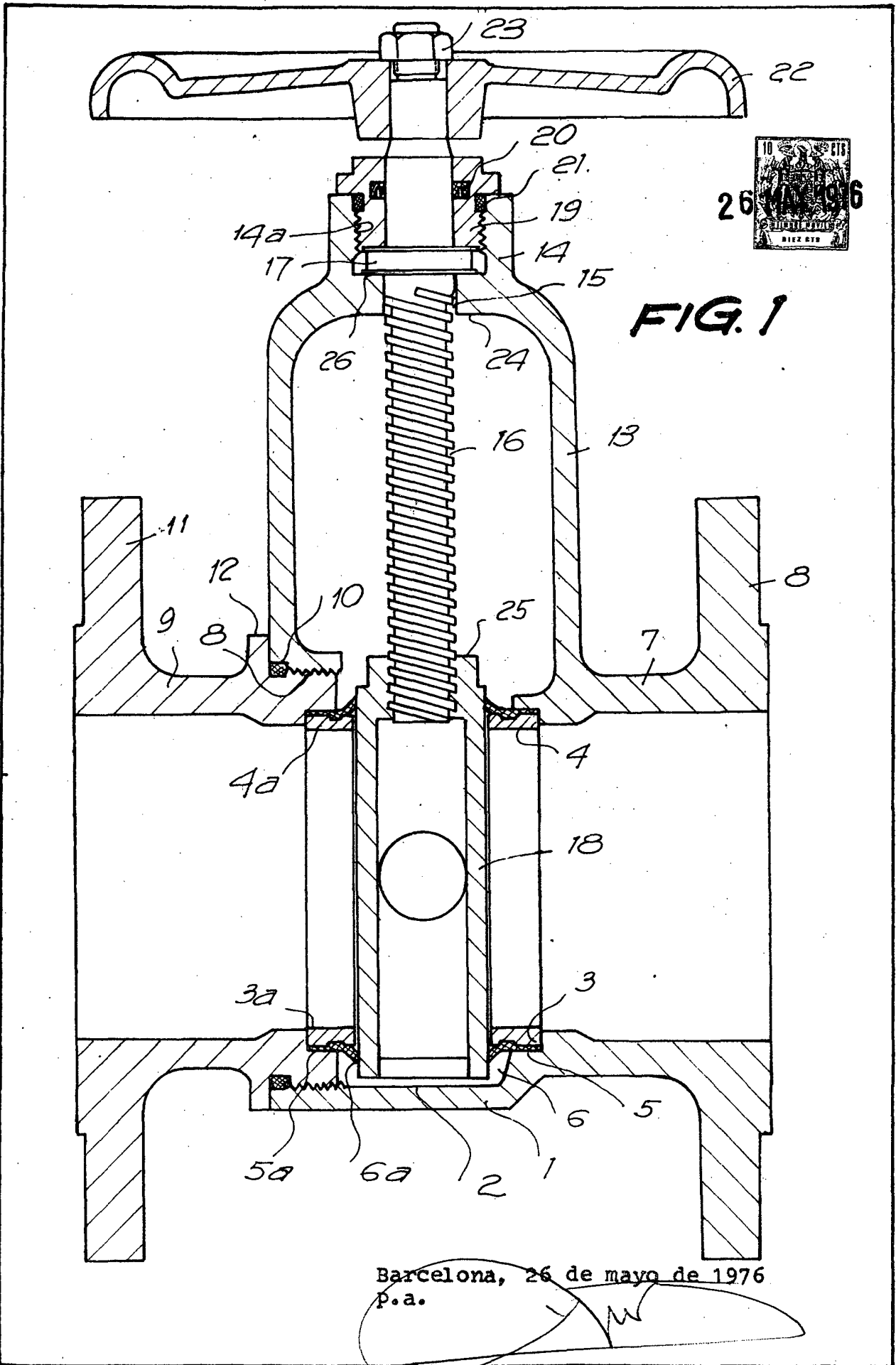

26887/2

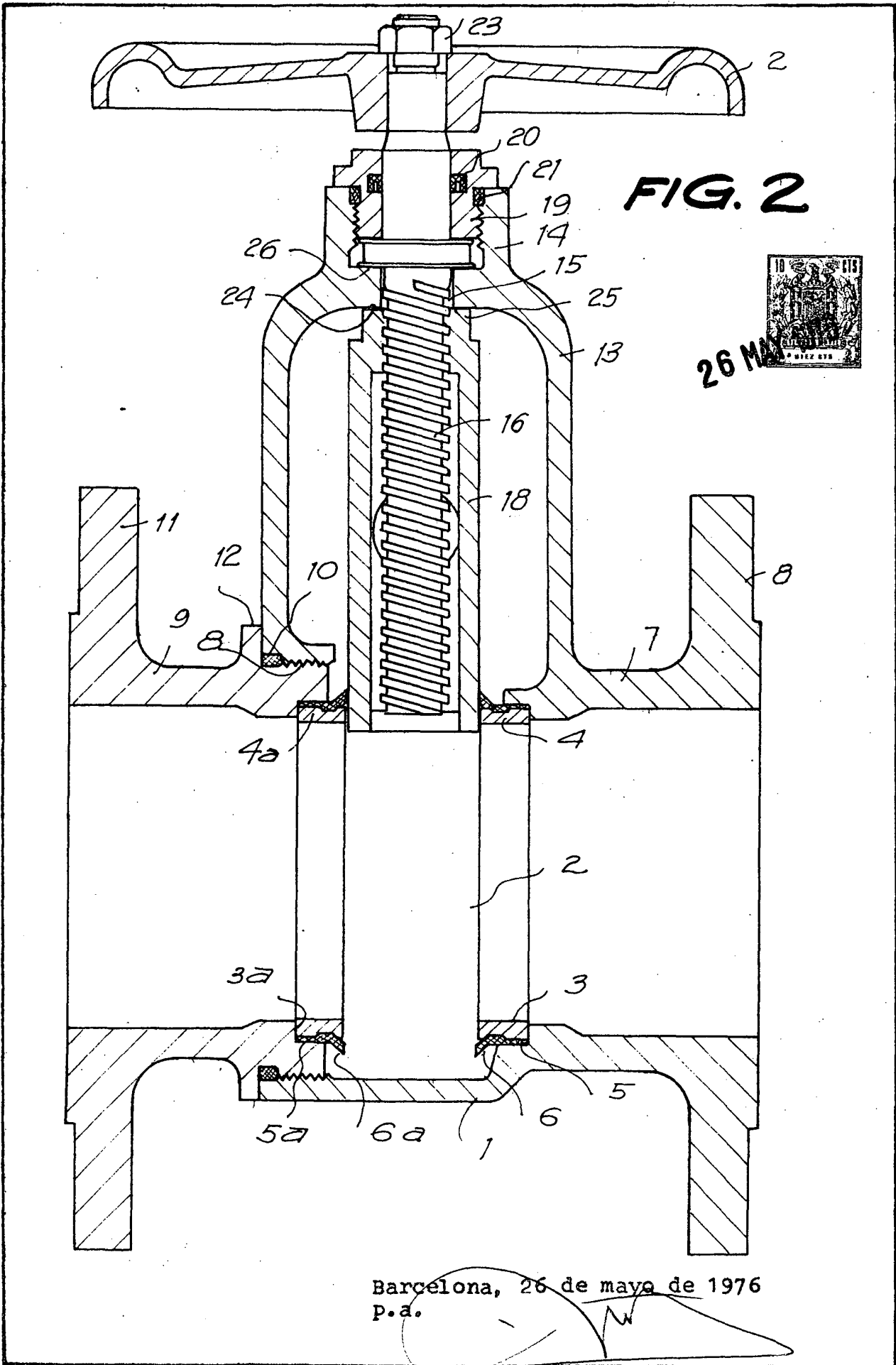

26887/2