



ESPAÑA

19	ES	11	NUMERO	221202	10	Y
21		22	FECHA DE PRESENTACION	26 mayo 1976		

MODELO DE UTILIDAD



30	PRIORIDADES:	32	FECHA	33	PAIS
31	NUMERO				

47	FECHA DE PUBLICIDAD	51	CLASIFICACION INTERNACIONAL
			F 21 K

54	TITULO DE LA INVENCIÓN
	VELA.

71	SOLICITANTE (S)
	Doña Mercedes RENDE JOVER y Doña María Teresa MARQUÉS GIRAUT

	DOMICILIO DEL SOLICITANTE
	Barcelona, Avenida José Antonio, 541, 6º

72	INVENTOR (ES)

73	TITULAR (ES)

74	REPRESENTANTE
	Don Ignacio PONTI GRAU



La presente invención se refiere a una vela dotada de una original presentación que sobrepasa la simple funcionalidad de la vela clásica.

5 La vela en cuestión aprovecha las múltiples posibilidades en cuanto a moldeo y acabado, que presenta la cera, con el fin de conferirle un aspecto totalmente nuevo y distinto a cuanto ahora se ha realizado en velas.

10 Dicha vela se caracteriza esencialmente por constar de un cuerpo moldeado que en su forma, coloración y acabado simula una serie de frutas, de las que emergen diversos pábilos, dispuestas en un cuerpo que las rodea, el cual representa una tarta de las utilizadas en la presentación de artículos de pastelería.

15 Para completar la presentación del artículo, se ha previsto que el cuerpo en cuestión esté situado en el interior de una bandeja o cubeta independiente, apropiada para recoger la cera que pueda derramarse.

Se ha previsto también que los pábilos de la vela simulen tallos de las frutas.

20 Para la mejor comprensión de cuanto queda descrito en la presente memoria, se acompaña un dibujo en el que, tan sólo a título de ejemplo, se representa un caso práctico de realización del objeto de la invención.

25 En dicho dibujo, la figura 1 es una vista en perspectiva de una vela; la figura 2 es una vista en un cuarto de sección de la propia vela; y la figura 3 muestra en perspectiva un ejemplo de una vela con representación distinta a la anterior y provista de una bandeja a su alrededor.



La velsa descrita consta en el dibujo de un cuerpo general -1-, cuya forma exterior simula la de múltiples frutas en almíbar -2-, dotadas de pábilos -3-, con la coloración y barniz adecuados para dar mayor sensación de realidad. Este cuerpo comprende también una bandeja -4- del propio material que el cuerpo -1-, formando una sola pieza con él y que simula una tarta de pastelería.

El conjunto se completa con una cubeta o bandeja -5-, de material apropiado, tal como papel, apta para proteger el conjunto y recoger la cera fundida, cuya cubeta simula las utilizadas en la presentación de productos de pastelería.

La vela descrita adopta una original presentación, con una forma totalmente nueva respecto a las conocidas en este tipo de artículos, que mejora ostensiblemente su presentación, permitiendo realizar múltiples modelos y combinaciones con representaciones de distintas frutas.

Serán independientes del objeto de la invención los materiales empleados en la fabricación de la vela y de la cubeta o bandeja protectora, formas y dimensiones de las mismas y cuantos detalles accesorios puedan presentarse, siempre y cuando no afecten a su esencialidad.



R E I V I N D I C A C I O N E S

1. Vela, caracterizada por el hecho de que consta de un cuerpo moldeado en una sola pieza cuya superficie superior forma relieves que simulan una pluralidad de frutas, cuyo cuerpo está dotado de diversos pábilos y comprende también una cubierta inferior que simula una tarta de pastelería en la que se hallan situadas las frutas.

2. Vela, según la reivindicación anterior, caracterizada por el hecho de que los pábilos están dispuestos en las cimas de los relieves, de modo que simulan tallos de las frutas.

3. Vela, según la reivindicación 1, caracterizada por el hecho de que el cuerpo de la misma se halla alojado en una cubeta de material apropiado para contener la cera que pueda derramarse y proteger la vela, cuya cubeta simula las utilizadas en pastelería.

4. Vela.

La presente memoria descriptiva consta de cuatro hojas foliadas escritas a máquina por una sola cara.

Barcelona, 26 de mayo de 1976

Mercedes RENDÉ JOVER y
María Teresa MARQUÉS GIRAUT

p.a.

FIG. 1

26

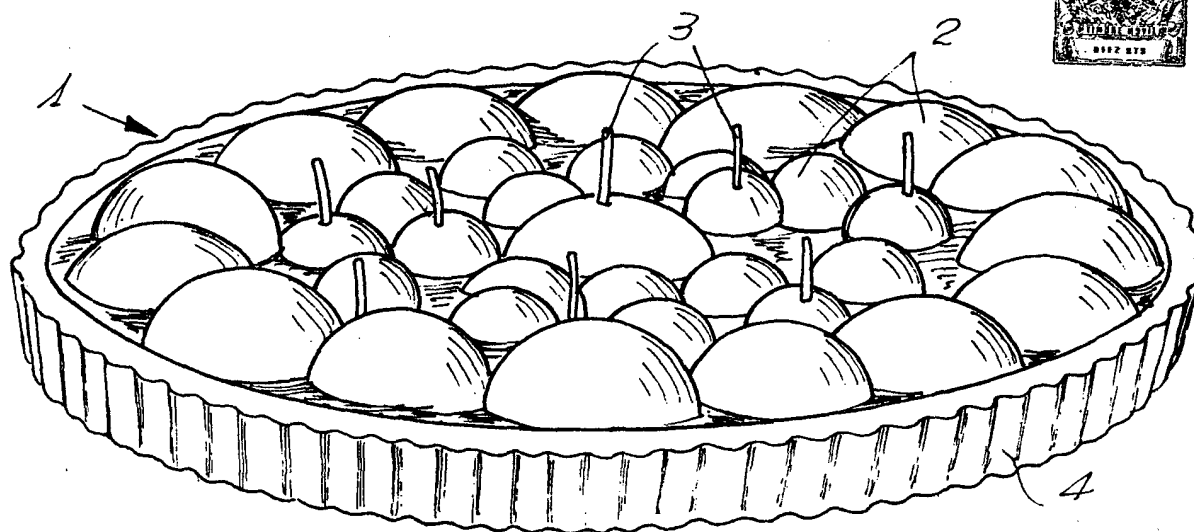

FIG. 2

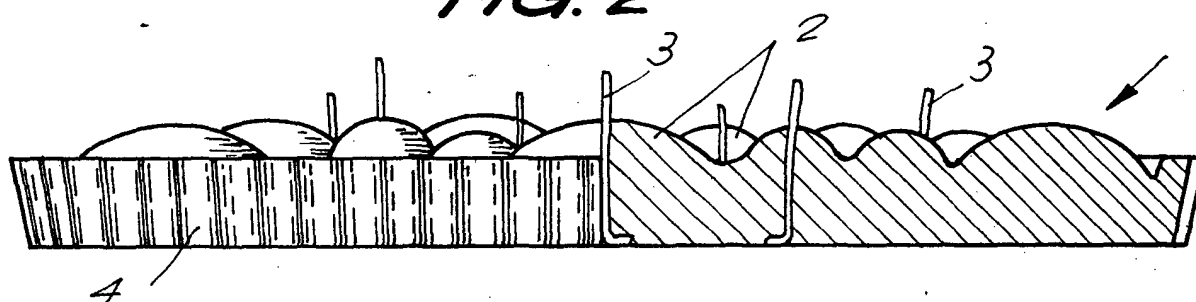
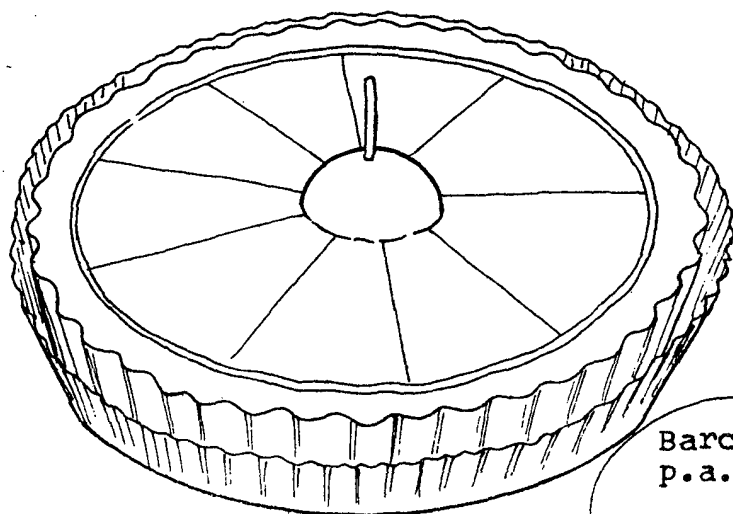

FIG. 3



Barcelona, 26 mayo 1976
p.a.

20.041/1