



ESPAÑA

19	ES	11	NUMERO	221174	10	Y
		21				
		22	FECHA DE PRESENTACION	25 MAY. 1976		

221174

MODELO DE UTILIDAD

30	PRIORIDADES:	31	NUMERO	32	FECHA	33	PAIS
----	--------------	----	--------	----	-------	----	------

47	FECHA DE PUBLICIDAD	51	CLASIFICACION INTERNACIONAL
			A 47 L

54	TITULO DE LA INVENCIÓN
	"PALA RECOGEDORA"

71	SOLICITANTE (S)
	MEDITERRANEA EXPORT LIMITADA

DOMICILIO DEL SOLICITANTE
Plaza de la Falange nº 4.- GANDIA (Valencia).

72	INVENTOR (ES)
----	---------------

73	TITULAR (ES)
----	--------------

74	REPRESENTANTE
	DON JOSE LOPEZ CORTES



las, las cuales articulan entre sí por un debilitamiento lineal del material, plegándose sobre sí por el plano que contiene el material recogido en la pala, realizándose tal operación en forma manual por el propio usuario dando mayor presión al mango, con cuya operación se distiende un muelle situado en la parte inferior de la pala, que actúa de medio de recuperación para el desplegado automático de la misma.

Esencialmente ésta pala recogedora presenta la particularidad que constituye novedad, de estar formada por dos medias partes articuladas entre sí por presión manual sobre el mango, disponiendo de medios de recuperación a su posición normal de pala, a través de un muelle inferior que une las dos medias partes.

En lo que sigue nos referiremos a las dos hojas de dibujos que se acompañan, en las cuales se ha representado gráficamente expuesto, un caso de realización práctica de la pala recogedora objeto del presente registro, haciendo constar que las figuras diseñadas en las mencionadas hojas de dibujos, deberán ser examinadas en sentido amplio y general y sin carácter limitativo alguno, dada su condición eminentemente informativa.

Las figuras representadas en las dos hojas de dibujos que se acompañan, exponen como a continuación se determina:

Fig. 1.- Vista frontal de la pala recogedora que nos ocupa, la cual está dividida en dos partes iguales que articulan entre sí por un debilitamiento del material, observán-

.../...

BAD ORIGINAL

BAD ORIGINAL

25 M.



- 3 -

dose en la figura por una línea de trazos intermitentes.

Fig. 2.- Vista da perfil en alzado de la pala, proyectada desde el mango, observándose en la parte inferior del mismo, el muelle de recuperación después de la basculación por el centro de la pala.

Fig. 3.- Vista posterior de la pala recogedora, encontrándose situado el muelle de recuperación que se fija por los extremos a unos nervios solidarios de las dos medias partes de que se compone.

Fig. 4.- Vista de perfil según la figura 2, pero presionado el mango de la pala por el usuario, obteniéndose una basculación por el centro de las dos mitades para verter su contenido.

Fig. 5.- Proyección longitudinal de perfil de la pala recogedora objeto del presente registro.

Al objeto de facilitar la localización de las diferentes partes que constituyen ésta pala recogedora, se han incorporado acotaciones numéricas en las figuras de las dos hojas de dibujos que se acompañan, relacionadas con las descripciones que se realizan a continuación, siendo -1- el piso ó fondo de la pala, donde se recogen los desperdicios, basuras ó cualquier otra cosa, después de montar sobre la pequeña rampa inicial -2- que apoya por el canto en el suelo, así como sobre los resaltes -3- en posición ligeramente inclinada.

Esta pala recogedora, está dividida en dos partes iguales separadas por el nervio central -4-, en el que se

.../...

25 MAR 1976



- 4 -

encuentra la línea -5- con la que articulan éstas dos medias partes por debilitamiento del material, presentando los laterales -6- y la pared ó tabique posterior -7-, de la que parte el mango -8- que asido por el usuario, permite el manejo y uso.

El mango -8- presenta una cavidad central cóncava -9- en el centro de la cual se encuentra la línea de articulación -5-, quedando limitada tal articulación en la posición de plegado, al efectuar tope los cantos -10- del mango -8-, formando un ángulo las dos medias partes de que el constituye.

En la parte inferior se encuentran los nervios -11- uno por cada media parte articulada de la pala, en los que se monta por los extremos al muelle -12-, con el que se permite la recuperación a la posición en línea de ambas medias partes después de ser depositados los elementos que contenía en un recipiente ó bolsa, quedando limitada ésta recuperación al tropezar entre sí los salientes -13- de la parte inferior, actuando de tópe ó final de recorrido en su articulación.

Asimismo dicho mango -8-, lleva cerca del extremo el orificio -14- practicado para permitir ser colgada la pala.

La posición ligeramente inclinada de los resaltes -3- permite que el contenido de la pala recogedora al ser accionada adquiriendo un ángulo sus dos medias partes que articulan entre sí, incidán en su centro, facilitando la salida del producto contenido al ser depositado en cualquier recipiente ó bolsa preparada al efecto.

.../...

25 MAY



- 5 -

5 Estimando ámpliamente descritas todas y cada una de las partes que constituyen ésta pala recogedora, solamente nos resta manifestar la posibilidad de que sus distintas partes puedan ser fabricadas en variedad de materiales, tamaños y formas, pudiendo igualmente introducirse en su constitución, aquellas variaciones de tipo constructivo que la práctica aconseje, siempre y cuando las mismas, no sean capaces de alterar los puntos esenciales, puestos de manifiesto en la siguiente.

BAD ORIGINAL

25 M



- 6 -

NOTA REIVINDICATORIA
= = = = =

En el presente Modelo de Utilidad se reivindica co
mo no conocidos ni practicados en España, los siguientes pun
tos:

5 1.- Pala recogedora, esencialmente caracterizada
por estar compuesta por dos mitades articuladas entre sí,
cuya línea de articulación que se inicia en el centro de su
anchura, discurre hasta el mango dividiéndolo longitudinal-
mente en dos mitades, presentando dicho mango en su centro,
10 un rebaje ó vaciado cóncavo en media caña ligeramente tron-
cónico a lo largo del mismo, siendo accionable la pala por
el propio usuario oprimiendo su mango con lo que se produce
la articulación de las dos mitades adquiriendo un ángulo de
unión hasta una limitación de la articulación al efectuar to
15 pe los dos laterales del mango en su parte que no presenta
vaciado.

20 2.- Pala recogedora, esencialmente caracterizada
por presentar unos nervios salientes por la parte inferior,
cuyos nervios están situados en las dos mitades articuladas
de la pala según la precedente reivindicación y junto a la
iniciación del mango, disponiendo los citados nervios, sen -
das orificaciones en las que se fija por los extremos, un
muelle de recuperación para el desplegado de la pala hasta
situar sus dos mitades alineadamente, quedando limitado di-

.../...

25 MAY 1976



7 -

cho desplegado o recuperación, por unos tetones en la parte inferior de la pala que efectúan un tope entre sí.

3.- " PALA RECOGEDORA ".

De conformidad en un todo en lo esencial y fines industriales a lo descrito en la precedente memoria descriptiva y gráficamente representado en los adjuntos planos para su mejor comprensión.

Esta memoria consta de SIETE hojas escritas ó mecanografiadas por una sola cara a doble espacio.

Madrid. 25 MAY. 1976

Por autorización de la interesada.



Fig.1

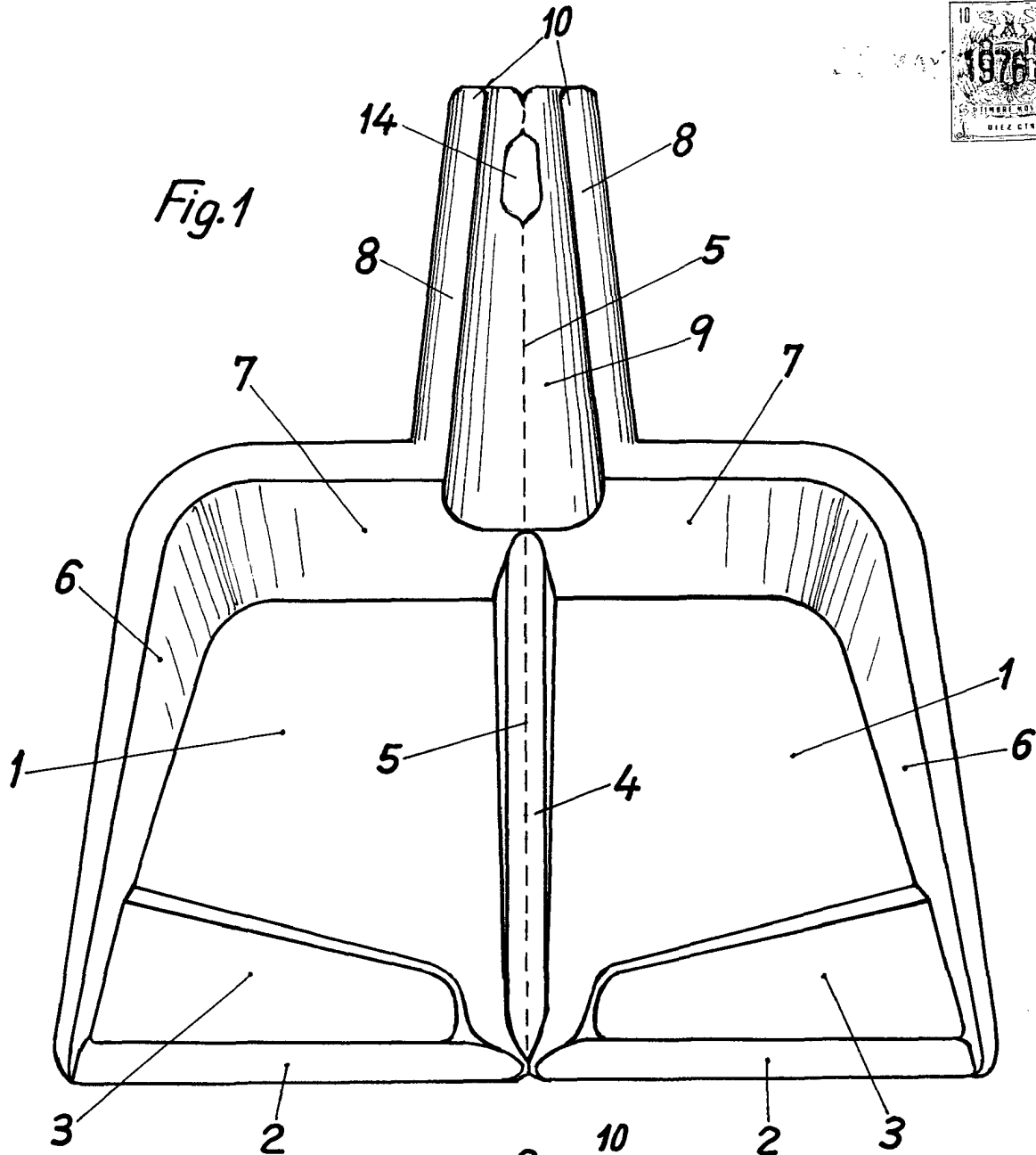

Fig.2

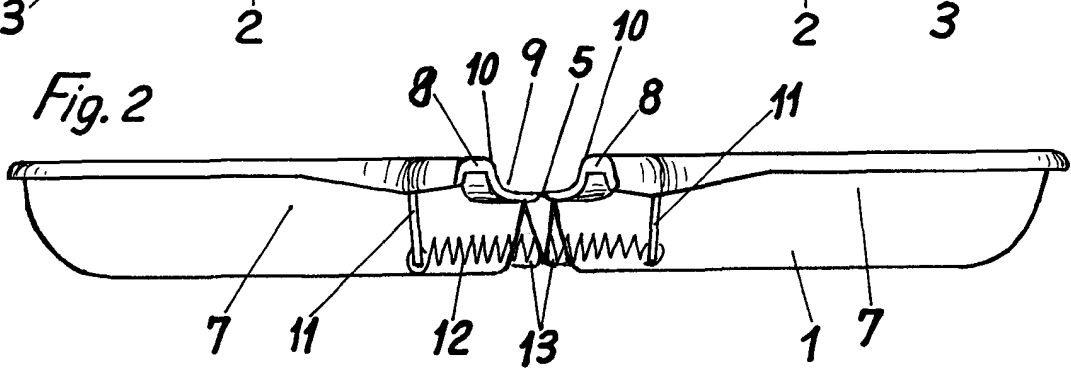
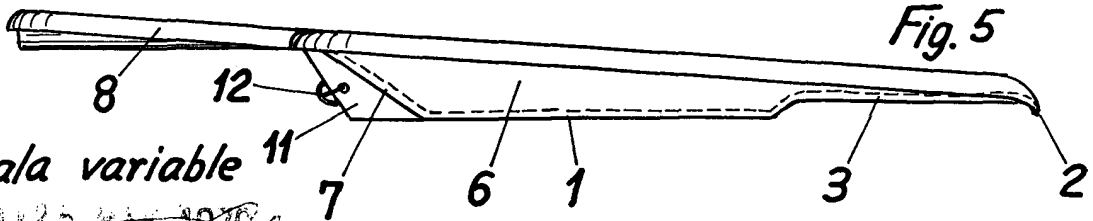

Fig.5



Escala variable 11

MADRID 25 MAR 1976

[Handwritten signature]

