



221036

P A T E N T E  
D E  
I N T R O D U C C I O N

221036

por "UN MECANISMO PERFECCIONADO PARA LA MANIOBRA DE APERTURA DE CURSCRES EN LOS CIERRES DE CORREDERA", a favor de Don LUIS CAMP DERA SAIA, de nacionalidad española, domiciliado en BARCELONA, Travesera de Gracia, nº 73-75.

= . =

MEMORIA DESCRIPTIVA

La presente invención realiza con éxito en el extranjero, se refiere a un mecanismo perfeccionado para la maniobra de apertura de cursores en los cierres de corredera.

- Son conocidos diversos sistemas de separación en dos
5. piezas del elemento denominado cursor en los cierres de corredera, estos sistemas comprenden mecanismo a base de piñones, o de piñones y tornillo y otros de índole excesivamente complicada para tan pequeño dispositivo, por lo que su uso hasta el presente iba seguido de un fracaso, debido a la complicación
  10. del mecanismo y su fácil deterioro a poco tiempo de su empleo.



221036

5. La invención que se describe, realiza la apertura del cursor exclusivamente a base de una palanca que, en su movimiento basculante llega a producir la apertura y el cierre de dos mordazas que entre sí, forman los canales del cursor, por las cuales se han de reunir los elementos del cierre para unirlos en toda la longitud de aquel.

10. La palanca en cuestión hace al mismo tiempo de colgante del cursor y su empleo como tal no llega a provocar inesperadamente la apertura del cursor debido a que la citada palanca entre en acción por un efecto de basculamiento sobre un punto de apoyo intermedio que la convierte en palanca de primer género para la función de apertura, mientras que cuando no se le apoya en el punto intermedio queda libre como tal colgante del cursor.

15. La mencionada palanca es esencialmente una pinza horizontal, con dos puntas terminales en dirección contrapuestas y coaxiales, en dependencia con una retenida dispuesta en una aleta central de la parte inferior del cursor, en cuya aleta se hallan dos taladros opuestos y un surco de acceso a ellos en declive adecuado para permitir la entrada y la salida de los terminales de la pinza, antes mencionados.

20.

25. Estos terminales forman además el eje de giro y de fijación de la palanca pinza, que tienen sus cojinetes en orejetas dependientes de la pieza superior del cursor, cuyas orejetas abarcan por ambos lados a la aleta central de la pieza inferior, quedando unidas a ésta, por un pasador transversal, que sirve como eje de articulación de ambas partes del cursor.

30. La parte interna del contorno de la palanca pinza, presenta dos salientes enfrentados que han de constituir el punto de poyo intermedio al encontrarse estos salientes con



221036

las crestas de las mencionadas orejetas, convirtiéndose la palanca de primer género que provoca la elevación o el desacople, de la parte superior del cursor con respecto de los elementos de cierre del conjunto que forma el denominado cierre de corredera.

5.

Con el fin de facilitar la explicación, se acompaña a la presente memoria, una lámina de dibujos, en los que se ha representado un caso de realización, que se cita a título de ejemplo.

10.

En el dibujo:

la figura 1, muestra en alzado la vista lateral del conjunto mecánico que constituye el objeto de la invención,

la figura 2, indica la vista en planta del mismo, desde la parte superior,

15.

la figura 3, indica en alzado la vista posterior de la articulación de las piezas del cursor,

la figura 4, es la vista en planta de la palanca pinza al propio tiempo colgante, y

20.

la figura 5, muestra en alzado la pieza inferior del cursor con su aleta central.

25.

Consiste la invención en una articulación de las dos piezas del cursor 1 y 2, mediante un eje transversal 3 que cruza las orejetas exteriores 4 y 5 de la pieza 1, y una aleta 6 de la pieza 2. Esta aleta arranca del centro bifurcado 7, que sirve para la dirección divergente de los elementos del cierre en el recorrido del cursor (Figuras 1 y 5).

30.

La palanca de maniobra (Figura 1, 2 y 3) indicada en 8, es una pinza horquilla que en sus extremos lleva los dos muñones 9 y 10 y, en posición intermedia, presenta los topes contrapuestos 11 y 12.



36

Esta pinza horquilla, juega en unos cojinetes 13 y 14 que se hallan en las orejetas 4 y 5 antes mencionadas, figura 2, y con los topes puede apoyarse encima de ellas constituyendo así en este momento el punto de apoyo de la palanca de primer género en que se convierte dicha horquilla, cuando se abate hacia atrás, del todo, la citada palanca.

La retenida eventual de los muñones 9 y 10, se realiza siguiendo el curso de las ranuras 15 dispuestas a ambos lados de la aleta 6 y que terminan en un taladro 16, en el que, entran las puntas de dichos muñones.

En esta posición de fijación de estos muñones, resultan aplicadas una contra la otra, las dos mordazas del cursor y en cambio la palanca horquilla pinza, queda en juego libre sobre sus muñones para actuar como colgante.

El funcionamiento es como sigue:

Si suponemos el cursor cerrado y sobre los elementos de cierre, se procede a retirarlo, haciendo que la palanca 8, se abata hacia atrás hasta apoyar sus talones 11 y 12 contra la parte superior de las orejetas 4 y 5, en cuyo momento se hace bascular la palanca sobre este punto de apoyo, lo que motiva la elevación de las partes extremas de la misma en las cuales los muñones saldrán de los agujeros 16 y resbalando por la ranura curva 15 permiten que la palanca llegue a la posición que indica la figura 1. En este basculamiento como los muñones no salen de sus cojinetes dispuestos en la pieza 1, esta pieza se eleva girando sobre el eje 3, quedando abierto el cursor.

El movimiento de cierre se efectúa con el aflojamiento del apoyo de la palanca 8, girándola hacia adelante y volviendo a encajar sus muñones en los orificios 16. La palanca en



221036

estas condiciones tiene libre giro alrededor del eje de muñones, siempre que no se llegue a apoyar con sus talones en las orejetas. Resulta pues, que en este caso, la palanca es el verdadero colgante del cursor para todas las maniobras normales del mismo.

5. La invención, dentro de su esencialidad, puede ser llevada a la práctica en otras formas de realización que difieran en detalle de la indicada a título de ejemplo, a las cuales alcanzará igualmente la protección que se recaba. Podrá, pues, 10. construirse en cualquier forma y tamaño con los materiales más adecuados por quedar todo ello comprendido en el espíritu de las reivindicaciones.

= . =

N O T A

Descrito el objeto de la invención, lo que se declara como no practicado ni divulgado en España, comprende las siguientes reivindicaciones:

15. 1. Un mecanismo perfeccionado para la maniobra de apertura de cursores en los cierres de corredera, caracterizado esencialmente por el hecho de comprender una articulación, entre las dos partes superior e inferior del cursor, sobre un 20. eje de giro transversal dispuesto en el frente de marcha del cursor para la maniobra de cierre, un medio para la maniobra de este sistema articulado comprendiendo medios de tope y apoyo, operativamente dispuestos para proporcionar el basculamiento de este medio de maniobra, vinculándose este medio de maniobra a la parte superior y móvil del sistema de mordazas del, 25.



221036

- cursor mediante cojinetes fijos a este elemento móvil, en posición intermedia entre la boca estrecha del cursor y el eje de giro de ambas mordazas, siendo el nexo de unión entre estos elementos, sendos muñones, previstos en el medio de maniobra y operativamente dispuestos para que, en la posición cerrada de este cursor, sirva este medio de maniobra, como colgante de accionamiento del cursor que se menciona, mientras que, en la posición de abierto, constituyen estos muñones los elementos de elevación de la mordaza móvil de dicho cursor.
5. 2. Un mecanismo según la anterior reivindicación, en el que, la articulación entre las dos piezas superior e inferior del cursor consiste en un juego de dos orejetas que pertenecen a la pieza superior o móvil, y una aleta interpuesta entre ellas perteneciente a la pieza inferior o mordaza fija.
10. 3. Un mecanismo según las reivindicaciones 1 y 2, en el que, el medio de maniobra del mismo consiste en dispositivo de palanca horquilla, que comprende en sus extremos dos muñones coaxiales y dispuestos en sentido transversal, los cuales merced a la elasticidad de la pieza horquilla, son susceptibles de cierta posibilidad de acercamiento y alejamiento, a los fines de su ligazón mecánica con el sistema articulado de ambas mordazas del cursor.
15. 4. Un mecanismo según las reivindicaciones 1 a 3, en el que, los dos muñones del medio de maniobra, encuentran alojamiento y posibilidad de rotación en respectivos cojinetes, pertenecientes a la parte superior de las orejetas de la pieza o mordaza móvil del cursor.
20. 5. Un mecanismo según las reivindicaciones 1 a 4, en el cual, la horquilla o medio de maniobra, lleva en posición intermedia dos salientes en dirección enfrentada, que sirven
25. 30.



221036

como tope, cuando se abate del todo el medio de maniobra, siendo el punto de apoyo o límite del abatimiento, las dos crestas de las orejetas de la pieza móvil del cursor.

- 5. 6. Un mecanismo según las reivindicaciones 1 a 5, en el que, la aleta intermedia entre orejetas, según reivindicación 2, presenta a ambos lados dos orificios o entrantes circulares para encaje de los muñones y en cada orificion, sendas rampas en canal concéntrico con el eje de giro general de las mordazas del cursor para los fines de zafado y de encaje
- 10. de los muñones del medio de maniobra.

- 15. 7. Un mecanismo según las reivindicaciones 1 a 6, en los que, el medio de maniobra o palanca horquilla, actúa como colgante del cursor cuando este se halla cerrado sobre los elementos del cierre, mientras que cuando se abate hacia atrás obra como palanca de primer género, que tomando como punto de apoyo, las crestas de las orejetas, obliga a elevarse a la mordaza móvil del cursor, por el arrastre de la misma por los cojinetes de los muñones.

- 20. 8. Un mecanismo perfeccionado para la maniobra de apertura de cursores en los cierres de corredera.

Según se describe y reivindica en la presente memoria descriptiva, que consta de siete hojas foliadas y escritas a máquina por una sola cara, acompañadas de una lámina de dibujos.

25. Madrid, a 2 de Abril de 1955.

LUIS CAMPDERA SALA.

p. a.

R/m.m.

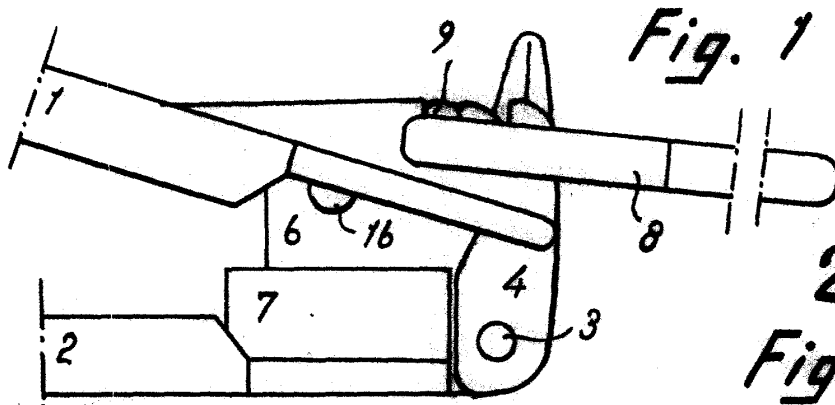

Fig. 1



221036

Fig. 2

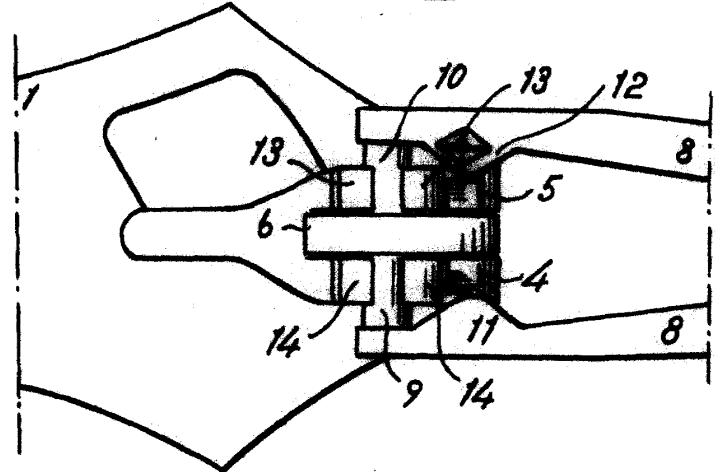

Fig. 4

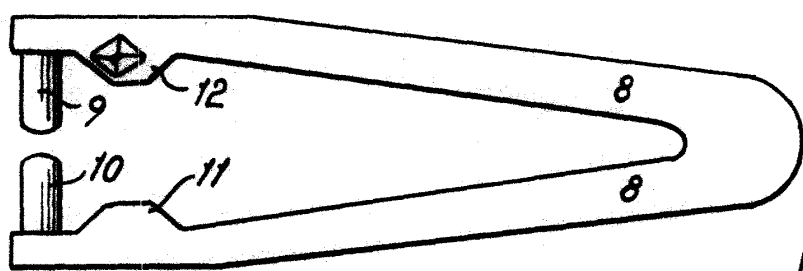

Fig. 5

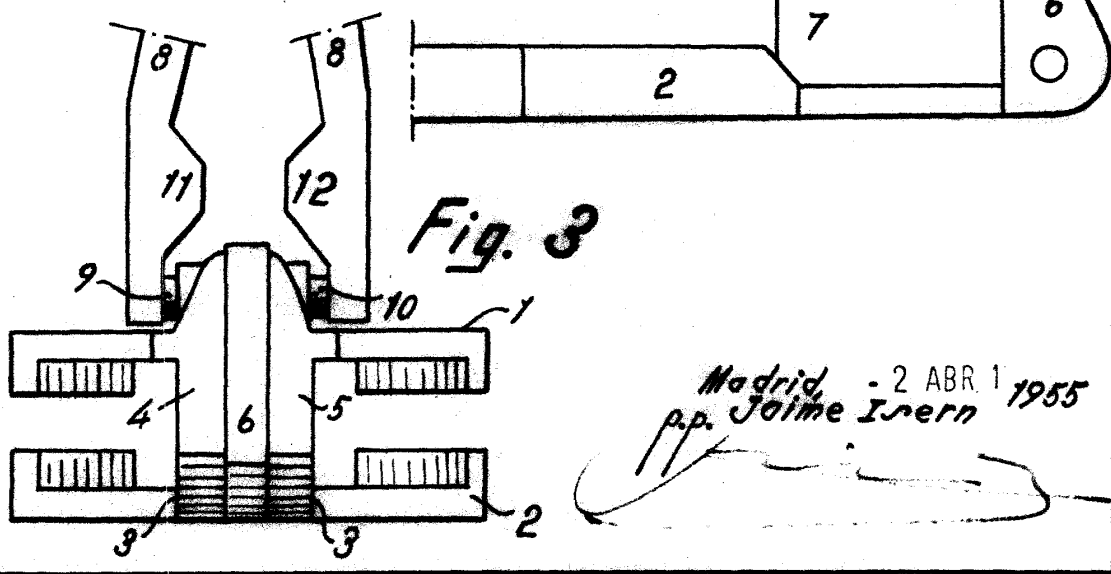

Fig. 3

Madrid - 2 ABR 1955  
p.p. Jaime Iñern