



ESPAÑA

220.994

(19) ES	(11) NUMERO 220.994.	(10) Y
(21)	(22) FECHA DE PRESENTACION 17 Mayo 1.976.	



MODELO DE UTILIDAD

-1  
C - 17 Mayo 1976

(30) PRIORIDADES:	(32) FECHA	(33) PAIS
(31) NUMERO		

(47) FECHA DE PUBLICIDAD	(51) CLASIFICACION INTERNACIONAL A63H
--------------------------	--

(54) TITULO DE LA INVENCIÓN  
JUEGO PEDAGOGICO DE COMPOSICION.

(71) SOLICITANTE (S)  
DON FERNANDO COBO MARTINEZ.

DOMICILIO DEL SOLICITANTE  
BARCELONA, Taquigrafo Garriga 69.

(72) INVENTOR (ES)  
DON FERNANDO COBO MARTINEZ.

(73) TITULAR (ES)  
DON FERNANDO COBO MARTINEZ.

(74) REPRESENTANTE  
Doña Visitacion Peralta Alvarez. Madrid, Lope de Rueda 28.



MEMORIA DESCRIPTIVA.

El presente registro de Modelo de Utilidad, concierne como su enunciado indica a un juego pedagogico de composicion, de acuerdo con la descripcion detallada que del mismo se realiza, debiendo interpretarse siempre este concepto en su mas amplio sentido y nunca en limitativo.

Para la debida comprension de este objeto, se adjunta a la presente memoria descriptiva, una hoja de planos, en la que a titulo de ejemplo, se representan todas y cada una de las partes que lo forman y relacion que guardan entre si.

En la citada hoja de dibujos queda representado:

FIGURA PRIMERA.- La misma muestra una vista en planta de una lamina de soporte utilizada en las composiciones.

FIGURA SEGUNDA.- Es una seccion de la misma, por la que se identifica el efecto de composicion, logrado por el paso de unas cintas, tiras o similares, a traves de los cortes practicados en la lamina.

FIGURA TERCERA.-Es la misma vista anterior, en la cual ya ha sido formada una posible composicion decorativa.

FIGURA CUARTA.- Representa en seccion, un posible util empleado en la composicion y que posibilita el paso de las tiras o analogos a traves de los cortes referidos.

En estas figuras y con el mismo valor en todas ellas, se aprecian las siguientes referencias:

1.-Lamina propiamente dicha, de características flexibles para facilitar el acoplamiento separable de las tiras o cintas a traves de los cortes correspondientes.

2.- Cortes practicados en la lamina -1-, todos ellos de igual o distinta longitud, segun convenga para las composiciones a realizar.



Estos cortes entre si paralelos y de anchura uniforme o no, pueden ser practicados en cualquier sentido, esto es, vertical, horizontal o diagonal.

5.- Tal como queda anteriormente mencionado, por entre los sectores formados por los cortes antes descritos, se hace pasar a la tira, cinta o analogo para la formacion de las composiciones de indole decorativa, de tipo arbitrario o representativo, con arreglo a patrones de muestra preestablecidos y en un mismo color o combinaciones cromaticas.

10.- 3.- Periferia de la lamina basica, que queda libre de cortes y que forma de por si, un marco de las composiciones.

15.- Este recuadro podra ser guarnecido por otro elemento de enmarque, rigido o no y que en los casos de que interese conservar la composicion lograda, evita la deformacion estructural de la lamina indicada -1-.

20.- Este marco complementario de superposicion, que podra ser adaptado por el medio mas apropiado, podra a su vez comportar alguna lamina transparente o cristal, a efectos de proteccion de la composicion conseguida, lo que asegura de una forma perfecta la conservacion de la ejecucion.

Un estriado paralelo en la lamina transparente, podra producir un sugestivo efecto tridimensional, con lo cual se mejora la calidad de la composicion.

25.- 4.- Tiras o cintas que se acondicionan en disposicion de tramado sobre los cortes -2- y que determinan las composiciones propriamente dichas.

Estas tiras, de igual o distinta anchura y colorido, se van entretejiendo entre los cortes referidos, por medio del util mostrado en la figura cuarta del plano anexo.

30.- 5.- Util empleado para el tramado de las cintas -4-, cons-



tituido por una aguja plana o similar, con un ojo de retencion de las cintas y que facilita su guiado a traves de los cortes descritos.

5.- Este util podra ser sustituido por otro elemento apropiado que cumpla la misma funcion.

El equipo de composicion alojado dentro de una caja apropiada contara con la necesaria dotacion de lasminas y cintas, colores y pinceles u otros medios adecuados de cromatizacion.

10.- Con el presente juego el niño aprende facilmente a realizar composiciones de diversa indole y con muestras o por su propia imaginacion, conseguira los efectos deseados, es decir pedagogico, artistico, representativo y de habilidad.

15.- Este equipo podra ser fabricado en cualquier clase de material apropiado y en las formas y dimensiones mas convenientes, no existiendo sobre el particular ninguna limitacion.

20.- Descrita suficientemente la naturaleza del Modelo, se hace constar expresamente que cualquier modificacion de detalle que se introduzca en el mismo, se considerara incluida dentro de esta proteccion, en tanto que no altere o modifique esencialmente su finalidad caracteristica.

#### NOTA.

Por ultimo, se declaran de novedad y utilidad, las siguientes:

#### REIVINDICACIONES.

25.- 1ª.- Juego pedagogico de composicion, caracterizado esencialmente porque comprende la disposicion de una pluralidad de laminas flexibles o rigidas que presentan una serie paralela de cortes practicados paralelamente en cualquier sentido, dejando perifericamente una zona de enmarque, haciendose pasar por entre  
30.- estos cortes a unas cintas, por medio de un util apropiado que



en su tramado crean las composiciones correspondientes en combinaciones cromáticas adecuadas, siendo estas laminas totalmente recuperables para otras composiciones, una vez separadas las cintas acondicionadas.

5.-

2ª.- JUEGO PEDAGOGICO DE COMPOSICION.

Todo ello tal y como se describe en el cuerpo de esta memoria, se reivindica en su nota y se representa a titulo de ejemplo en la adjunta hoja de planos.

Esta memoria descriptiva, consta de cinco hojas foliadas y mecanografiadas por una sola de sus caras y a dos espacios.

Madrid, - 1 DIC. 1976

Visitación Peralta  
P. P.

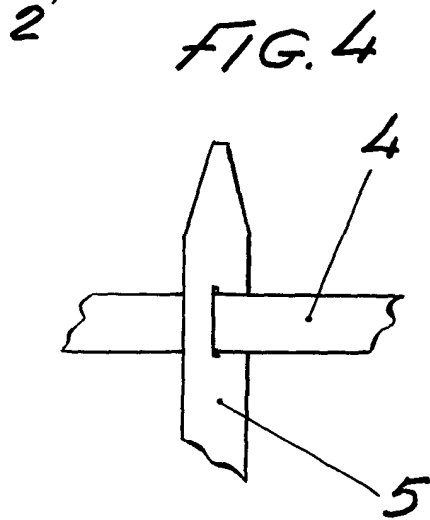
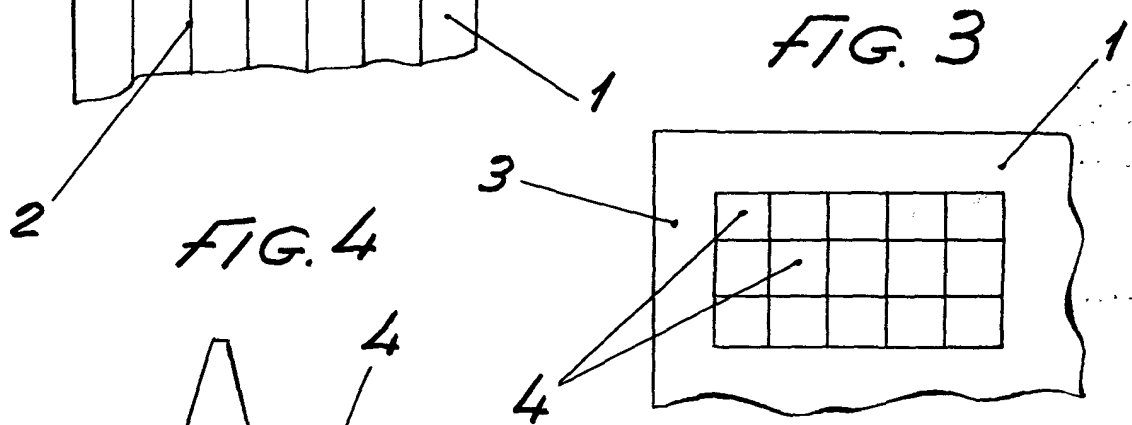
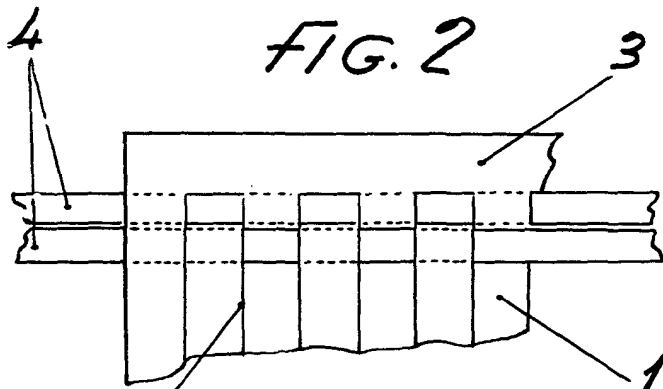
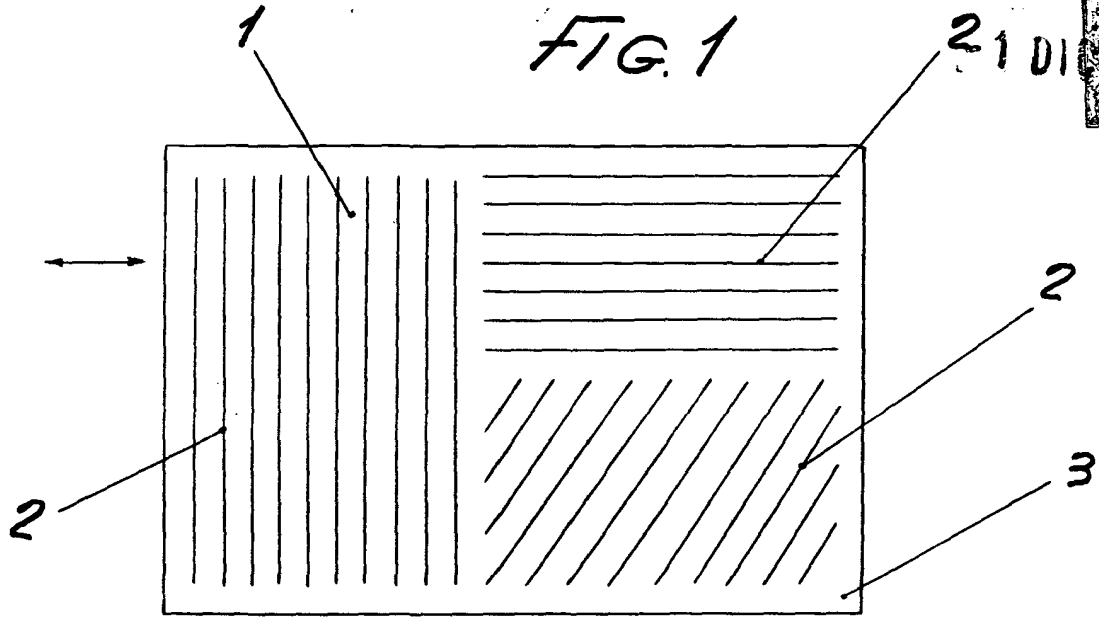

Escala variable  
Madrid:

- 1 DIC. 1976

Visilación Peralta  
P. P.