



ESPAÑA

① ES ①① NÚMERO 220984 ①② Y  
①② FECHA DE PRESENTACION  
47 MAY 1976

220984



MODELO DE UTILIDAD

47

③① PRIORIDADES:  
③② NÚMERO ③③ FECHA ③④ PAIS

④⑦ FECHA DE PUBLICIDAD ⑤① CLASIFICACION INTERNACIONAL  
B 65 D

⑤④ TITULO DE LA INVENCIÓN  
"CIERRE PARA ENVASES DE POLVOS".

⑦① SOLICITANTE (S)  
"TRANSFORMADOS PLÁSTICO-METÁLICOS, S. A."

DOMICILIO DEL SOLICITANTE  
Cornellá de Llobregat (Barcelona), Rambla Solanas, 26, letra F

⑦② INVENTOR (ES)

⑦③ TITULAR (ES)

⑦④ REPRESENTANTE  
Don Ignacio PONTI GRAU



La presente invención se refiere a un cierre para envases de polvos, diseñado de modo que facilita el montaje mecanizado en cadenas de envasado automático, a la par que facilitan su accionamiento para utilizarlo.

5 El indicado cierre, se caracteriza, en líneas generales, por el hecho de estar constituido por un tapón que se ajusta a presión y bloqueo en rotación, sea por fuera o por dentro, en el cuello del correspondiente recipiente, provisto de orificios excéntricos, así como de un capuchón  
10 con orificios correspondientes, ajustado a presión y giratorio sobre el tapón entre dos posiciones angulares en las que coinciden o no los orificios indicados del tapón y los de este capuchón.

Sobre el descrito capuchón está ajustada a presión y bloqueada en rotación, una cubierta provista de una  
15 ventana central, a través de la cual quedan expuestos aquellos orificios, y prolongada formando faldón que completa la forma del recipiente.

Las superficies enfrentadas del cuello del recipiente y del tapón que lo cubre tienen formadas preferiblemente  
20 unas porciones dentadas que se acoplan entre sí, con el fin de determinar el bloqueo giratorio de este último, de acuerdo con lo que se ha indicado más arriba.

Asimismo, las superficies enfrentadas del tapón y del capuchón que lo cubre están provistas de unos nervios  
25 a nulares complementarios para engatillarse, permitiendo la rotación del segundo, así como de unos nervios longitudinales alternados, que limitan el giro del mismo.



Y, finalmente, cabe indicar que del mismo modo, las superficies enfrentadas del capuchón y de la cubierta presentan unos nervios anulares susceptibles de engatillar, así como unos entrantes y salientes perimétricos que se acoplan en rotación, a los fines del accionamiento del capuchón mediante la cubierta.

Los dibujos adjuntos muestran tan sólo a título de ejemplo, no limitativo del alcance de la presente invención, un caso práctico de realización de un cierre para envases de polvos según las características descritas.

En dichos dibujos, la figura 1 es una vista en perspectiva despiezada de los elementos componentes del cierre, estando la cubierta fragmentada lateralmente para exponer su constitución interna; la figura 2 es una sección axial del dispositivo, correspondiente a la posición abierta la figura 3 es una sección transversal que, asimismo, corresponde a la posición abierta representada en la figura anterior, y la figura 4 es, asimismo, una sección transversal, pero en este caso referida a la posición de cierre.

Así, pues, según la representación de los dibujos que responden a una realización preferida, el cierre objeto de la presente invención está constituido por un tapón -1- que se ajusta a presión, por fuera en el caso representado en los dibujos, pero también podría ser por dentro, en un cuello -2- del correspondiente recipiente -3-, pero con la particularidad que dicho tapón -1- queda acoplado bloqueado en su rotación como se verá más adelante. El tapón -1- está dotado de una pluralidad de orificios excéntricos que



permiten la salida del contenido del recipiente -3-.

Integra también la estructura de este cierre un capuchón -5-, provisto de unos orificios -6-, susceptibles de coincidir con los anteriormente descritos -4-, ajustado a presión sobre el tapón -1-, y que es giratorio entre dos posiciones angulares que determinan otras tantas posiciones de trabajo, en las que, respectivamente, se logra la coincidencia, ya indicada, o no de los orificios -4- y -6-, determinantes de las posiciones abierta y cerrada.

Sobre el capuchón -5- está ajustada a presión, bloqueada en rotación, una cubierta provista de una ventana central -8-, a través de la cual quedan expuestos los orificios -4- y -6- anteriormente descritos, y cuya cubierta -7- se extiende en un faldón -9- que completa la forma del recipiente -3-.

El tapón -1- se ajusta sobre el cuello -2- del recipiente -3- mediante el nervio anular -10- que se acopla elásticamente por debajo del nervio -11- formado en aquél. Ambos elementos presentan la particularidad de que sus paredes enfrentadas tienen formadas unas porciones dentadas -12- y -13- que se acoplan entre sí con el fin de determinar el bloqueo giratorio del tapón -1-.

Las superficies enfrentadas del tapón -1- y del capuchón -5- están provistos de unos nervios anulares -14- y -15- complementarios para engatillarse y para permitir la rotación del capuchón -5-, así como de unos nervios longitudinales -16- y -17- alternados que, al coincidir lateralmente, limitan el giro del capuchón -5-, lo cual permite con-



seguir dos posiciones extremas de trabajo, en una de las cuales se logra la correspondencia de los orificios -4- y -6-, que es la de apertura, mientras que en la otra no se da tal coincidencia y es la de cierre, quedando ambas posiciones respectivamente representadas en las figuras 3 y 4 de los dibujos.

Asimismo, las paredes enfrentadas del capuchón -5- y de la cubierta -7- presentan medios complementarios de fijación, los cuales quedan constituidos por unos nervios amulares -18- y -19- susceptibles de engatillar, así como de unos salientes -20- y entrantes -21- perimétricos que se acoplan en rotación.

Como puede deducirse de todo cuanto ha sido descrito en la memoria, los diversos elementos que componen el cierre para envases de polvos presentan una estructura especialmente concebida para facilitar su montaje mecanizado, con lo cual se consigue un alto rendimiento en la operación de envasado del producto a contener por el envase.

También las mejoras de este dispositivo redundan en beneficio de un más fácil y cómodo accionamiento del mismo para conseguir las posiciones de apertura y cierre, pues para ello basta simplemente el giro angular del capuchón -5- que es el único elemento giratorio del conjunto, a través de la manipulación ejercida sobre la cubierta -7-, y en las que se consigue la correspondencia o posición desfasada entre los orificios -4- y -6-.

Serán independientes del objeto de la presente invención los materiales constitutivos de los distintos ele-



mentos componentes del cierre para envases de polvos, así como las formas y dimensiones, tanto absolutas como relativas de los mismos, y, en consecuencia, todo cuando no afecte a su esencialidad.

- . -



## R E I V I N D I C A C I O N E S

1. Cierre para envases de polvos, caracterizado esencialmente por el hecho de estar constituido por un tapón que se ajusta a presión, bloqueado en rotación, sobre el cuello del correspondiente recipiente, provisto de orificios excéntricos, para la salida del producto, así como de un capuchón con orificios correspondientes, ajustado a presión en posición giratoria sobre dicho tapón entre dos posiciones angulares en las que coinciden o no los orificios de los que están dotados el tapón y capuchón.

2. Cierre para envases de polvos, según la reivindicación 1, caracterizado por el hecho de que sobre el capuchón está ajustada a presión y bloqueada en rotación, una cubierta de accionamiento provista de una ventana central a través de la cual quedan expuestos los orificios, y que se extiende en un faldón que completa la forma del recipiente.

3. Cierre para envases de polvos, según la reivindicación 1, caracterizado por el hecho de que las superficies enfrentadas del cuello de recipiente y del tapón que lo cubre tienen formadas unas porciones dentadas que se acoplan entre sí para determinar el bloqueo giratorio del tapón.

4. Cierre para envases de polvos, según la reivindicación 1, caracterizado por el hecho de que las superficies enfrentadas del tapón y del capuchón que lo cubre están provistas de unos nervios anulares complementarios para



engatillarse, permitiendo la rotación del capuchón, así como de unos nervios longitudinales alternados que, al coincidir limitan el giro del mismo.

5           5. Cierre para envases de polvos, según lass reivindicaciones 1 y 2, caracterizado por el hecho de que las paredes enfrentadas del capuchón y de la cubierta que lo cubre presentan unos nervios anulares susceptibles de engatillar, así como unos entrantes y salientes perimétricos que se acoplan en rotación.

10           6. Cierre para envases de polvos.

La presente memoria descriptiva consta de ocho hojas foliadas escritas a máquina por una sola cara.

Barcelona, 17 de mayo de 1976

TRANSFORMADOS PLÁSTICO-METÁLICOS, SA

P.a.

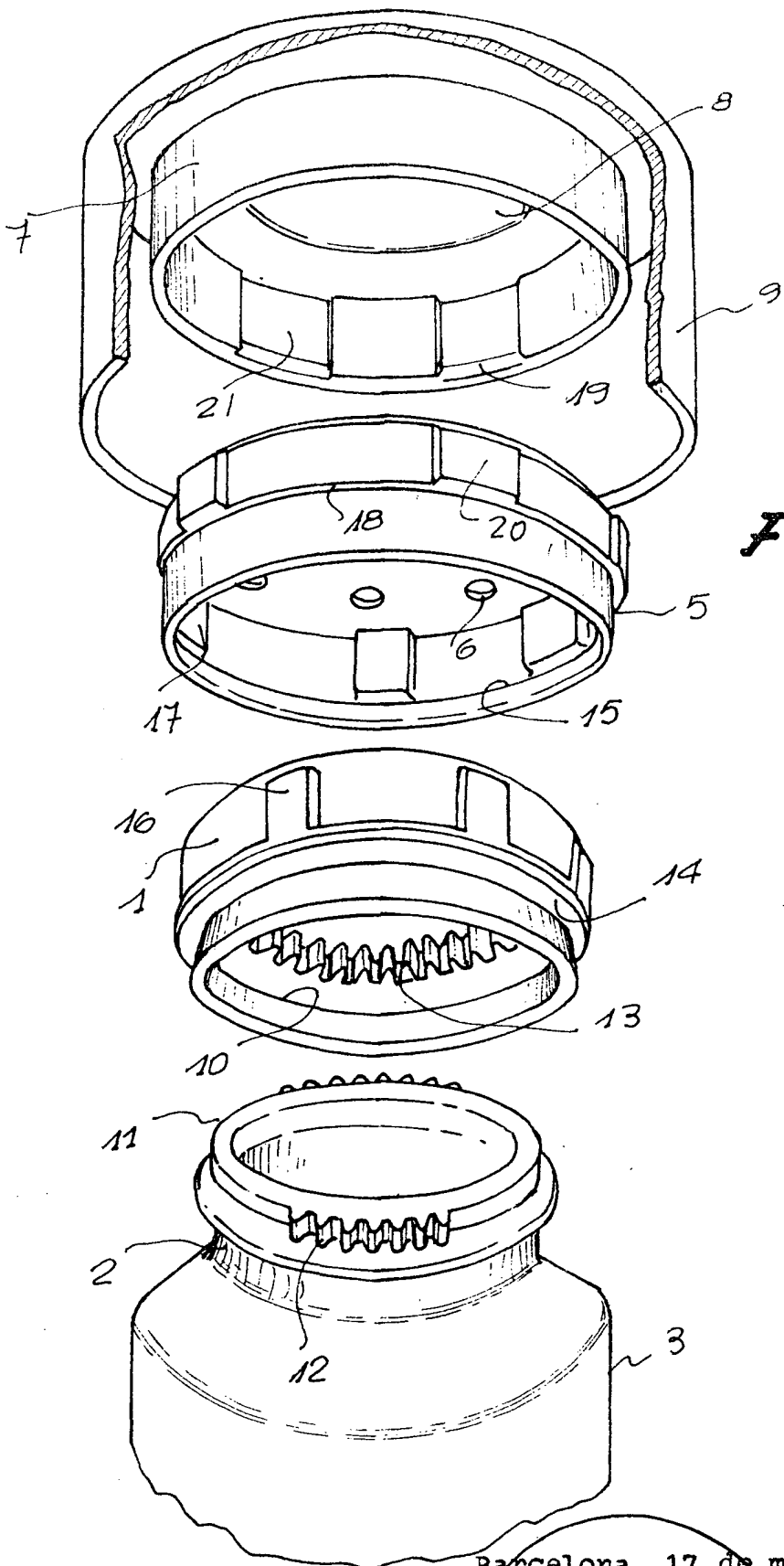

FIG. 1

268/4/2

Barcelona, 17 de mayo de 1976  
c p.a.

