



ESPAÑA

19 ES	11 NUMERO	220795	10 Y
	21		
	22	FECHA DE PRESENTACION	

220795  
MODELO DE UTILIDAD

C. S. I.

30 PRIORIDADES:	32 FECHA	33 PAIS
31 NUMERO		
21414 B/75	7.5.75	Italia

47 FECHA DE PUBLICIDAD	51 CLASIFICACION INTERNACIONAL
	FIG K

54 TITULO DE LA INVENCIÓN
"VALVULA DE VALONA HUECA PARA CILINDROS AEROSOL".

71 SOLICITANTE (S)
Coster Technologie Speciali S. p. A.

DOMICILIO DEL SOLICITANTE
Milano (Italia) Via Fabio Filzi 27

72 INVENTOR (ES)
Adalbert Geier

73 TITULAR (ES)
el mismo solicitante

74 REPRESENTANTE
D. Jaime Tortras Vilella

El presente modelo se refiere a una válvula para cilindros aerosol, y más particularmente a una válvula del tipo de las que deben ser inclinadas con relación al eje del cilindro para suministrar el producto (aerosol).

5.

Las válvulas de este tipo son ya conocidas, pero adolecen de una serie de desventajas, entre las que debe hacerse mención del hecho de no asegurar una fiable hermeticidad, o del inconveniente de no permitir un suministro práctico del producto en cualquiera de las posibles posiciones de la válvula.

10.

Constituye el objeto principal del presente modelo proveer un tipo inclinable de válvula capaz de asegurar un adecuado suministro y una firme hermeticidad, de fácil fabricación y a un bajo coste.

15.

De conformidad con el modelo objeto de la invención, la válvula se halla esencialmente caracterizada por el hecho de comprender un vástago tubular provisto en uno de sus extremos de una valona hueca cuya cavidad comunica con el interior del vástago tubular, estando además provista dicha valona de por lo menos un par de aberturas en su lado enfrentado al vástago tubular.

20.

Ventajosamente, el mencionado lado de la valona enfrentado al vástago tubular presenta una regata practicada en él, con las aberturas anteriormente indicadas abriéndose en la propia regata, en la que existen unos apéndices-soporte a guisa de separadores con

25.

la finalidad que luego se indicará.

El nuevo modelo será más fácilmente comprendido por medio de la descripción detallada que sigue a continuación, dada a mero título de ejemplo y en conexión con los dibujos adjuntos, en los que:

5.

La figura 1 es una vista en sección axial de la válvula;

10.

La figura 2 es otra vista en sección axial, a menor escala, mostrando el conjunto del suministrador para cilindros aerosol en el momento de efectuarse el suministro, apareciendo omitido el pulsador o cabezal de control; y

La figura 3 es una vista de la válvula por su fondo.

15.

Con referencia a los dibujos, el conjunto suministrador para cilindros aerosol comprende una cazoleta 1 para fijar el conjunto al cilindro (no representado), cerrando la parte superior abierta del mismo.

20.

En su parte central, la cazoleta 1 presenta un orificio 2 y sujeta fuertemente un miembro hueco 3, dotado de una prolongación 4 destinada a la conexión del tubo de ascenso del producto aerosol, el cual tampoco aparece representado. En su parte superior, el referido miembro 3 presenta una aleta 5 enteriza con una regata

25.

anular 6, definida en su parte interior por un reborde 7 de extremidad aguzada. En este punto, un disco 8, en función de junta elástica, se encuentra dispuesto y está sujeto entre la mencionada aleta y la parte superior

de la cazoleta 1. El disco 8 se adapta fuertemente contra el perfil de la válvula 9, la cual será a continuación descrita en detalle y se halla representada a mayor escala en las figuras 1 y 3. La válvula 9 presenta en uno de sus extremos una valona hueca 10, y un muelle a compresión 11 presiona contra dicha valona 10, apoyándose por el extremo opuesto sobre nervios radiales 12 del miembro hueco 3.

La válvula 9 presenta una porción tubular formada por el vástago 13, la cual comunica por medio del orificio 14 situado en su parte inferior con la cavidad 15 de la valona 10. Esta cavidad (véase figura 3) se extiende en dirección diametral en la valona 10 y es sensiblemente más estrecha en dirección ortogonal con respecto a dicho diámetro. En su lado enfrentado al vástago 13, la referida valona 10 presenta por lo menos un par de aberturas pasantes diametralmente opuestas 15A, situadas en el interior de una regata anular 16, la cual presenta a todo su largo unas extensiones 17 que evitan que el disco 8, al aumentar de volumen, penetre en la regata 16 y obstruya las aberturas u orificios 15A. En otros términos, las extensiones 17 actúan de soportes del disco 8.

La válvula 9 se obtiene por moldeo de material plástico, tal como polietileno, poliamida, resina acetal, etc., dejándose en la operación de moldeo un paso o abertura en el fondo 18 de la valona 10 para los orificios 15A. La abertura o paso de la base 18 viene a

continuación cerrado por cualquier sistema apropiado, tal como por fusión del material mediante soldadura ultrasónica y una hoja a elevada temperatura.

5. Cuando el conjunto suministrador de la figura 2 se encuentra en posición de reposo, el lado de la valona 10 enfrentado al vástago 13 se adapta herméticamente al disco 8 bajo la acción del muelle 11, evitando que el producto pueda salirse, por cuanto las aberturas 15A no se hallan en comunicación con el interior del cilindro.

10. Cuando la válvula 9, como muestra la figura 2, viene inclinada al accionarse el pulsador, que no viene representado, un lado de la valona 10 se separa del disco 8, de manera que el fluido puede pasar hacia la regata 16 de la valona 10, a continuación hacia la cavidad 15 del orificio 14, y hacia el interior del vástago 9 para alcanzar la tobera del pulsador convencional de suministro, que no se representa. Las flechas muestran la trayectoria del fluido cuando tiene lugar el suministro.

20. Como es lógico, tanto el tamaño como los materiales específicos empleados podrán ser cualesquiera, de acuerdo con las necesidades de cada caso.

## REIVINDICACIONES

1. Válvula de valona hueca para cilindros aerosol, preferentemente de tipo inclinable, que se caracteriza por comprender una porción tubular o vástago provisto en uno de sus extremos de una valona hueca, cuya cavidad comunica con el interior del mencionado vástago y por lo menos con un par de aberturas practicadas en el lado de la valona enfrentado al vástago.
- 5.
2. Válvula de valona hueca para cilindros aerosol, según la reivindicación anterior, que se caracteriza por el hecho de que el lado de la valona enfrentado al vástago presenta una regata en la que se abren las mencionadas aberturas.
- 10.
3. Válvula de valona hueca para cilindros aerosol, según las reivindicaciones 1 y 2, que se caracteriza por el hecho de que en la referida regata se prevén una pluralidad de extensiones.
- 15.
4. Válvula de valona hueca para cilindros aerosol.
20. La presente memoria consta de seis hojas foliadas, escritas por una sola cara.

Madrid, a 1976

COSTER TECNOLOGIE SPECIALI S. p. A.

p.a.

J. TORTAS

p.p.

  
A. GUILLEUMAS

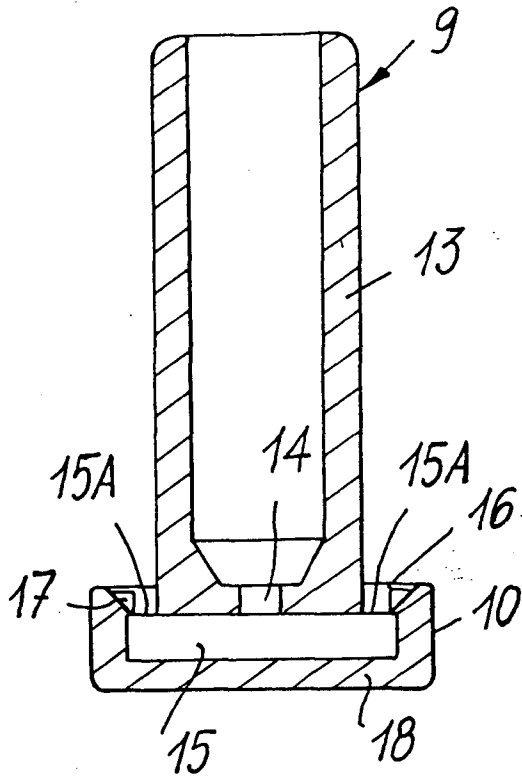

Fig. 1

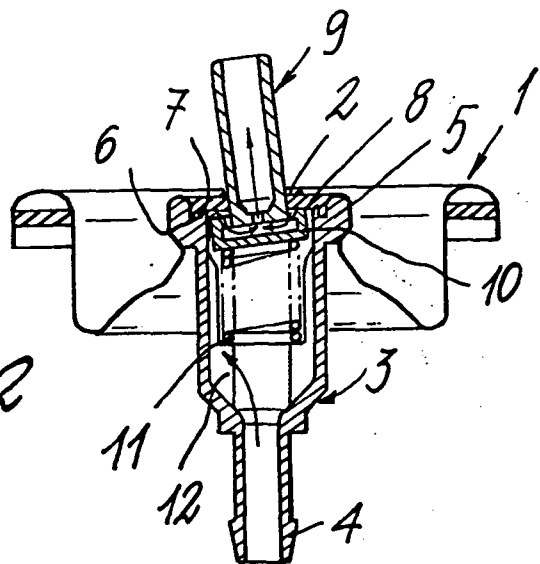

Fig. 2

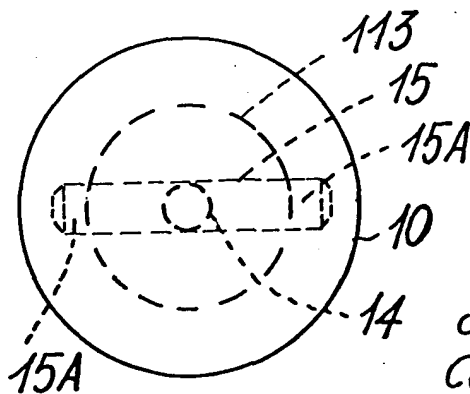

Fig. 3

Madrid, 7 MAY 1976  
Coster Technologie Speciali S.p.A.  
p.a. J. TORRAS  
p.d. 