



ESPAÑA

19 ES	11	NUMERO	10 Y
	21	220768	
	22	FECHA DE PRESENTACION	
		7 de mayo 1.976	

220768
MODELO DE UTILIDAD



30 PRIORIDADES:	32 FECHA	33 PAIS
31 NUMERO		

47 FECHA DE PUBLICIDAD	51 CLASIFICACION INTERNACIONAL
	F24F

54 TITULO DE LA INVENCIÓN
"RADIADOR DE CALEFACCIÓN".

71 SOLICITANTE (S)
Doña Julià LLACH GUIX

DOMICILIO DEL SOLICITANTE
Ripoll (Gerona), Calle José María Fuster, 3

72 INVENTOR (ES)

73 TITULAR (ES)

74 REPRESENTANTE
Don Ignacio PONTI GRAU



La presente invención se refiere a un radiador de calefacción fácilmente montable y desmontable, extraordinariamente simple y con un elevado rendimiento térmico.

5 Los radiadores conocidos hasta ahora están constituidos por bloques unitarios, de fundición o de chapa, que han de fabricarse con las medidas previstas, lo cual obliga a establecer una gama de medidas para adaptarse a las necesidades de cada tipo de instalación. A pesar de ello, no existe la variedad suficiente de medidas para atender las posibles necesidades que puedan presentarse y, por otra parte, la previsión de distintos tipos de radiadores, encarece notablemente su fabricación.

15 Los radiadores usuales precisan, además, de una caja complementaria que mejore su estética, lo cual supone un nuevo gasto.

Para evitar todos los inconvenientes expuestos y solucionar los problemas planteados, se ha ideado el radiador objeto de la invención de constitución simple y eficaz.

20 El radiador en cuestión consta esencialmente de una pluralidad de tubos de aletas radiales, cortados a una longitud adecuada, conectados entre sí por medio de acoplamientos tubulares en forma de "T" enchufados en sus extremos superior e inferior formando un grupo o radiador, con una entrada y una salida de agua, suspendido a cierta altura del suelo y cubierto por una caja desmontable abierta inferiormente para entrada de aire, y dotada de una abertura frontal superior enrejada para salida del



aire caliente que circula por convección, cuya caja está acoplada al grupo de tubos mediante el ajuste de unas ranuras internas de que está provista, en los cantos de las aletas de los tubos.

5 Más concretamente la caja consta de tantos módulos como tubos utilizados en el grupo, abiertos superior e inferiormente y con las correspondientes ranuras de encaje en los cantos de las aletas, sobre cuyos módulos van dispuestos otros cuerpos cerrados superiormente, con abertura frontal enrejada, provistos de ranuras internas para su ajuste en unas aletas que parten de los acoplamientos tubulares en forma de "T".

10 El fondo posterior de los cuerpos superiores de la caja tiene una configuración parabólica que dirige el aire caliente hacia la abertura frontal enrejada.

15 Para la mejor comprensión de cuanto queda descrito en la presente memoria, se acompañan unos dibujos en los que, tan sólo a título de ejemplo, se representa un caso práctico de realización del objeto de la invención.

20 En dichos dibujos, la figura 1 es una vista en alzado frontal de dos tubos conectados mediante acoplamientos en "T"; la figura 2 es una vista en alzado lateral; la figura 3 es una sección por el plano III-III de la figura 2; la figura 4 es una vista en sección longitudinal correspondiente a la figura 1; la figura 5 es una vista en sección longitudinal por un plano normal al de la figura anterior, y con la caja modular montada alrededor del gru



po radiador; la figura 6 es una sección transversal de la figura anterior; y la figura 7 es una vista en perspectiva del radiador completo con caja incorporada.

El radiador de calefacción descrito consta en los dibujos de una pluralidad de tubos -1- de aluminio extrusionado o similar, que se cortan a la medida deseada de acuerdo con la capacidad del radiador que se desea obtener, cuyos tubos están dotados de unas aletas longitudinales -2-. Estos tubos se conectan entre sí mediante acoplamientos tubulares -3- y "T" roscados, que se enchufan en los extremos superior e inferior de los tubos y entre sí, por medio de manguitos roscados -4-. Los acoplamientos -3- están dotados a su vez de aletas -5-, con orificios -6-.

En cada uno de los tubos -1- se acopla una caja formada por dos paredes -6-, una anterior y otra posterior, dotada de unas ranuras interiores -7- a modo de pinza, que ajustan a presión en los cantos de las aletas -2-. Los pares de paredes -6- correspondientes a los tubos extremos se hallan cerrados por paneles laterales -8-, con ranuras -9- que ajustan también en las aletas -2-.

La caja está completada por una cubierta superior formada por módulos -10- cerrados superiormente, con una abertura frontal -11- enrejada, y una pared posterior -12- parabólica. Estos módulos disponen de salientes internos -13- sujetos en las aletas -5- de los acoplamientos tubulares -3-, por medio de pasadores -14-, que atraviesan los orificios -6-. Los módulos extremos están ce-



rrados lateralmente con paredes -15-.

De todo lo descrito se desprende la facilidad con que pueden montarse los radiadores con la capacidad deseada según cada caso concreto de instalación, empezando por cortar los tubos -1- a la longitud deseada para acoplarlos a continuación por medio de los acoplamientos tubulares en "T" -3- y los manguitos de interconexión -4-.

La caja de cobertura se monta fácilmente con el encaje de los paneles -6-8- y las cubiertas modulares -10-15-, mediante el encaje de los resaltes internos en las propias aletas -2- de los tubos -1-. El conjunto queda suspendido de la pared a una altura conveniente del suelo para dejar un paso libre de entrada de aire frío que circula por entre los tubos de aletas y es calentado, activando su circulación hasta chocar contra la pared parabólica -12- que lo lanza hacia delante por la abertura -11-.

El radiador, además de la facilidad de montaje y adaptación a las necesidades de cada caso, ofrece un elevado rendimiento térmico, su puesta en marcha es inmediata, no precisa pintarse, no ensucia las paredes, la caja externa le confiere una protección y a la vez un acabado decorativo, siendo de poco peso y volumen y con una máxima economía de coste y mantenimiento.

Serán independientes del objeto de la invención los materiales empleados en la construcción de las distintas piezas que componen el radiador, formas y dimensiones de las mismas y cuantos detalles accesorios puedan presentarse, siempre y cuando no afecten a su esencialidad.



REIVINDICACIONES

1. Radiador de calefacción, caracterizado es
encialmente por el hecho de que consta de una pluralidad de
tubos dotados de aletas longitudinales, cortados a una
longitud adecuada, conectados entre sí mediante acopla-
5 mientos tubulares enchufados en los extremos superior e
inferior de los tubos y entre sí, formando un grupo radia-
dor provisto de entrada y salida de agua, suspendido a
cierta altura del suelo y cubierto por una caja desmonta-
ble abierta inferiormente para entrada de aire frío, y
10 dotada de una abertura superior frontal de aire caliente
que circula por convección,

2. Radiador de calefacción, según la reivin-
dicación anterior, caracterizado esencialmente por el he-
cho de que el acoplamiento tubular entre los tubos tiene
15 una configuración en forma de "T" y está dotado de aletas
salientes.

3. Radiador de calefacción, según las reivin-
dicaciones 1 y 2, caracterizado por el hecho de que la ca-
ja consta de una pluralidad de paneles dotados de unas ra-
20 nuras internas que ajustan en los bordes de las aletas de
los tubos.

4. Radiador de calefacción, según las reivin-
dicaciones 1 a 3, caracterizado por el hecho de que sobre
los paneles descritos se montan unos cuerpos modulares,
25 cerrados superiormente y dotados de una abertura frontal
enrejada, en cuya cara interna presentan unas ranuras que



encajan en los bordes de las aletas que sobresalen de los cuerpos tubulares de acoplamiento.

5. Radiador de calefacción, según las reivindicaciones 1 a 4, caracterizado por el hecho de que la cara posterior de los cuerpos modulares superiores es de contorno parabólico que dirige el aire caliente hacia la abertura frontal.

6. Radiador de calefacción.

La presente memoria descriptiva consta de siete hojas foliadas escritas a máquina por una sola cara.

Barcelona, 7 de mayo de 1.976

Julia LLACH GUIX

p.a.



26795/2

FIG. 1

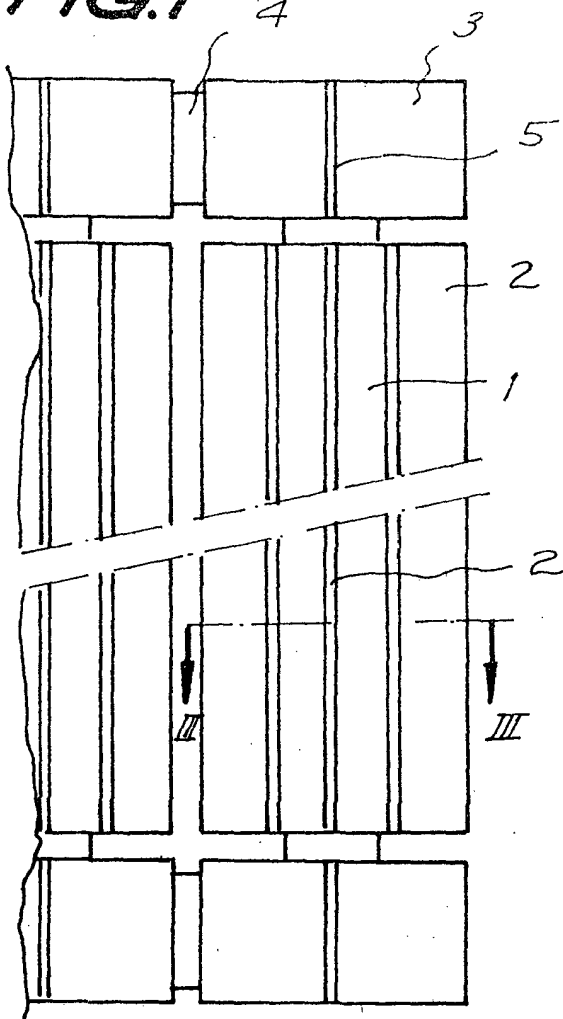

FIG. 2

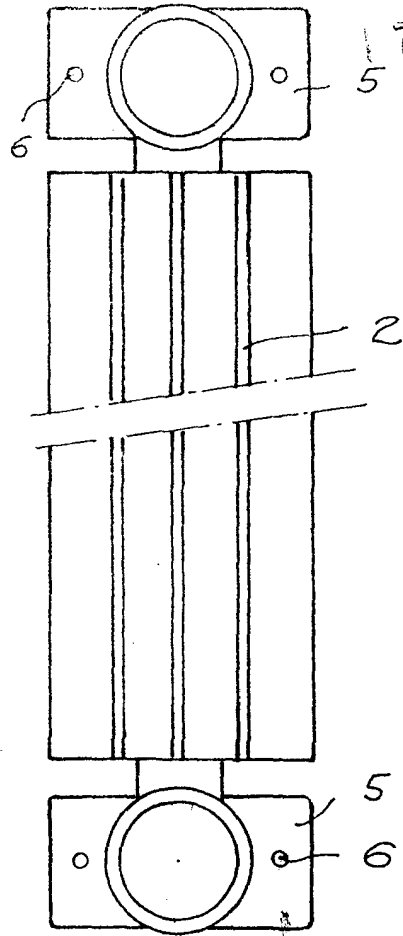

FIG. 4

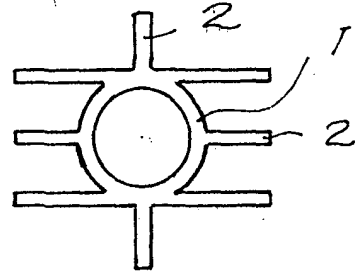
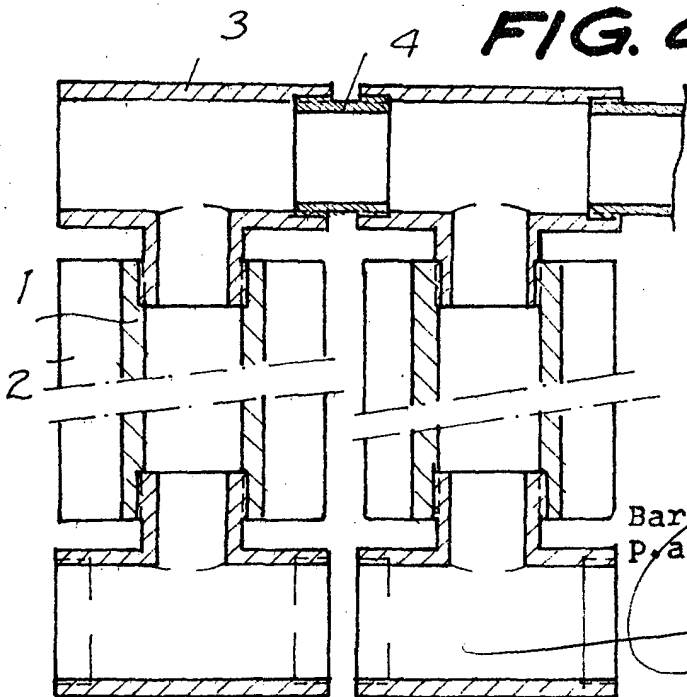

FIG. 3

Barcelona, 7 de mayo de 1976
P.a.

FIG. 5

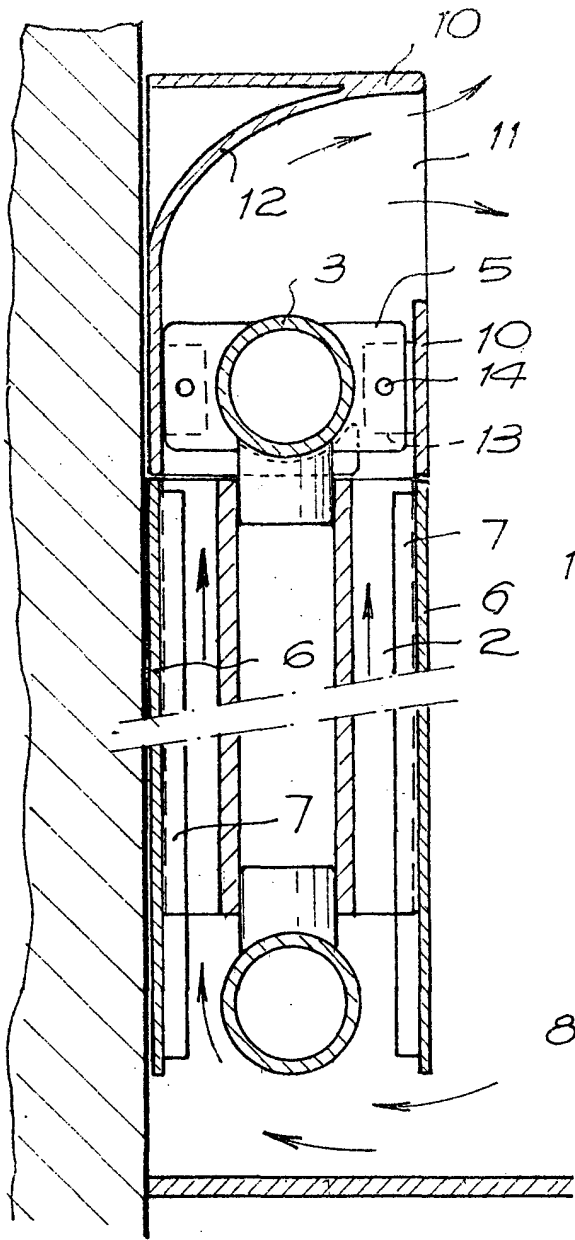

FIG. 7

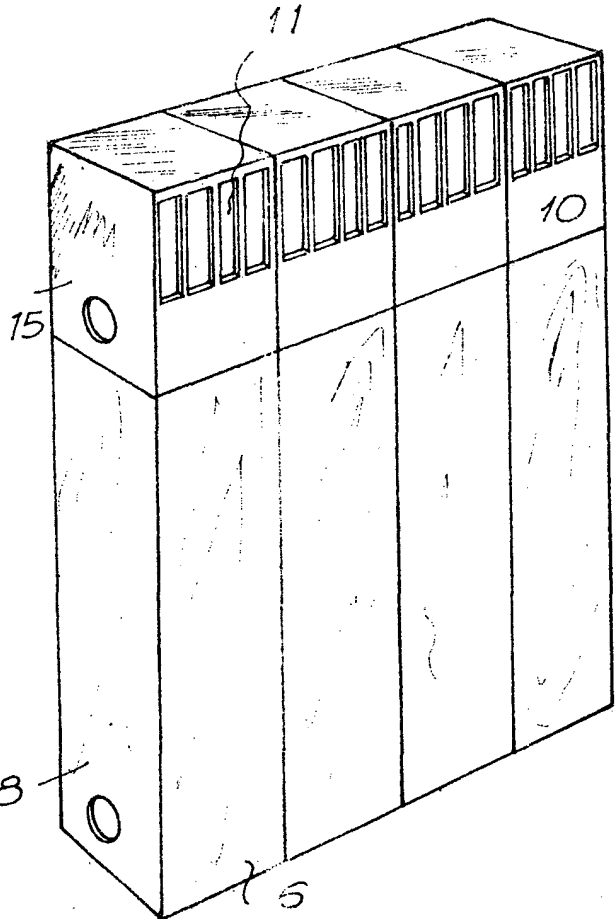
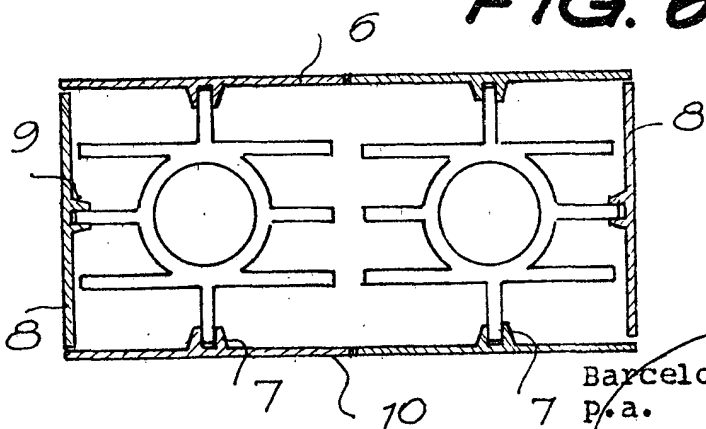

FIG. 6



Barcelona, 7 de mayo de 1976
7 P.a.

26795/2

