



ESPAÑA

19 ES	11	NUMERO	220766	10 Y
	21			
	22	FECHA DE PRESENTACION	28 ABR. 1976	

MODELO DE UTILIDAD

220766

30 PRIORIDADES:	32 FECHA	33 PAIS
31 NUMERO		

47 FECHA DE PUBLICIDAD	51 CLASIFICACION INTERNACIONAL
	A47 F

54 TITULO DE LA INVENCIÓN
"ESTANTERIA PERFECCIONADA TIPO CREMALLERA".

71 SOLICITANTE (S)
DON MANUEL PEREZ FERNANDEZ

DOMICILIO DEL SOLICITANTE
C/. Burriana nº 26 y 28.- VALENCIA.

72 INVENTOR (ES)

73 TITULAR (ES)

74 REPRESENTANTE
DON JOSE LOPEZ CORTES

28 ABR. 1976



- 2 -

tra omega, y en su plano frontal que corresponde al central del perfil, se encuentran practicadas de trecho en trecho super -
puestamente, unas escotaduras configuradas en T con el tramo
descendente de gran anchura; éstos perfiles disponen en sus pla
5 nos laterales, unos orificios espaciados como medio de encla
vamiento de los estantes, ménsulas ó brazos soporte aplicables
en los perfiles verticales citados.

Para constituir la estantería propiamente dicha, -
existen unas piezas ó perfiles que actúan de ménsula, y en el
10 extremo de aplicación a los perfiles descritos en el párrafo
anterior, presentan saliente en el centro de su anchura, una
pestaña recortada en forma de T, de dimensiones apropiadas
para alojarse en las escotaduras superpuestas del perfil ver
tical, en las que se aloja y engancha, comprendiendo éstas
15 ménsulas por ambos lados de la pestaña saliente en T, unas ale
tas que flanquean el perfil haciendo tope contra las solapas
que rematan por ambos lados el perfil en forma de omega, dis
poniéndose finalmente un pestillo ó pasador por los lados,
que inmovilizan ambas piezas entre sí.

20 Para una mejor comprensión de las características
generales anteriormente expuestas, se acompaña una lámina de
dibujos que nos muestra gráficamente representado un caso de
realización práctica de la estantería perfeccionada tipo cre
mallera objeto del presente registro, haciendo constar que
25 las figuras diseñadas en la citada hoja de dibujos por presen
tar únicamente el aspecto de mero ejemplo informativo, debe -
rán ser examinadas con el más ámplio criterio y sin carácter

.../...

28 ABR. 1976



- 3 -

limitativo de parte alguna.

Las figuras representadas en la hoja de dibujos que se acompaña, exponen como a continuación se determina:

Fig. 1.- Proyección en perspectiva de uno de los
5 perfiles verticales en forma de omega pudiendo ser variable en su altura, observándose frontalmente unas escotaduras super-
puestas y espaciadas configuradas en T, en las que se fijan las ménsulas a modo de estantes, observándose unos orificios
10 laterales para disponer unos pasadores de seguridad y otros orificios en la pestañas extremas para fijar el perfil a la pared ó a otro perfil posterior, presentando estantes por los dos lados.

Fig. 2.- Perspectiva de una de las ménsulas que para el enganche al perfil de la figura 1, presenta en el centro
15 de su anchura, una pestaña recortada en T, con unas pestañas laterales de apoyo y orificio de fijación del pasador.

Fig. 3.- Perspectiva de uno de los pasadores de fijación.

Fig. 4.- Perspectiva de la forma de montaje de una
20 de las ménsulas al perfil vertical que actúa de soporte, por introducción de la pestaña en T dentro de una de las escotaduras frontales y posterior encaje por la parte inferior de la escotadura, observándose las pestañas laterales que flanquean el perfil vertical y se fijan por medio de un pasador por cada
25 lado.

Al objeto de facilitar la localización de las diferentes partes con las que se obtiene la estantería perfeccio-

.../...

28 APR 1976



- 4 -

nada tipo cremallera a que nos venimos refiriendo, se han incor-
porado acotaciones numéricas en las figuras de la hoja de di-
bujos adjunta, relacionadas con las descripciones que se reali-
zan a continuación, siendo -1-, el perfil vertical que adopta
5 sensiblemente la forma de omega, teniendo practicadas frontal-
mente las escotaduras -2- dispuestas espaciadamente unas de
otras en toda la altura del perfil -1-, cuyas escotaduras -2-
por ambos lados, presentan los ensanchamientos -3-, formando
una a modo de T de gran anchura, actuando de soporte de los
10 estantes.

El perfil vertical -1- por los dos laterales, com-
prende los orificios -4- a través de los cuales se permite alo-
jar el pasador de seguridad -5-, hasta que hace tope por su
cabeza -6-, fijando los estantes que pueden adoptar la forma
15 de ménsula -7- hecha de perfil resistente.

En las pestañas laterales -8-, el perfil vertical
-1-, presenta unos orificios espaciados -9-, por medio de los
cuales, se permite la fijación sobre la pared ó bien fijar el
perfil a otro igual en la parte posterior, formando estante -
20 rías por los dos lados, incorporándose unos pies de apoyo so-
bre el suelo del tipo convencional, como soporte general.

Para formar los estantes nos valdremos de unas mén-
sulas -7- constituidas de perfil metálico, que en el centro
de su anchura por el extremo de montaje, presentan una pesta-
25 ña -10- recortadas en T que se aloja dentro de las escotadu-
ras -2- por los ensanchamientos -3-, quedando los escalones
-11- de material del perfil -1-, en los entrantes -12- conti-

.../...

28 APR 1954



- 5 -

5 güos a la pestaña -10- en forma de T, y por tanto firmemente sujetas las ménsulas -7- a los perfiles -1-, llevando asimismo éstas ménsulas por los laterales, unas pestañas -13- que flanquean el perfil -1- y apoyan de canto sobre las pestañas laterales -8- del citado perfil -1-, actuando de cuña.

10 Finalmente ya sujetas las ménsulas -7- al perfil vertical -1-, se incorporará el pasador de seguridad -5-, introduciéndose por el orificio -14- de las pestañas laterales -13- y por los orificios -4-, que permanecen enfrentados, evitándose así cualquier movimiento de la ménsula por golpes fortuitos.

15 Estimando ámpliamente descritas todas y cada una de las partes que constituyen la estantería perfeccionada tipo cremallera objeto de la invención, solamente nos resta consignar la posibilidad de que sus distintas partes puedan fabricarse en variedad de materiales, tamaños y formas, pudiendo igualmente introducirse en su constitución, aquellas variaciones de tipo constructivo que la práctica aconseje, siempre y cuando las mismas no sean capaces de alterar los puntos esenciales puestos de manifiesto en la siguiente.

20

28 ABR.



- 6 -

NOTA REIVINDICATORIA
= = = = =

Los puntos no conocidos ni practicados en España que se presentan para su reivindicación en éste Modelo de Utilidad son:

5 1.- Estantería perfeccionada tipo cremallera, esencialmente caracterizada por comprender unos perfiles que adoptan la sección en forma de omega, presentando en el tramo frontal, unas escotaduras superpuestas y espaciadas en toda la longitud del perfil, cuyas escotaduras adoptan la configuración de T vaciada de material, alojándose en el interior de ellas, unas pestañas recortadas asimismo en T, solidarias del extremo de una ménsula ó soporte de estantes, presentando éstas ménsulas por ambos lados, unas aletas que flanquean por ambos lados del perfil vertical en forma de omega, haciendo tope de canto sobre las pestañas de los lados del perfil vertical citado, ofreciendo unos orificios pasantes coincidentes con otros de igual tipo practicados en los laterales del perfil vertical, permitiéndose la introducción en ellos de unos pestillos ó pasadores de seguridad, llevando igualmente las

10

15

20

25

pestañas laterales del perfil en omega, unos orificios para su fijación a la pared ó para fijar otros perfiles iguales en la parte posterior formando estanterías por ambos lados provistas de piés ó soportes de apoyo del tipo convencional.

2.- "ESTANTERIA PERFECCIONADA TIPO CREMALLERA".

De conformidad en un todo en lo esencial y fines in

.../...

28 ABR.



- 7 -

dustriales a lo descrito en la precedente memoria descriptiva y gráficamente representado en los adjuntos planos para su mejor comprensión.

Esta memoria consta de SIETE hojas escritas ó mecanografiadas por una sola cara a doble espacio.

Valencia. 28 ABR. 1976

Por autorización del interesado.

JOSE LOPEZ CORTES
P.P.



28 ABR 1976

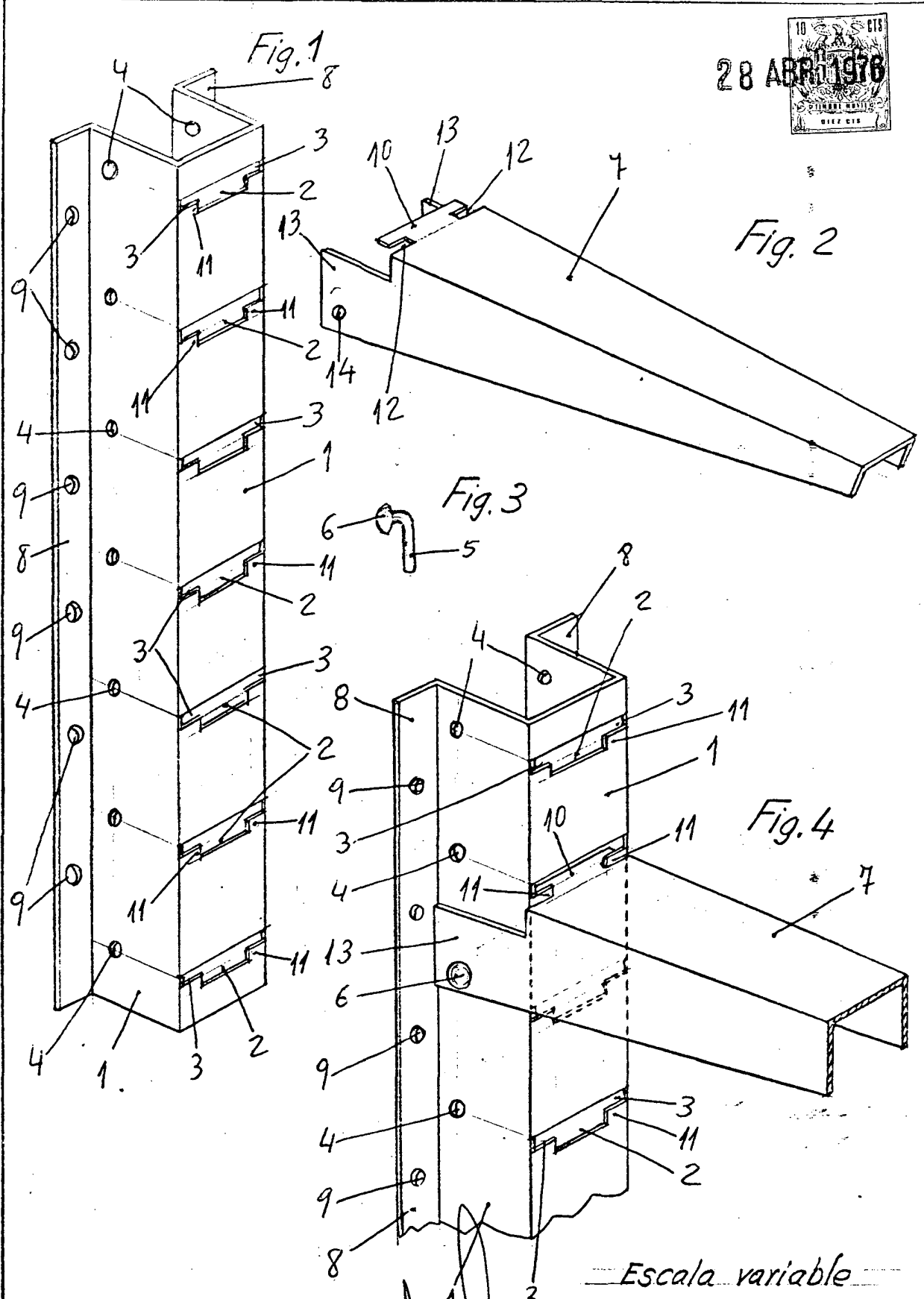

Escala variable

JOSE LOPEZ CORRAL VALENCIA 28 ARR. 1976
P. P.