

⑩ ES ⑪ 220692 ⑫ Y
⑬ 220692
⑭ FECHA DE PRESENTACION
26 ABR. 1976

MODELO DE UTILIDAD
220692



③① PRIORIDADES:		
③② NUMERO	③③ FECHA	③④ PAIS
④⑦ FECHA DE PUBLICIDAD		④⑧ CLASIFICACION INTERNACIONAL
④⑨ TITULO DE LA INVENCIÓN "DISPOSITIVO DE SEGURIDAD PARA SISTEMAS DE TRANSPORTE AEREO POR CABLE PORTANTE".		
④⑩ SOLICITANTE (S) D. Francisco CAUM Viader		
DOMICILIO DEL SOLICITANTE BARCELONA - Polonia, 20, 4º 1ª		
④⑪ INVENTOR (ES)		
④⑫ TITULAR (ES)		
④⑬ REPRESENTANTE D. Alfonso Durán Olivella		

26 ABR 1973



MODELO DE UTILIDAD

por 20 años

por "DISPOSITIVO DE SEGURIDAD PARA SISTEMAS DE TRANSPORTE AÉREO POR CABLE PORTANTE", a favor de D. Francisco CAUM Viader, de nacionalidad española, domiciliado en BARCELONA - Polonia, 20, 4º 1ª.

=====

MEMORIA DESCRIPTIVA

El presente Modelo de Utilidad se refiere a un dispositivo destinado a evitar la caída de los cables conducidos sobre poleas en sistemas transportadores, del tipo utilizado en instalación de remonta para la práctica del esquí y similares.

Como es sabido, los sistemas descritos funcionan a base de unos cables conducidos por poleas, propulsados por un mecanismo tractor de aquéllos y asociado a dispositivos de guiado, compensación y recuperación, accionando los cables unos enganches a los que se fijan los aparatos sustentadores utilizados por los esquiadores para su ascenso hasta las lomas nevadas desde las que realizarán el descenso sobre esquís.

En los mencionados sistemas se produce frecuen-

26 APR 1976



- 2 -

temente el descarrilamiento de los cables por salida de los mismos respecto a la garganta de las poleas guidoras, lo cual, si bien en algunos casos solamente se traduce en un paro en el funcionamiento del sistema, en otros

5. casos puede llegar a producir accidentes si un cable desprendido alcanza alguna de las sillas ocupadas por personas.

El citado inconveniente se elimina mediante el dispositivo de seguridad objeto de este Modelo, el cual

10. garantiza la permanencia de los cables en las gargantas de las poleas, aún en el caso fortuito de que, por cualquier motivo, los cables se vieran expuestos a acciones de desplazamiento respecto a aquellos alojamientos normales de su guiado y deslizamiento.

15. El dispositivo de seguridad objeto del presente Modelo está constituido fundamentalmente por dos placas de hierro de forma triangular peculiar de vértices redondeados, dispuestas paralelas rígidamente. Dicho conjunto queda situado sobre la parte superior de cada una de las

20. poleas guidoras del cable, con posibilidad de basculación al ser empujado lateralmente por su parte inferior.

Una de las placas del dispositivo presenta una entalla o muesca en uno de los lados, con el fin de que el brazo del enganche de la pértiga pueda discurrir libremente, salvando el dispositivo de seguridad. El cable queda

25. flanqueado por las dos placas paralelas, resultando imposible su desplazamiento fortuito fuera de la garganta de la polea cuando, por cualquier causa, el usuario de la pértiga, montado en una silla de remonta, se desvía fuera del

30. trazado normal de los esquís, especialmente cuando se ha-



lla cerca de los postes sustentadores de la instalación, y cuando provoca un tirón lateral del cable a la entrada de la garganta de la polea, lo que produce usualmente el descarrilado y caída del mismo.

5. Para facilitar la explicación, se acompaña a la presente memoria unos dibujos en los que se ha representado, a título de ejemplo ilustrativo y no limitativo, un caso de realización de un dispositivo de seguridad para sistemas de transporte aéreo por cable portante, según
10. los principios de las reivindicaciones.

En los dibujos:

- Las figuras 1, 2 y 3 representan, en proyección lateral, el dispositivo de seguridad objeto de este Modelo en tres posiciones diferentes de su componente esencial,
15. y la figura 4 es una proyección de perfil del mismo.

La figura 5 es una proyección en planta del propio dispositivo y la figura 6 una vista en perspectiva del sistema de retención del cable que actúa sobre el referido componente principal.

20. Los elementos designados con números en los dibujos corresponden a las partes siguientes:

- 1-, polea de gran diámetro, por cuya carcasa discurre el cable -2-, perteneciente a un sistema de transporte de personas y útiles para la práctica del esquí; -3-,
25. enganche constituido por una pieza cilíndrica con una perforación longitudinal y una salida lateral, con una zona
- 4- de contacto con una parte del componente esencial del dispositivo; -5-, pletina del mecanismo de enganche, derivada en la cabeza -6-, con la que se acopla la barra -7-
30. que, mediante un anillo -8-, sujeta la silla a transpor-

26 ABR 1976



tar u otra carga equivalente;

-9-, componente esencial del dispositivo, cons
tituido por dos placas paralelas de forma trapecial, se-
gún representan las figuras 1, 2 y 3, separadas por un
5. casquillo determinante del eje de giro -10- para la bas-
culación del componente; -11-, tope de posición para el
componente anterior en su elevación; -12-, resorte heli-
coidal cuyos extremos se hallan fijados, respectivamente,
a un saliente fijo del bastidor del dispositivo y a la
10. parte central del componente -9- basculante; -13-, casqui-
llo del enganche -3- para el cable; -14-, lóbulo de des-
lizamiento para el componente basculante, con el que esta-
blecerá contacto en su momento el casquillo anterior.

El examen de las figuras permite comprender el
15. funcionamiento del dispositivo, con la basculación del com
ponente -9- según las flechas dibujadas, habiéndose marca-
do con un rayado, en cada caso, las zonas de seguridad del
cable, es decir, las áreas en las que éste se halla con-
trolado por el dispositivo que evita su descarrilado inde-
20. seado.

Todo cuanto no afecte, altere, cambie o modifi-
que la esencia del dispositivo descrito, será variable a
los efectos del actual Modelo.

N O T A.

25. Se reivindica como objeto de este registro por
Modelo de Utilidad:

1.- Dispositivo de seguridad para sistemas de
transporte aéreo por cable portante, caracterizado esen-
cialmente por consistir en un componente basculante alre-
30. dedor de un eje horizontal, paralelo al de la polea por



cuya garganta discurre el cable cuyo descarrilamiento in
teresa prevenir, estando constituido dicho componente por
dos placas metálicas rígidas dispuestas paralelamente, ca
da una de las cuales presenta forma trapecial con sus la-
5. dos paralelos y sus vértices redondeados, prolongándose
sus lados oblicuos, en la parte de la base mayor, en sen-
dos lóbulos en forma de círculos incompletos, mientras que
en un punto de su parte central queda anclado el extremo
de un resorte helicoidal que tiene su otro extremo fijo
10. en un punto solidario del soporte de la instalación, ten
diendo a la elevación del componente, hasta un tope de
posición que presenta forma cilíndrica y eje paralelo al
de basculación del componente.

2.- Dispositivo de seguridad para sistemas de
15. transporte aéreo por cable portante, según la reivindicación
anterior, caracterizado porque el espacio comprendido
entre los dos lóbulos terminales del componente bascu-
lante posee dimensiones adecuadas para alojar el elemento
de enganche en la posición media de su basculación, previa
20. al empuje del componente por el citado mecanismo de engan-
che y el escape de éste, finalizando la basculación en con
tra de la acción tensora del resorte.

Sean cuales fueren las circunstancias que concu-
rran en la esencialidad del Modelo de Utilidad, definido
25. en las anteriores reivindicaciones, cuyo objeto es:

3.- "DISPOSITIVO DE SEGURIDAD PARA SISTEMAS DE
TRANSPORTE AÉREO POR CABLE PORTANTE".

Consta la presente memoria de seis hojas folia-
das, mecanografiadas por una sola cara y de los dibujos

26



unidos a la misma.

Barcelona, 26 ABR. 1976

P.A. de D. Francisco CAUM Viader,

ALFONSO DURAN
P. P.

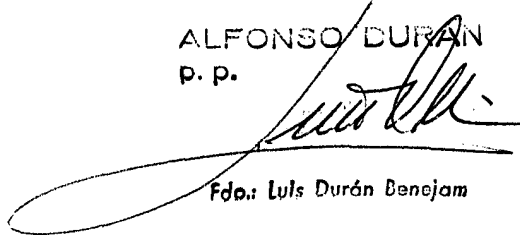

Fdo.: Luis Durán Benejam

FE/cp.

10
11
12
13
14
15
16
17
18
19
20
21
22
23
24
25
26
27
28
29
30
31
32
33
34
35
36
37
38
39
40
41
42
43
44
45
46
47
48
49
50
51
52
53
54
55
56
57
58
59
60
61
62
63
64
65
66
67
68
69
70
71
72
73
74
75
76
77
78
79
80
81
82
83
84
85
86
87
88
89
90
91
92
93
94
95
96
97
98
99
100

2 F
ABR -1976

FIG. 1

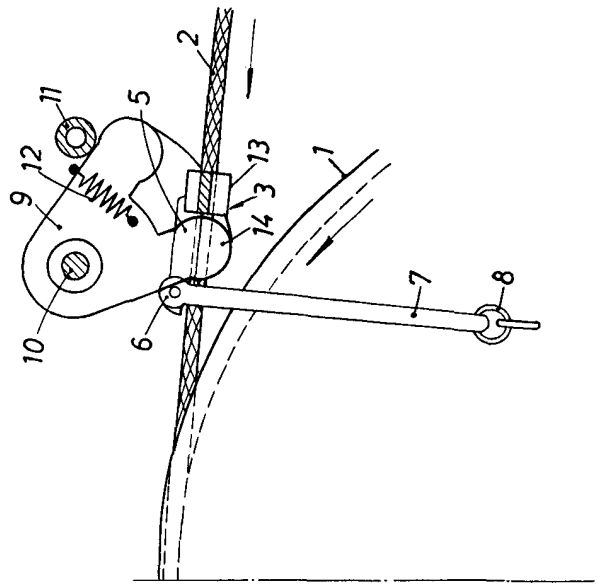

FIG. 4

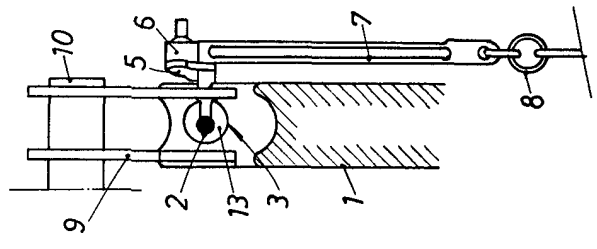

FIG. 2

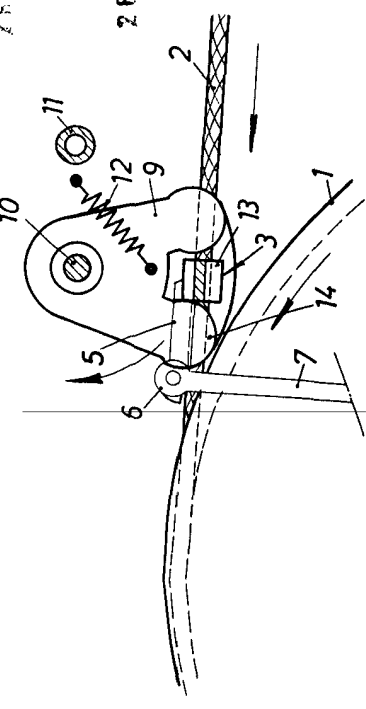

FIG. 3

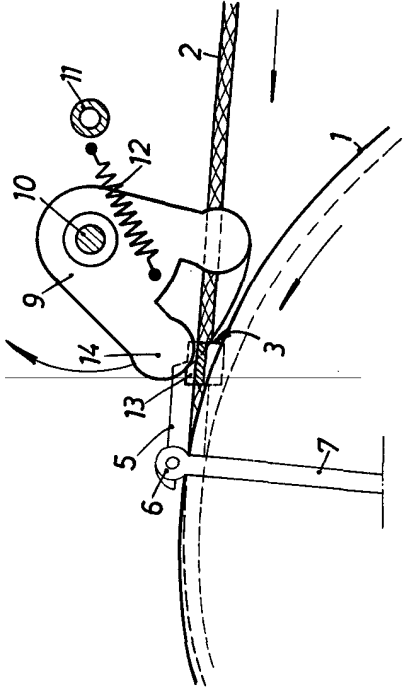

FIG. 5

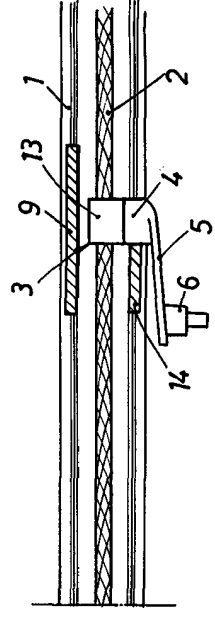
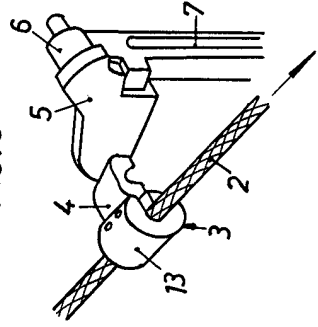

FIG. 6



BARCELONA, 26 ABR. 1976
P. A.
ALFONSO LUYAN
P. P.

Alfonso Luyan
Fdo: Luis Durán Bonisera