



ESPAÑA

10 ES 11 220567 10 Y
21
22 FECHA DE PRESENTACION
14 ABR. 1976

© MAR 1077
MODELO DE UTILIDAD

220567



30 PRIORIDADES:
31 NUMERO 32 FECHA 33 PAIS
CADUCADO

47 FECHA DE PUBLICIDAD 81 CLASIFICACION INTERNACIONAL
B65D

54 TITULO DE LA INVENCIÓN
"ENVASE INDUSTRIAL PARA PRODUCTOS PULVERULENTOS"

71 SOLICITANTE (ES)
D. Salvador DOMENECH Pardo.

DOMICILIO DEL SOLICITANTE
GRANOLLERS (Barcelona) - Gerona, 56, 1º.

72 INVENTOR (ES)

73 TITULAR (ES)

74 REPRESENTANTE
D. Alfonso Durán Olivella.



MODELO DE UTILIDAD

por 20 años

por "ENVASE INDUSTRIAL PARA PRODUCTOS PULVERULENTOS", a favor de D. Salvador DOMENECH Pardo, de nacionalidad es pañola, domiciliado en GRANOLLERS (Barcelona) - Gerona, 56, 1º.

=====

MEMORIA DESCRIPTIVA

La presente memoria descriptiva y los dibujos complementarios adjuntos hacen referencia a un envase industrial para productos pulverulentos, de rigurosa novedad en el mercado, caracterizado fundamentalmente

5. por la elementalidad de su constitución, aportando notables mejoras y perfeccionamientos de diverso orden con respecto a otras realizaciones empleadas en la actualidad para el mismo fin.

10. Entre sus ventajas más significativas conviene destacar su óptima configuración, su posibilidad de plegado, que permite el apilamiento de muchas unidades ocupando espacios muy reducidos, su elevada resistencia a los esfuerzos de tracción, evitando las roturas, desgarros y deformaciones, consecuentes del peso propio



del contenido y su facilidad de llenado y descarga, que se efectuarán con gran rapidez y simplicidad.

El envase industrial para productos pulverulentos, que más adelante se describirá en detalle, se

5. realizará en material muy flexible, de estructura laminar, preferentemente plástico, configurando un cuerpo continente de fondo cuadrangular, en cuya zona central se habrá previsto un agujero de descarga, y paredes ligeramente convergentes hacia la embocadura del envase,

10. en la que se hallan dispuestas varias asas, para el mejor transporte del conjunto.

Para una mejor comprensión de las características generales que concurren en este envase industrial para productos pulverulentos, se acompañan a la presente

15. memoria unos dibujos descriptivos, en los que se ha representado un caso práctico de realización del mismo, según los principios de las reivindicaciones, con la particularidad de que las figuras diseñadas deberán ser observadas en sentido amplio y general, y sin carácter restrictivo alguno, dada su condición meramente informativa.

20.

En los dibujos:

La figura 1 es una representación, vista en perspectiva, del envase industrial para productos pulverulentos, objeto del presente Modelo de Utilidad.

25. La figura 2 es una representación, vista en sección según el plano II-II, correspondiente a un detalle del propio envase.

La figura 3 es una representación parcial relativa a la boca de descarga de este envase industrial.

30. La figura 4 muestra la boca de salida de este



envase industrial, en la situación correspondiente a descarga.

Al objeto de facilitar la localización de las distintas partes constitutivas en este envase industrial 5. para productos pulverulentos, se han situado números en las figuras, relacionados con las descripciones que se realizan a continuación.

Este envase está formado por un cuerpo conti-
nente -1- de fondo -2- cuadrangular plano, en el que se
10. ha previsto, en situación central, el agujero de descar-
ga -3- cuyo contorno comporta el faldón -4- que permite
su obturación con auxilio del cordón -5- o cualquier
otro medio de cierre.

En la proximidad de la embocadura del envase
15. se han practicado varias dobleces -6- para la interposi-
ción de los tramos finales -7- de las bandas laminares
-8-, que constituyen las asas del conjunto y que permane-
cerán adecuadamente afianzadas mediante tal disposición.
La embocadura del envase, de configuración general cir-
20. cular, se encuentra cerrada por la cubierta -9-, dotada
de la boca de llenado -10- estrangulable por medio del
cordón -11-, alojado en una cavidad prevista al efecto
en el contorno de la referida boca -10-.

Todo cuanto no afecte, altere, cambie o modifi-
25. que la esencia del envase descrito, será variable a los
efectos del actual Modelo.

N O T A.

Se reivindica como objeto de este registro por
Modelo de Utilidad:

30. 1.- Envase industrial para productos pulveru-



- lentos, caracterizado esencialmente por el hecho de estar constituido por un cuerpo continente de fondo plano, habiéndose previsto en este último un agujero de descarga en situación central, comportando su periferia un faldón,
5. ventajosamente flexible, dotado de medios de cierre, presentando los costados del cuerpo, en zona próxima a la embocadura, varias dobleces para la interposición de los tramos extremos de por lo menos dos bandas laminares, determinantes de las asas del conjunto, encontrándose
10. los referidos tramos afianzados entre las dobleces, estando cerrada la embocadura por medio de una cubierta laminar que presenta un agujero de carga central, estrangulable por medio de un elemento filar alojado en una cavidad situada en el contorno del agujero.
15. Sean cuales fueren las circunstancias que concurran en la esencialidad del Modelo de Utilidad, definido en la anterior reivindicación, cuyo objeto es:
- 2.- "ENVASE INDUSTRIAL PARA PRODUCTOS PULVERULENTOS".
20. Consta la presente memoria de cuatro hojas foliadas, mecanografiadas por una sola cara y de los dibujos unidos a la misma.

Barcelona, 14 ABR. 1976

P.A. de D. Salvador DOMENECH Pardo,
ALFONSO DURAN
p. p.

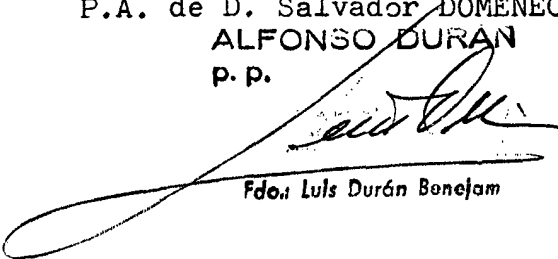
Fdo. Luls Durán Bonejam

DV/pv.



FIG. 1

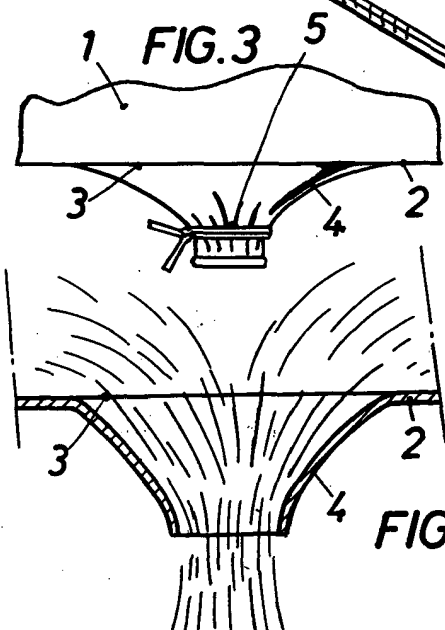
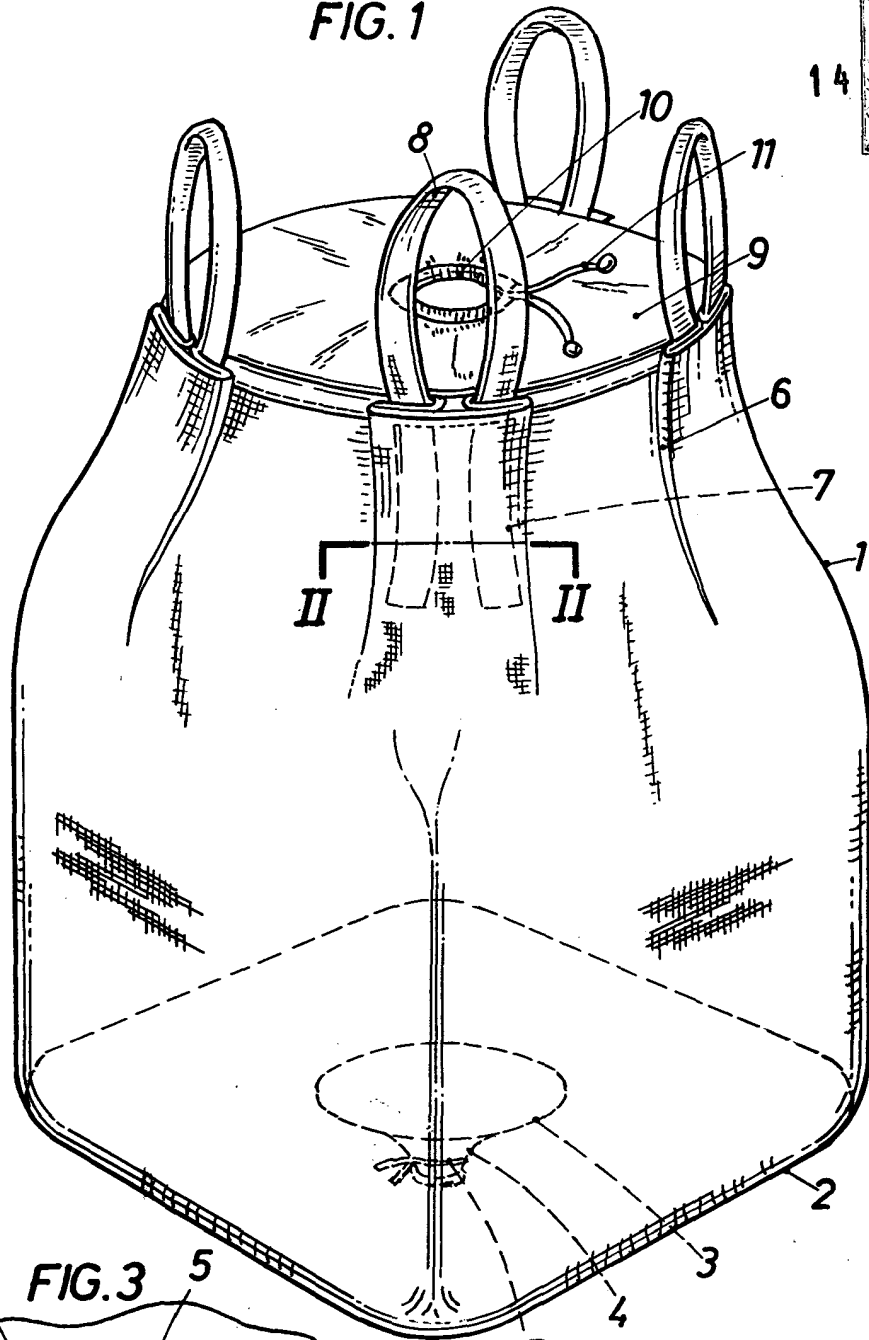

FIG. 2

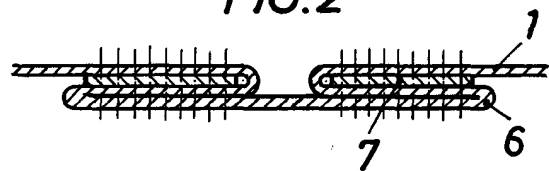

FIG. 4

ESCALA VARIABLE

BARCELONA, 14 ABR. 1976

P.A. ALFONSO DURAN
P. P.

Fdo.: Luis Durón Benajam