



ESPAÑA

(19) ES	(11) NUMERO 220511	(10) Y
(21)	(22) FECHA DE PRESENTACION 23 ABR. 1976	

MODELO DE UTILIDAD

220511

(30) PRIORIDADES: (31) NUMERO	(32) FECHA	(33) PAIS
----------------------------------	------------	-----------

(47) FECHA DE PUBLICIDAD	(51) CLASIFICACION INTERNACIONAL A45D
--------------------------	--

(54) TITULO DE LA INVENCIÓN "ESTUCHE PARA LAPICES COSMETICOS Y SIMILARES"
--

(71) SOLICITANTE (S) PLASTICOS GODORBA, S.A.

DOMICILIO DEL SOLICITANTE BADALONA (Barcelona), Unión, 55-57

(72) INVENTOR (ES)

(73) TITULAR (ES)

(74) REPRESENTANTE D. MANUEL DE RAFAEL GARCIA
--

MEMORIA DESCRIPTIVA

El presente modelo de utilidad se refiere a un estuche para lápices cosméticos y similares, tales como lápices labiales, lápices para el retoque de párpados, pestañas, cejas, lápices medicamentosos contra el catarro, dolor, etc. El estuche en cuestión ha sido realizado de manera que resulta muy ventajoso con relación a los conocidos.

Como es sabido, los estuches para los indicados lápices son de constitución complicada a base, en líneas generales, de un casquillo exterior en el que interiormente se han previsto unas aberturas helicoidales en las que juega otro casquillo que es giratorio y desplazable y está solidarizado con un botón rotativo de accionamiento. Esta construcción es cara y repercute desfavorablemente en el precio del lápiz.

Con el estuche objeto del presente modelo de utilidad se ha llegado a conseguir una extraordinaria simplicidad constructiva, a cuyo fin se ha suprimido el botón rotativo y la camisa en la que están practicadas las rendijas helicoidales. El estuche en cuestión, sumamente simplificado, se caracteriza esencialmente por el hecho de constar de un cuerpo cilíndrico hueco que tiene una base cerrada y una base abierta y en el que se aloja un casquillo en el que va encajado el extremo posterior del lápiz, cuyo casquillo es desplazable a lo largo de dicho cuerpo y presenta un pequeño apéndice lateral guiado en una rendija longitudinal del citado cuerpo

y terminado en un resalto de accionamiento que es aprensible y mediante el cual se empuja el casquillo para hacerlo deslizar en el cuerpo junto con el lápiz. La referida rendija presenta como mínimo una zona estrangulada en la que, en virtud de la elasticidad del cuerpo exterior, queda retenido el apéndice con el casquillo en posición adecuada para mantener el lápiz en posición saliente oportuna, cuya rendija se remata con otro estrangulamiento que impide la salida casual del casquillo.

Con el fin de facilitar la explicación se acompaña a la presente memoria descriptiva, de una hoja de dibujos, en la que se ha representado un caso práctico de realización, el cual se cita sólo a título de ejemplo no limitativo del alcance del presente modelo de utilidad.

En dichos dibujos:

La figura 1 es una vista en alzado frontal del estuche con el casquillo en posición retraída.

Y la figura 2 corresponde a una sección alzada lateral del estuche con el casquillo en posición saliente extrema para el empleo del lápiz.

De acuerdo con los dibujos, dicho estuche consta de un cuerpo cilíndrico exterior -1- que presenta una base cerrada y está abierto por la zona extrema opuesta, cuyo cuerpo es moldeado de un material plástico oportuno y en el interior del mismo se aloja un casquillo -2- que está cerrado por la base y es asimismo moldeado de un material plástico conveniente. Este casquillo se destina

al encaje del extremo posterior del correspondiente
lápiz cosmético o similar (no representado) y
presenta un apéndice radial -3- terminado en una
cabeza plana -4-, cuyo apéndice está montado
5 guiado a lo largo de una rendija -5- formada
longitudinalmente en el cuerpo exterior -1- en el
sentido de una generatriz, al exterior de cuya
rendija queda situada dicha cabeza -4-. El casquillo
-2- es desplazable por el interior del cuerpo -1-
10 mediante un empuje ejercido sobre la citada cabeza
y puede adoptar una posición de retracción en la
que queda oculto el lápiz en el cuerpo -1- (Fig. 1),
en cuya posición el casquillo -2- descansa por su
base en un escalón inferior interno -6- del cuerpo
15 -1- el cual presenta en el borde de un ensanchamiento
-1'- una escotadura -7- en la que se aloja la
cabeza plana -4- en la referida posición, lo que
permite cerrar el estuche con la correspondiente
tapa cilíndrica -8- que se aplica y queda retenida
20 a presión sobre unos nervios -9- previstos en el
cuerpo -1- sobre el borde superior de cuyo ensancha-
miento -1'- descansa el borde de la citada tapa.

La rendija -5- está provista de varios
estrangulamientos -10-, -11- y -12- en los que se
25 apoya el apéndice -3- contra el que se aplican a
presión los bordes de dichos estrangulamientos en
virtud de la elasticidad de la pared del cuerpo
-1-, de manera que dicho apéndice resulta retenido
y queda sujeto el casquillo -2- con el lápiz en
30 tres distintas posiciones selectivas. Junto al

extremo del cuerpo -1- la rendija -5- presenta otro estrangulamiento -13- y la misma es mucho más estrecha en esta zona, con lo que se limita el desplazamiento del apéndice -3- y, por tanto, se limita la salida del casquillo -2-.

El modelo, dentro de su esencialidad, puede ser llevado a la práctica en otras formas de realización, que difieran sólo en detalle de la indicada únicamente a título de ejemplo a las cuales alcanzará asimismo la protección que se recaba. Podrá, pues, fabricarse este estuche en cualquier forma y tamaño, con los medios y materiales más adecuados y con los accesorios más convenientes por quedar todo ello comprendido en el espíritu de las siguientes reivindicaciones.

N O T A

Se reivindica como objeto del presente modelo de utilidad:

5 1.- Estuche para lápices cosméticos y
similares, caracterizado esencialmente por el hecho
de consistir en un cuerpo laminar cilíndrico que
presenta una base cerrada y está abierto en la zona
extrema opuesta a dicha base, en cuyo cuerpo se
aloja un casquillo portador del lápiz, cuyo casquillo
10 es desplazable por el interior del indicado cuerpo
al ser accionado por un apéndice lateral guiado en
una rendija longitudinal del cuerpo envolvente y
terminado en una cabeza plana aprehensible que
queda situada al exterior del citado cuerpo.

15 2.- Estuche para lápices cosméticos y
similares, según la reivindicación 1, caracterizado
porque la rendija del cuerpo envolvente presenta por
lo menos una zona estrangulada en la que se retiene
por presión elástica el apéndice del casquillo y,
20 por tanto es mantenido en la posición en que el
lápiz sobresale del cuerpo externo para su uso,
presentando dicha rendija en su extremo libre otro
estrangulamiento para limitar la salida fortuita
del casquillo.

25 3.- "ESTUCHE PARA LAPICES COSMETICOS Y
SIMILARES".

Consta la presente memoria descriptiva

de seis hojas mecanografiadas y de una lámina de dibujos.

Madrid, a **23 ABR. 1976**

PLASTICOS GODORBA, S.A.
p.a.

[Handwritten signature]
P. P. GODO RBA

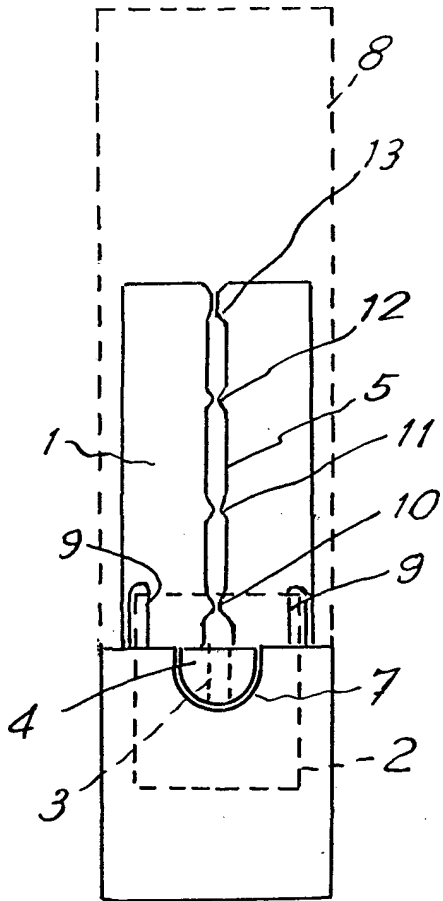

Fig. 1

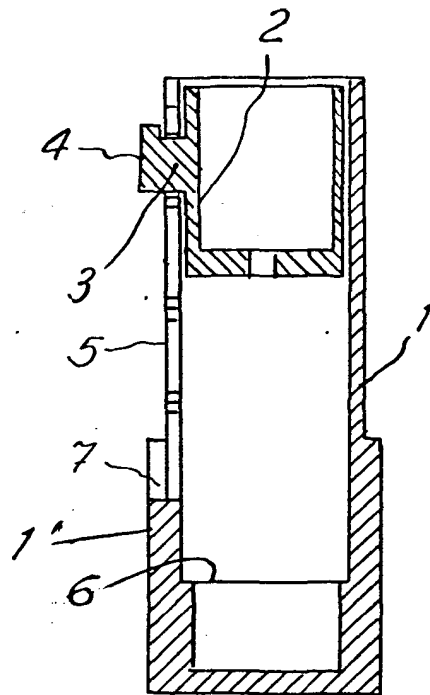

Fig. 2

Madrid, 23 Abril 1976

RAFAEL
P. P. *[Signature]*