

ESPAÑA

BAD ORIGINAL

19	ES	11	NUMERO	220509	10	Y
		21				
		22	FECHA DE PRESENTACION	23- Abril -1976		

MODELO DE UTILIDAD

220509

①

30	PRIORIDADES:	32	FECHA	33	PAIS
31	NUMERO				

47	FECHA DE PUBLICIDAD	51	CLASIFICACION INTERNACIONAL
			E04G

54	TITULO DE LA INVENCIÓN
	" UTIL PARA CORTAR AZULEJOS "

71	SOLICITANTE (S)
	Felix Tellez Ruiz

	DOMICILIO DEL SOLICITANTE
	Alcorcon (Madrid) - Polvoranca 14

72	INVENTOR (ES)
	el solicitante

73	TITULAR (ES)
	el solicitante

74	REPRESENTANTE
	Enrique Rodriguez Rivas Havarro

MEMORIA DESCRIPTIVA

que se acompaña a la solicitud de un

MODELO DE UTILIDAD

A favor de D. FELIX TELLEZ RUIZ, de nacionalidad Española, residente en Alcorcon (Madrid), calle de Polvoranca nº 14, por:

" UTIL PARA CORTAR AZULEJOS "

.....

El corte de los azulejos, cuando es necesario para acomodarlos en espacios donde no caben los normalizados se viene realizando con cizallas o aparatos de alto coste, poco frecuentes y por tan-

5 te antieconómico para no profesionales, por lo que
los que cortan los profanos, de las mas diversas
formas y dispares medios, dejan mucho que deseas en
cuanto a limpieza de corte y alineación, lo que pro-
voca falta de uniformidad y perdida de estética, con
10 deteriores que hay que ocultar.

 Con el fin de eliminar todos estos y otros
muchos inconvenientes y lograr un aparato que efec-
tue un corte totalmente limpio, sin rasgados ni de-
terioros en el vitrificado y en la base, con absolu-
ta igualdad sin perder alineación, todo ello con la
15 mas simple y sencilla operación al alcance de cual-
quier persona, especializada o no, se ha ideado el
aparato al que se refiere la presente memoria, el
cual, por su estructura simple no supone una fabri-
cación costosa, sino económica; por su facil empleo
20 no presupone una especial preparación para su uso;
y por la posibilidad de recambio de piezas con la
mas sencilla operación, asegura un mantenimiento
en servicio ininterrumpido durante tiempo practica-
mente indefinido.
25

 En esencia, este aparato esta constituido
por un armazón en forma de horquilla, en el que, en
los extremos de sus ramas se montan, enfrentados,
una rueda de corte de vidia en una, y en la otra un
30 rodillo de material elastico duro, montado en un
casquillo, recambiables ambos.

 Por los extremos opuestos de la horquilla
se acomoda un muelle de torsión que tiende a sepa-
rar ambos brazos, quedando la abertura controlada y

35 limitada por un cursor o pieza corredera, la cual
presenta frontalmente unas aletas guías reforzadas
asi como sendos tornillos de regulación, uno de
amplitud o apertura y el otro de separación entre
40 el borde del azulejo y la línea de corte, situando-
le con ello a la distancia adecuada para realizar
siempre el corte a conveniencia sin posibilidad de
errores, complementandose para ello con una de las
barras de la horquilla milimetrada.

45 Para la mejor comprensión del objeto de
este crito adjunto a la presente solicitud se acompaña
una hoja de dibujos, en la que a simple titulo de
ejemplo, no limitativo, se representa una forma pre-
ferente de realización, susceptible de todas aquellas
variaciones de detalle que no supongan alteración
50 fundamental.

En dichos dibujos sus figuras representan
como sigue:

FIGURA I.- Alzado lateral del util

FIGURA II.- Alzado frontal del util

55 Las figuras han sido dotadas de referen-
cias, enumerandose a continuación los valores de to-
das ellas asi como la relación que guardan entre si
y su conjunto.

60 Segun el ejemplo de ejecución representa-
do, el útil que se preconiza queda constituido por
un armazón formado por dos varillas -6- y -11- que
se unen mediante un muelle de torsión -12- por uno
de sus extremos, mientras que por el otro presentan,
una de ellas un disco -2- de corte y la otra un ro-
65 dillo de material elástico -8- con giro a partir

de un casquillo -9-, siendo ambos reemplazables después de su posible deterioro por el trabajo, mediante las tuercas -1- y -7- respectivamente.

70 Entre ambas ramas -6- y -11-, limitando su tendencia a la abertura por la tensión del muelle -12-, se acopla un cursor -4- con posibilidad de desplazamiento a lo largo de las ramas -6- y -11-, limitando así la distancia para el corte, permaneciendo esta distancia constante mientras no se modifique la situación de un regulador -5-, consiguiéndose un perfecto apoyo para alineación del borde del azulejo mediante un cajeado -3- previsto en el cursor -4-.

75 La limitación de la abertura, según el grosor del azulejo a cortar, se adecua con el regulador -10-.

80 La rama -6- se presenta escalada para facilitar la situación exacta e idónea en cada momento del cursor -4-.

85 De esta forma, el empleo del aparato es sencillísimo y con efectos absolutamente perfectos, toda vez que, situado el azulejo a tratar sobre una superficie plana, dejando al exterior el borde que se trata de cortar, basta con pasar este entre las ruedas giratorias -2- y -8- y deslizar el util hasta su salida por el extremo opuesto. La posición lógica para que esto se realice es que el disco de corte -2- deba quedar y deslizarse por la superficie vitrificada del azulejo, quedando este, después del tratamiento dispuesto a separarse el pedazo con un simple golpe o torsión, sin posibilidad de ruptura.

90

95

100 La forma, los materiales y las dimensiones podran ser variables y en general cuanto sea accesorio y secundario, siempre que no altere, cambie o modifique la esencialidad del objeto que se describe.

105 Los términos en que queda redactada la presente Memoria son ciertos y fiel reflejo del objeto descrito, debiendo interpretarse todos sus conceptos en el sentido mas amplio y nunca en forma limitativa.

110 Por último, se declaran de novedad en todo el Territorio Nacional las siguientes particularidades características sobre las cuales ha de recaer la CONCESION del privilegio de MODELO DE UTILIDAD que se solicita, conforme y al amparo del vigente Estatuto que rige sobre la Propiedad Industrial.

NOTAS

DE

REIVINDICACIONES

115
PRIMERA.- Por " UTIL PARA CORTAR AZULEHOS" caracterizado por constituirse a partir de un armazón en forma de horquilla al que por uno de sus extremos se unen las patas por medio de un muelle de torsión que las predispone a separarse; por el extremo opuesto una de ellas presenta y articula un disco de corte, preferentemente vidia, o materia análoga, mientras que en la otra se articula un rodillo de material elástico rígido, facilitando así el paso entre
120
125 ambas, presentando además la circunstancia de que

ambas piezas on recambiables.

130 SEGUNDA.- Por "UTIL PARA CORTAR AZULEJOS",
 segun reivindicación primera, caracterizado además
 porque entre ambas ramas se acomoda un cursor o
 corredera, dotada de sendos tornillos de presión
 para regular con uno de ellos la separación de las
 135 ruedas, adecuandola a la anchura del azulejo a tra-
 tar, y con el otro limitar y fijar la distancia
 entre el borde del azulejo, que se apoya en un ca-
 jeado-guia, previsto al efecto en el cursor, per-
 pendicularmente al medio de corte, y la propia li-
 nea donde ha de producirse este, bastando despues
 de haber efectuado el trazado con el util, cuyo dis-
 co de corte ha de coincidir, lógica e indefectible-
 140 mente, con la cara vitrificada, con efectuar una
 ligera torsión para que se rompa y separa limpia-
 mente por la línea marcada.

TERCERA.-Por"UTIL PARA CORTAR AZULEJOS"

=====

1 4 5 Todo ello, tal y como se describe en el
 cuerpo de la Memoria precedente, la cual consta de
 seis hojas foliadas, a la que se acompaña otra de
 dibujos para la mejor comprensión.

Madrid. 23 ABR. 1978

150.-

P.A. de D. Felix Tellez Ruiz.

F. RODRIGUEZ DE IVAS
F.P.

FIGURA 1

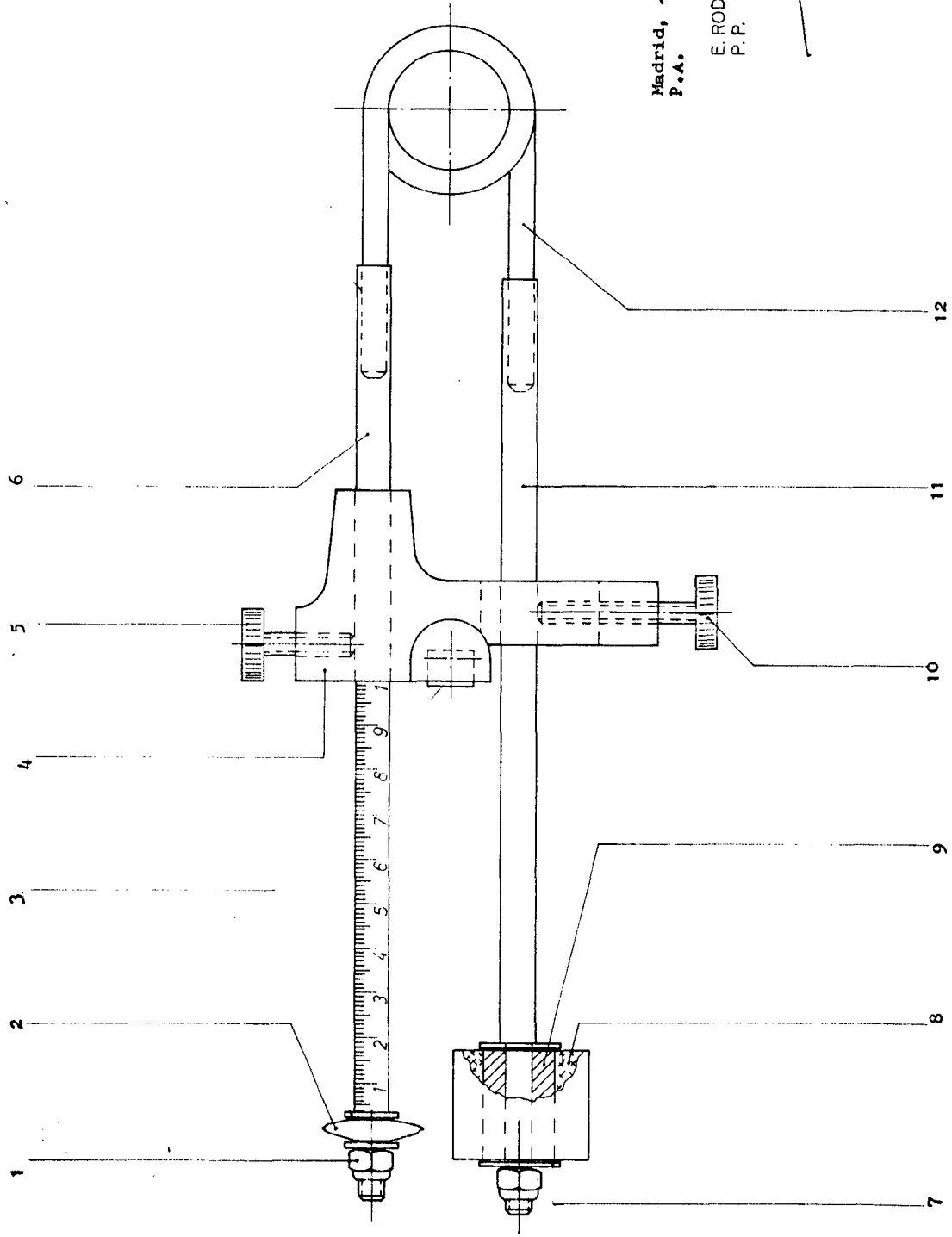

Madrid, 23 Abril 1976
P.A.

E. RODRIGUEZ DE RIVAS
P.P.



FIGURA 2

Madrid, 27 Abril 1976

P.A.

E. RODRIGUEZ DE RIVAS
P.P.

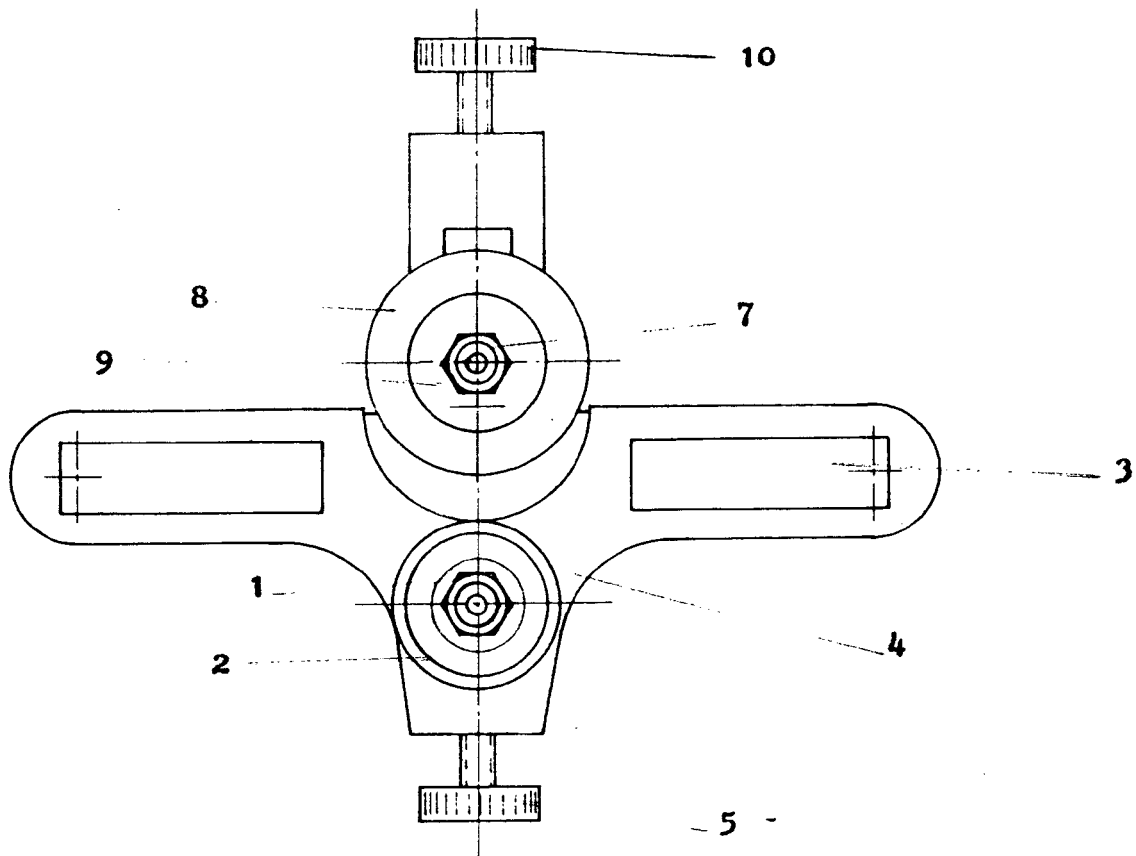
ESCALA VARIABLE