

220383



ESPAÑA

MODELO DE UTILIDAD

220383

e 1975

(30) PRIORIDADES:	(31) NUMERO	(32) FECHA	(33) PAIS
-------------------	-------------	------------	-----------

(47) FECHA DE PUBLICIDAD	(51) CLASIFICACION INTERNACIONAL
	A47B

(54) TITULO DE LA INVENCIÓN
"PORTAMAPAS"

(71) SOLICITANTE (S)
EDITORIAL VICENS VIVES

DOMICILIO DEL SOLICITANTE
Av. Sarriá 130-132 - BARCELONA -17-

(72) INVENTOR (ES)
EL MISMO SOLICITANTE

(73) TITULAR (ES)
"PORTAMAPAS"

(74) REPRESENTANTE
D ^a M ^a CARMEN MORGANES MANONELLES

MEMORIA DESCRIPTIVA

El presente Modelo de Utilidad como su enunciado indica consiste en un "PORTAMAPAS" perfeccionado cuyas nuevas características de constitución, conformación y diseño permiten la obtención de un nuevo objeto de gran utilidad que cumple la misión para la que específicamente ha sido concebido con una seguridad y eficacia máxima.

El Modelo de Utilidad preconizado está ideado principalmente para su utilización en centros de enseñanza, oficinas técnicas, gabinetes de arquitectura, etc. ya que dadas sus especiales características de constitución se traduce en un elemento sumamente útil y de fácil manejo ocupando un volumen de espacio altamente reducido.

Este portamapas preconizado está constituido por una base sensiblemente cilíndrica cuya superficie inferior está dotada de tres elementos convencionales de rodadura con el fin de facilitar el desplazamiento del conjunto.

Perpendicularmente a esta base cilíndrica surge de la periferia de la base un mástil cilíndrico en cuyo interior

aloja otro tubo el cual puede deslizarse verticalmente y fijarse a la altura deseada siendo éste el encargado de soportar el mapa que se desea exponer.

5 El mástil está dotado de dos anillos circulares con el fin de poder alojar en su interior los mapas que deberán exponerse.

10 Otros detalles y características del actual Modelo se irán poniendo de manifiesto en el transcurso de la descripción que a continuación se da, en que se hace referencia a los dibujos que a esta Memoria se acompaña en la que representan los detalles preferidos del Modelo. Estos detalles se dan a título de ejemplo, haciendo referencia a un caso posible de realización práctica, pero el Modelo no queda limitado exactamente a los detalles que
15 allí se exponen; por tanto esta descripción debe ser considerada desde un punto de vista ilustrativo y sin limitaciones de ninguna clase.

20 La figura 1 es una vista lateral en alzado del portamapas preconizado siendo la figura 2 una vista frontal en alzado.

En la figura 1 se observa que el portamapas está conformado con una base 1 de planta circular en cuya parte inferior se le han adaptado en una posición equidistante tres convencionales elementos de rodadura.

25 Por la parte superior y perpendicularmente a ésta surge un mástil 2 confeccionado a base de un tubo cilíndrico el

cual aloja y guía al prolongador 3 el cual podrá situarse a una altura preestablecida por la acción de una palomilla 4.

El prolongador 3 en su parte más superior se le instala un gancho 5 con el fin de anclar el mapa correspondiente tal y como se observa en la figura 2.

Debe hacerse notar que gracias a que el prolongador 3 pueda deslizarse por el interior del mástil 2 podrá graduarse la altura a que se desee colocar el mapa a exponer.

El mástil 2 está dotado de dos enillas 6 y 7 de perímetro sensiblemente circular las cuales tienen la finalidad de poder contener los mapas a exponer convenientemente arrollados

Se comprenderá, después de observados los dibujos y la explicación que hemos efectuado de ellos, que el Modelo que motiva la presente Memoria proporciona una construcción sencilla y efectiva que puede ser llevada a la práctica con gran facilidad dentro de una manufactura relativamente barata, constituyendo sin duda alguna, un resultado industrial.

Se hace constar, a los efectos oportunos, que en el objeto que constituye el presente Modelo podrán introducirse todas aquellas variaciones y modificaciones de detalle que las circunstancias y la práctica pudieran aconsejar, siempre y cuando con las variantes que se introduzcan, no se altere o modifique la esencia del Modelo que queda resumido en la siguiente

h

NOTA REIVINDICATORIA

5
10
15

1a - "PORTAMAPAS", caracterizado por estar conformado con una base de planta sensiblemente circular cuya cara inferior está dotada de tres elementos convencionales de rodadura, mientras que por su cara superior y perpendicularmente a ésta surge un mástil tubular el cual aloja y guía un prolongador el cual puede situarse a la altura deseada por la acción de una palomilla que aprisiona al prolongador al ser roscaada, estando dotado el mencionado mástil de dos anillas de perimetro sensiblemente circular situadas en el mismo plano ideal de la base.

2a - "PORTAMAPAS"

15

Todo tal y conforme queda descrito y reivindicado en la presente Memoria, la cual consta de cuatro hojas escritas a máquina por una de sus caras y un plano que la ilustra.

MADRID

EDITORIAL VICENS VIVES

P. A.,

M.^a CARMEN MORGADAS MADONELLES
P. P.

Morgadas
Fdo. Juan Antonio Morgadas Madonallas

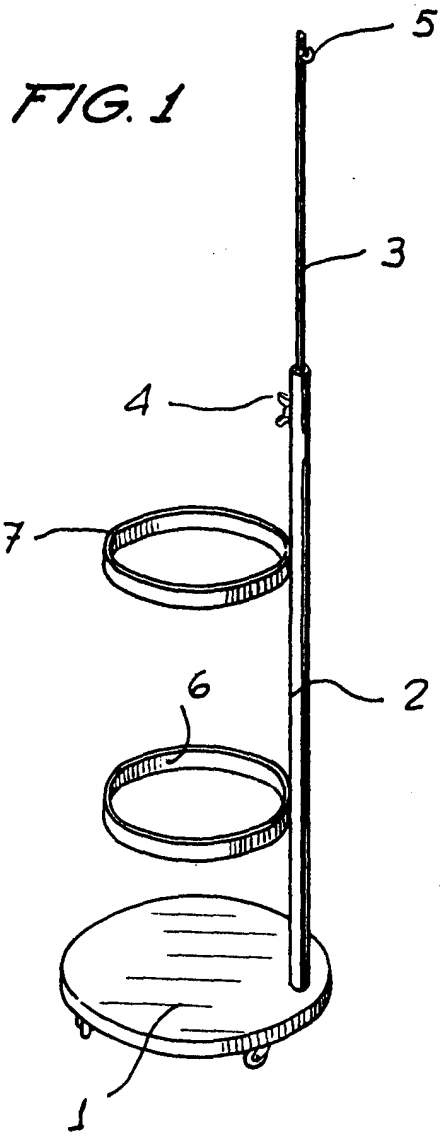
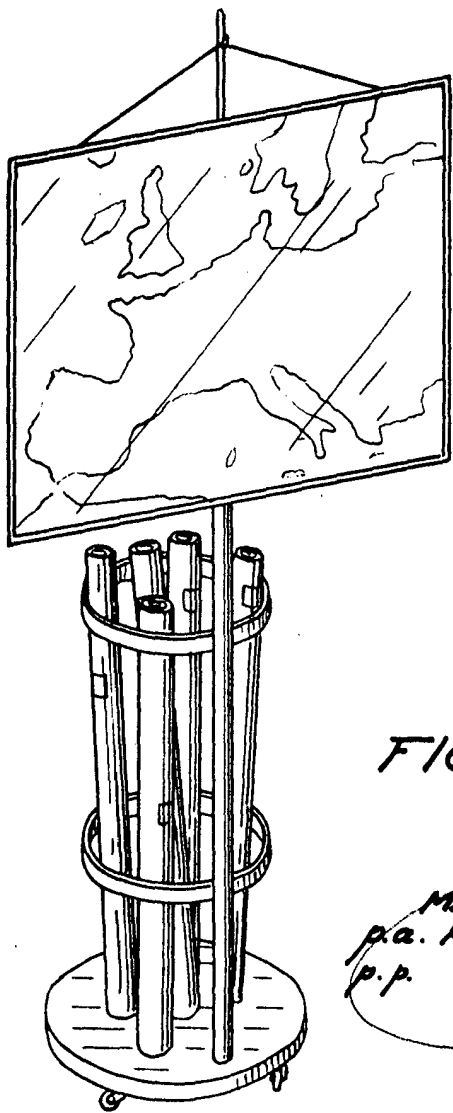

FIG. 1

FIG. 2

MADRID. 20 de Abril de 1.976
p.a. Nº del Carme Morgades y Manocelles
p.p.
[Signature]

ESCALA VARIABLE