



ESPAÑA

19 ES	11	NUMERO	220259	10 Y
	21			
	22	FECHA DE PRESENTACION	5 ABR. 1976	

MODELO DE UTILIDAD

220259

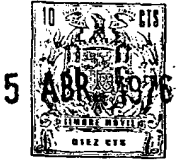

5

30 PRIORIDADES:		
31 NUMERO	32 FECHA	33 PAIS
47 FECHA DE PUBLICIDAD		51 CLASIFICACION INTERNACIONAL B 26 B
54 TITULO DE LA INVENCIÓN " TENAZA PARA CORTAR PERFILES "		
71 SOLICITANTE (S) DOÑA EUGENIA GARCIA MESTRE		
DOMICILIO DEL SOLICITANTE c/ Roger de Flor, número 213 , Barcelona		
72 INVENTOR (ES)		
73 TITULAR (ES) el mismo		
74 REPRESENTANTE D. Leoncio del Río Cuyás		



MEMORIA DESCRIPTIVA

1 El presente Modelo de Utilidad tiene por objeto, según  
se indica en su enunciado, una tenaza que, aún pudiendo even-  
tualmente ser también utilizada para otras aplicaciones, ha  
sido específicamente diseñada en vistas a facilitar la opera-  
5 ción de cortado de perfiles, de manera que la extremidad cor-  
tada forme un ángulo predeterminado, normalmente un ángulo  
de 45°, con el eje longitudinal del perfil.

De manera más concreta, y tal como se verá claramente a  
continuación, la tenza que motiva la presente solicitud de  
10 registro, resulta particularmente útil en vistas a facilitar  
las operaciones de corte bajo ángulos de 45°, con objeto de  
formar acoplamientos a inglete, de los extremos de los seg-  
mentos de perfil elástico - plástico, goma o similar - que  
se utilizan como junta de hermeticidad en el montaje de es-  
15 tructuras de carpintería metálica. En esta aplicación, la te-  
naza objeto de la invención, permite cortar los expresados  
perfiles con esfuerzo mínimo y con absoluta precisión y faci-  
lidad.

Por lo demás, la esencialidad, el esquema de funciona-  
20 miento y las principales características y ventajas de la te-  
naza en cuestión, resultarán más fácilmente comprensibles a  
la vista de los dibujos adjuntos, en los que - en forma esque-  
mática y, desde luego, sin caracter limitativo de ninguna cla-  
se - se ha representado un ejemplo concreto de realización  
25 práctica de la misma.

En estos dibujos:

La figura 1 es un despiece en perspectiva de uno de los  
dos cuerpos básicos que integran la tenaza.

La figura 2 es una vista lateral alzada del propio cuer-  
30 po representado en la figura precedente, con las dos piezas



b'asicas que lo integran convenientemente acopladas y fijadas en la posición de montaje.

La figura 3 es una vista superior en planta del mismo conjunto representado en la figura anterior.

5 La figura 4 es una sección realizada según IV-IV de la figura precedente.

La figura 5 es una vista en perspectiva del segundo cuerpo básico integrante del conjunto de la tenaza,

10 La figura 6 es una vista en perspectiva de todo el conjunto de la tenaza convenientemente montado.

Y, finalmente, la figura 7 es una sección según el plano de simetría del mismo conjunto representado en la figura precedente.

Refiriéndonos, pues, a estos dibujos:

15 La tenaza que motiva la presente solicitud de registro adopta en sus líneas generales una estructura clásica, comprendiendo dos cuerpos fundamentales - señalados en su conjunto con las referencias A y B, respectivamente - que se montan cruzados, quedando fijados entre sí por medio de un  
20 eje transversal, que les permite bascular libremente uno con respecto al otro. Dos de las extremidades enfrentadas de estos cuerpos constituyen la empuñadura de actuación de la tenaza, en tanto que las otras dos extremidades enfrentadas constituyen los órganos de trabajo de la misma. De manera  
25 esencial, de acuerdo con la invención, una de estas extremidades comporta una cuchilla, mientras que la otra conforma una superficie plana, destinada a servir de apoyo al perfil que se trate de seccionar, dotada de al menos una guía que permite colocar este perfil de manera que es ofrecido a la  
30 acción de corte de la cuchilla bajo el ángulo exacto que se haya predeterminado.



Tal como se ha representado en las figuras 1 a 4 de los dibujos a los que se viene refiriendo la explicación, según una característica accesoria, pero claramente ventajosa, de la invención, el cuerpo A, que comporta la superficie plana para apoyo del perfil, se halla constituido por una pieza de plancha metálica estampada que adopta una conformación general alargada, y se halla doblada aproximadamente en U, definiendo un mango 1, dispuesto para servir de apoyo a la mano del usuario, y eventualmente dotado de relieves antideslizantes de tipo cualesquiera o recubierto por una funda de cualquier material apropiado, y dos orejas o expansiones extremas 2-2', planas, enfrentadas, paralelas o dotadas de una cierta tendencia a converger, entre las que puede encajar, preferentemente con una cierta presión, un tabique central 3, previsto en una pieza independiente 4, por ejemplo, de fundición de aluminio o similar, que conforma una superficie plana, ortogonal a aquél tabique, destinada a servir de apoyo al perfil que en cada caso se trate de cortar. Esta pieza queda apoyada sobre dos correspondientes bordes coplanarios 5-5' conformados por las ramas dichas, y, preferentemente, encaja a través de una zona de espesor reducido 6 en unas muescas 7-7', previstas en la extremidad de los expresados bordes, siendo finalmente fijada en posición, de manera preferente, aunque no necesaria, en forma fácilmente desmontable, por ejemplo, por medio de un sistema de tornillo 8 que atraviesa los expresados elementos por correspondientes orificios alineados 9-10-9', en los mismos previstos a tal fin, y recibe por último una tuerca tubular 11.

Según una característica esencial de la invención, la superficie 4 comporta al menos una guía, contra la que puede aplicarse el perfil, en vistas a realizar la acción de corte



del mismo según un ángulo predeterminado cualesquiera, normalmente un ángulo de  $45^\circ$ , con objeto de realizar acoplamientos a inglete. Estos elementos de guía, en una forma preferente de realización, se hallarán concretamente constituidos por dos rebordes o tabiques  $12-12'$ , que forman entre sí un ángulo de  $90^\circ$  y que son simétricos con respecto al plano sobre el que se mueve la cuchilla, la cual forma, consecuentemente, un ángulo de  $45^\circ$  con cualquiera de ellos. En estas condiciones, la acción de corte del perfil puede indiferentemente llevarse a cabo apoyándolo contra una u otra de las dos guías dichas. Cabría, sin embargo, perfectamente, que la placa 4 comportara una sola guía, o que las dos guías dispuestas sobre la misma correspondieran a distintos ángulos de corte del perfil y cabría incluso calcular estas guías de manera que pudieran ser fijadas en dos o más posiciones distintas sobre la placa, definiendo diferentes ángulos de corte. Finalmente, en el plano 4 puede eventualmente preverse una pequeña regata 13, en la que encajará el filo de la cuchilla al realizar la acción de corte.

Cabe, desde luego, introducir múltiples variaciones en la estructura que ha quedado expuesta, pudiendo incluso constituirse de una sola pieza el cuerpo A y la superficie plana 4. Sin embargo, aquella estructura presenta olarísimas ventajas, al permitir utilizar dos materiales distintos para la constitución de los expresados elementos, concretamente un material duro y rígido para la constitución del cuerpo A y un material relativamente blando, que no pueda nunca dañar el filo de la cuchilla, para la constitución de la pieza 4. Y presenta, además, la ventaja de que esta pieza pueda ser fácilmente sustituida, por ejemplo, en caso de que se deteriorare o en caso de que deba variarse el ángulo de corte del



perfil.

El segundo cuerpo integrante de la tenaza - designado en su conjunto con la referencia B - comprende también básicamente una pieza de plancha metálica estampada, análoga a la anteriormente descrita, que adopta una conformación general alargada y se halla doblada aproximadamente en U, definiendo un mango 1', análogo al mango 1, con el que queda enfrentado, y dos orejas o expansiones extremas 14-14' planas, paralelas y enfrentadas, entre las que encaja la cuchilla 15, que sobresale convenientemente y que queda fijada en posición, por ejemplo, por medio de un remache pasador 16 y por encaje de una muesca o escotadura 17, prevista en el borde posterior de aquélla, sobre un correspondiente pasador transversal 18, por ejemplo, de sección poligonal, convenientemente remachado o soldado entre las expresadas ramas. También en este caso la estructura descrita podría ser variada sin apartarse del ámbito de protección del registro que se solicita, pero debe señalarse que la constitución de la cuchilla a base de un cuerpo independiente, fijado en posición en la forma expuesta presenta una importante serie de ventajas que no requieren ciertamente ser analizadas.

Los dos cuerpos a y B descritos, según se ha ya indicado, se montan cruzados, encajándose concretamente el cuerpo B entre las dos ramas enfrentadas del cuerpo A, y se fijan entre sí, en forma articulada, por medio de un eje pasador, que puede, por ejemplo, hallarse constituido por un vástago 19, de extremidad roscada, que atraviesa las ramas 2-2' por correspondientes orificios enfrentados 20-20' en las mismas previstos a tal fin, y atraviesa también la abertura axial del remache 16, que presenta estructura tubular, recibiendo finalmente una tuerca extrema 21, mediante la que se fija todo el



conjunto en la posición de montaje. En un ejemplo preferente de realización, el orificio 20 adoptará una forma cuadrada u otra cualesquiera no, circular, en la que encajará una zona extrema, de sección coincidente, prevista en el vástago 19, con lo que se evitará todo riesgo de que el sistema de fijación de afloje, en la utilización normal del conjunto de la tenaza.

Finalmente, el sistema comprende una fuerza elástica que impulsa constantemente a la tenaza a adoptar la posición de apertura. Esta fuerza elástica podrá, como es lógico, presentar cualquier estructura que se considere oportuna, pudiendo, por ejemplo, hallarse constituida por un resorte en espiral, o por un muelle helicoidal, pero en una forma preferente de realización se hallará concretamente constituida por una ballesta, formada por uno, dos o más flejes elásticos superpuestos 22-22', encajados a lo largo del cuerpo A, fijados al mismo por una extremidad, por ejemplo, por medio de un remache 23, y dotados en su extremidad opuesta de una tendencia elástica a levantarse, actuando sobre cualquier tope apropiado previsto en el cuerpo B, tal como el borde posterior de la cuchilla 15, y determinando la apertura. Puede además dotarse al conjunto de un sistema de cierre, tal como una simple palanquita 24, articulada a uno de los cuerpos dichos y dispuesta para hacer tope con el otro, en una determinada posición, impidiendo la apertura.

Resta ya únicamente hacer constar de una manera general y expresa que, como se comprende y es lógico, y aparte de las que han sido ya concretamente indicadas, en la realización práctica de la tenaza que ha quedado descrita, cabrá introducir todas aquellas adiciones y modificaciones de detalle que no afecten a lo que constituye la esencialidad del registro que se solicita.



N O T A

SE REIVINDICA:

1 - Tenaza para cortar perfiles, concretamente para cortar perfiles de junta según planos que formen un ángulo de 45° u otra predeterminado con el eje longitudinal, caracterizada por comprender dos cuerpos independientes, que se montan cruzados y se articulan libremente entre sí, presentando en sus ramas de mayor longitud una conformación apropiada para servir de apoyo a la mano del usuario, cuyos cuerpos, de manera esencial, en las extremidades de sus ramas opuestas se hallan dotados, respectivamente, de una cuchilla sobresaliente y de una superficie plana destinada a servir de apoyo al perfil que se trate de cortar, situada en posición ortogonal al plano sobre el que se mueve la cuchilla y provista de al menos una guía, que sobresale perpendicularmente de la misma, y a lo largo de la que puede aplicarse el perfil, en vistas a ofrecerlo a la acción de corte de la cuchilla bajo un ángulo predeterminado.

2 - Tenaza, caracterizada porque uno de los dos cuerpos referidos en la reivindicación precedente, se halla constituido por una pieza de plancha metálica estampada, que adopta una conformación general alargada, y se halla doblada aproximadamente en U, definiendo un mango que queda en disposición de servir de apoyo a la mano del usuario, y presentando dos amplias orejas extremas, planas y enfrentadas, paralelas o dotadas de una cierta tendencia a converger, entre las que puede encajar un tabique central que sobresale de una pieza independiente, que se fija convenientemente en esta posición encajada y que conforma una superficie plana ortogonal al tabique, destinada a servir de apoyo al perfil que se trate de cortar y dotada de al menos una guía, contra la que puede aplicarse este perfil, en vistas a ofrecerlo a la acción de corte de

5



la cuchilla bajo el ángulo exacto que se haya predeterminado.

3 - Tenaza, según la reivindicación primera, caracterizada porque el segundo cuerpo integrante del conjunto se halla constituido por una pieza de plancha metálica estampada, que adopta una conformación general alargada, y se halla doblada aproximadamente en U, definiendo un mango, que queda en disposición de servir de apoyo a la mano del usuario, y presentando dos amplias orejas extremas, planas, paralelas y enfrentadas, entre las que encaja una cuchilla, constituida por una pieza independiente, que se fija en la posición de montaje por medio de pasadores transversales.

4 - Tenaza, caracterizada porque en el interior del mango definido por uno de los dos cuerpos referidos en las dos reivindicaciones anteriores, se sitúa una ballesta que se fija al mismo por una extremidad y cuya extremidad opuestas, dotada de tendencia elástica a arquearse, actúa constantemente contra el otro cuerpo, impulsando a la tenaza a adoptar la posición de apertura.

5 - Tenaza para cortar perfiles.

Consta la presente Memoria Descriptiva de nueve hojas mecanografiadas, escritas por una sola cara y de dibujos anexos.

Barcelona, 5 ABR. 1976

P. A.



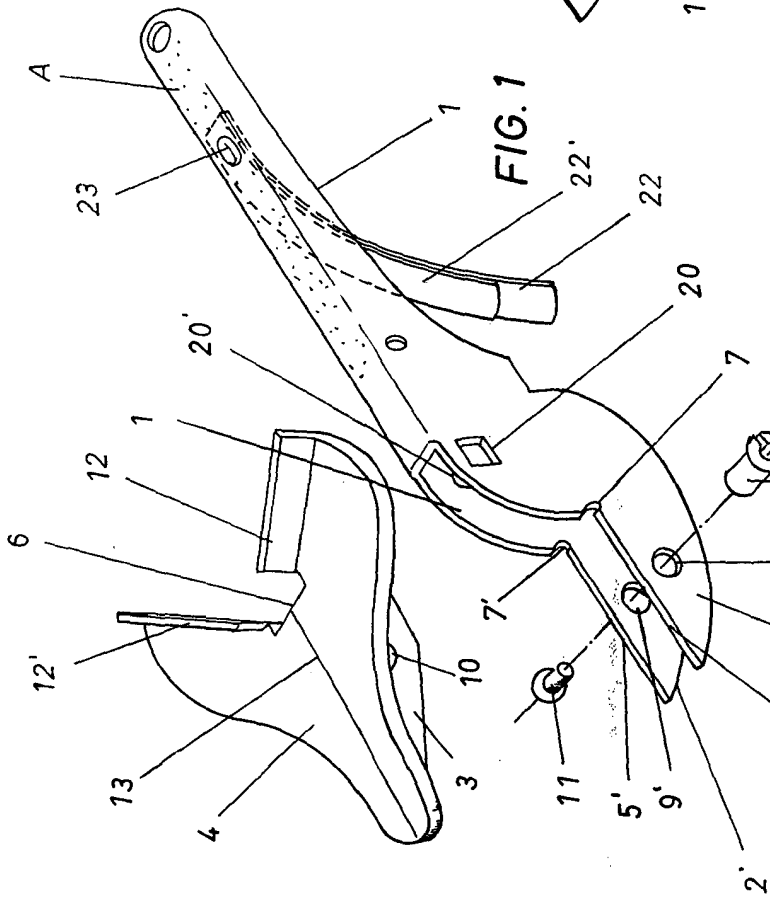

FIG. 1

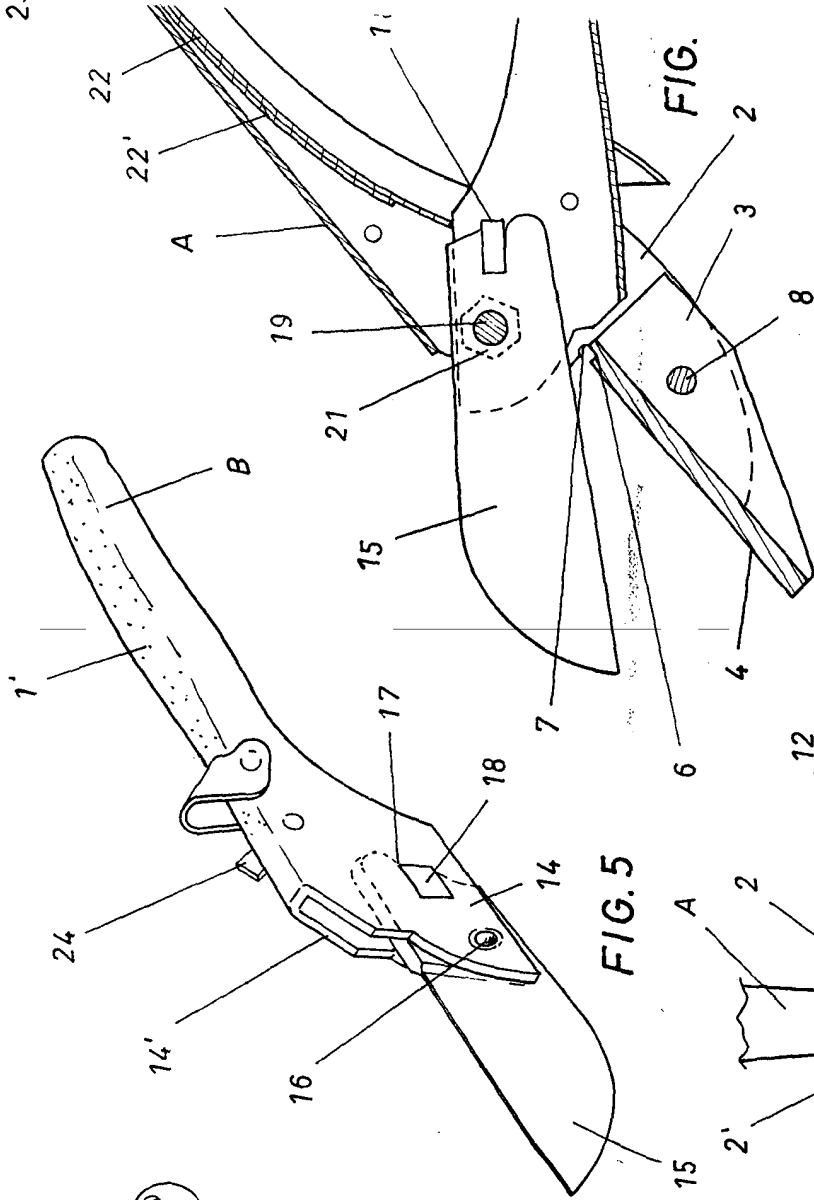

FIG. 2

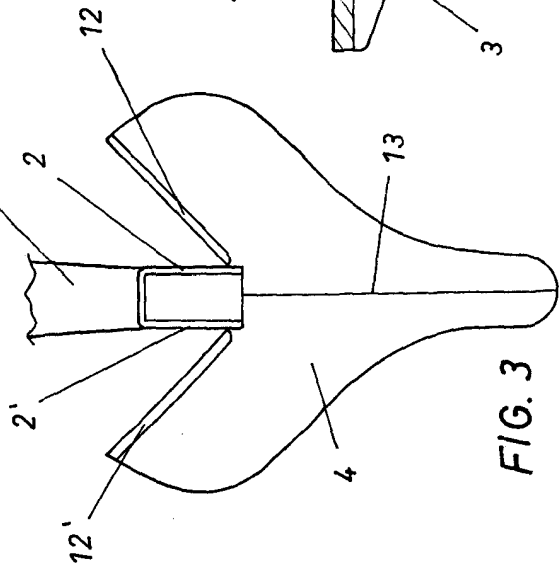

FIG. 3

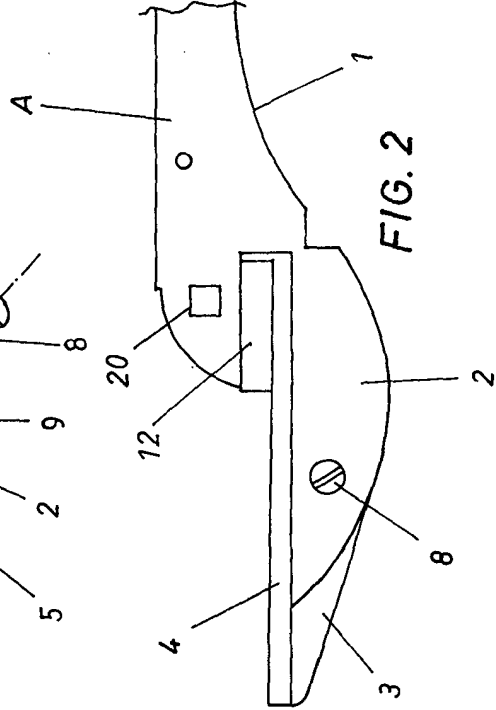

FIG. 4

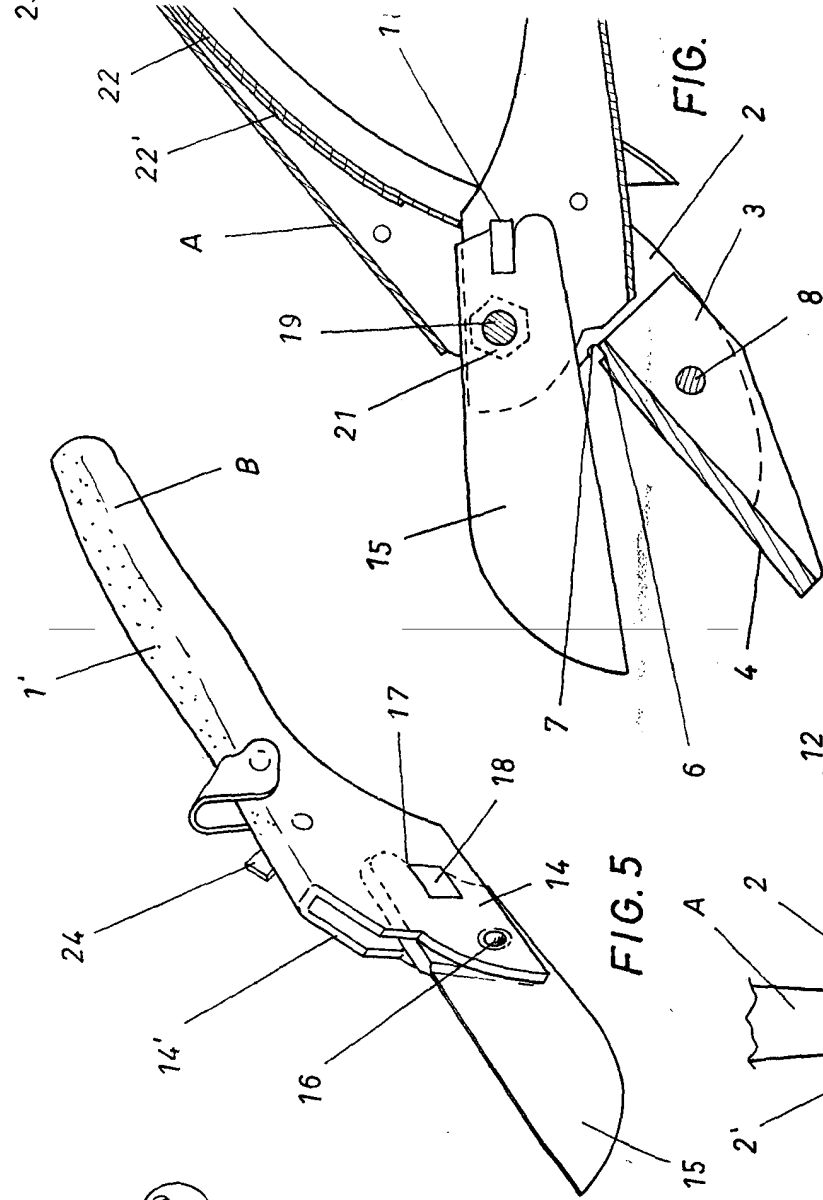
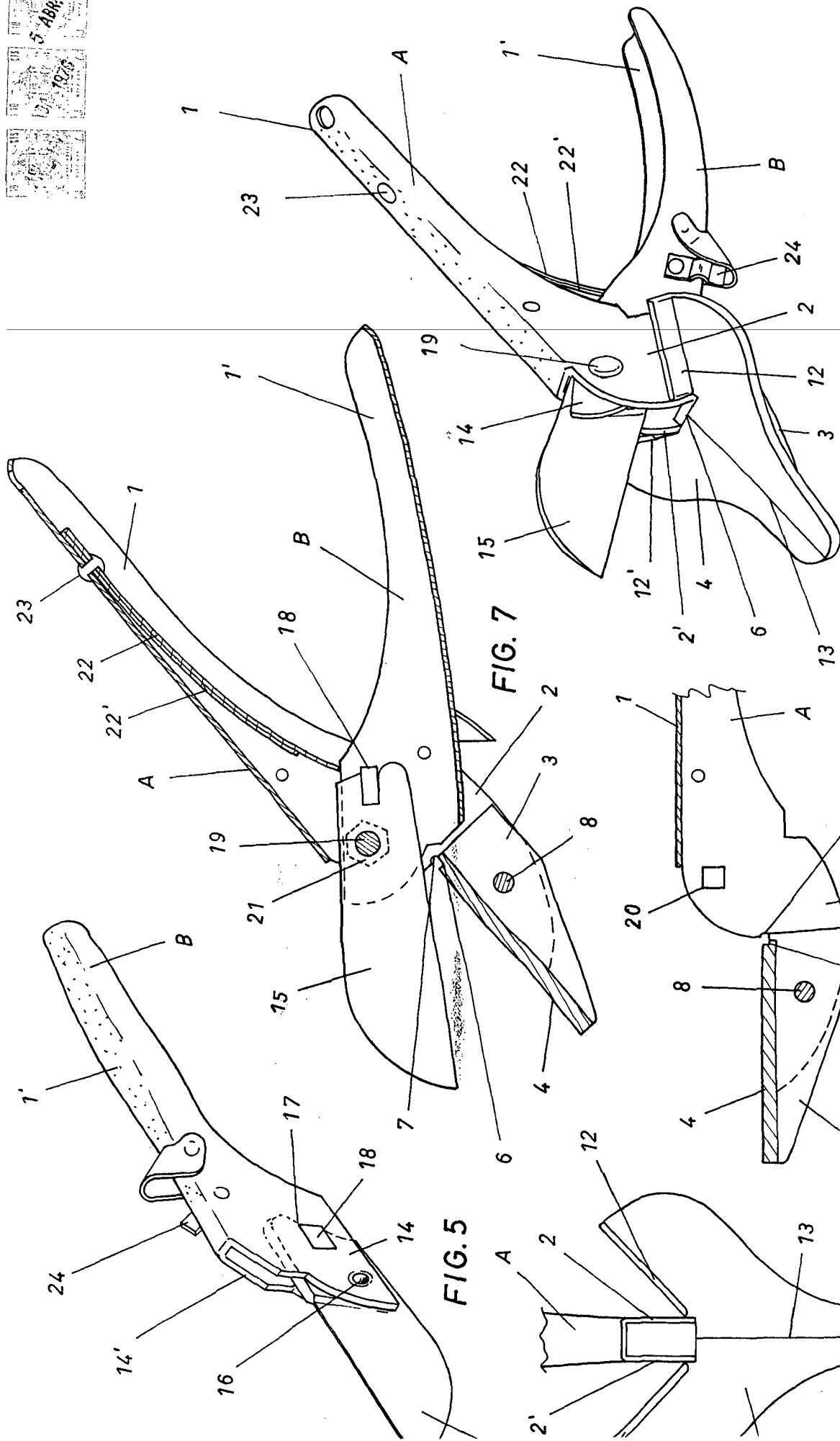

FIG. 5



Barcelona, 5 ABR 1975  
P. A.

FIG. 6

FIG. 4

FIG. 5

FIG. 7

G. 3