

220252

220252

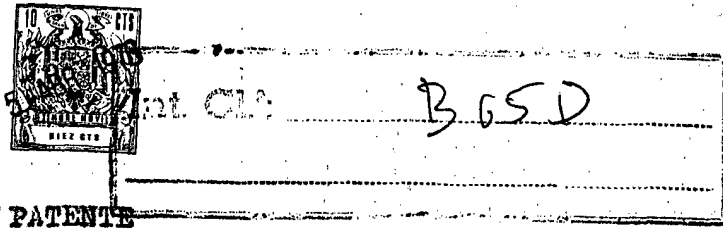

PATENTE

DE

REGISTRO DE MODELO DE UTILIDAD

por "Soporte-contenedor para botones"-

a favor de: C.A. HILATURAS DE FABRA Y COATS, de nacionalidad española, domiciliada en Barcelona, calle Bruch, nº 50 bis.

- - - - -

MEMORIA DESCRIPTIVA

La presente memoria descriptiva se refiere al registro de un modelo de utilidad constituido por un soporte-contenedor destinado a contener botones para su exposición y venta al detalle, que presenta la particularidad de estar modelado en material

5 plástico formando un delgado cuerpo plano que presenta una parte prominente provista de una o varias equedades dispuestas para ajustadamente alejar y retener en ellas botones y una parte con amplia superficie destinada a contener indicaciones, tales como, por ejemplo, el nombre del fabricante, almacenista o dis-

10 tribuidor de los botones, material de que estos están hechos, tamaño y precio de los mismos, entre otras, así como, eventualmente, un orificio pasante destinado a ensartarse en un colgadero.

Los botones son alojados ajustadamente dentro de las que-



- 2 -

5 dades presionándolos en ellas y pueden ser fácilmente apartados de éstas ejerciendo presión en la delgada pared que forma la oquedad de modo que al deformarse ésta expulse el botón o bien doblando el cuerpo por la zona en que está el botón a apartar y ejercer simultáneamente una ligera presión por la parte posterior de la pared de la oquedad en que el botón está alojado.

10 La descripción de un caso de ejecución práctica de un soporte-contenedor para botones estructurado de acuerdo con el modelo permitirá dejar plenamente determinadas cuales son las características esenciales del modelo y para facilitar tal descripción nos referiremos al dibujo adjunto en el cual está representado el citado caso de ejecución tomado como ejemplo para realizar aquella.

15 Como se aprecia perfectamente en el dibujo, el soporte-contenedor de que se trata está constituido por un cuerpo, modelado de material plástico, delgado que tiene una amplia superficie plana 1 destinada a contener indicaciones y una parte prominente 2 provista de oquedades 3,4 conformadas éstas de manera que en ellas quedan alojados ajustadamente retenidos los botones 5, distribuidamente colocados de modo decorativo, habiendo un orificio pasante 6 que permite colgar de un colgador tal soporte-contenedor de botones.

20

25 Como es natural, manteniendo la estructura esencial que se ha definido podrán variar las formas, dimensiones y materiales, en cada caso de realización los sistemas con que se fabriquen, las impresiones, imágenes y colores en el mismo contenidos y cuantas particularidades que por ser, como las citadas, de ca-



- 3 -

racter accesorio, accidental e secundario no alteren la esencialidad del modelo por mantenerse, no obstante su concurrencia, el soporte-contenedor para botones estructurado de acuerdo con tal esencialidad.

N O T A

5 Por la patente de registro de modelo de utilidad a que se refiere la presente memoria descriptiva se REIVINDICA la propiedad y la explotación exclusiva de:

10 1.- Soporte-contenedor para botones, esencialmente caracterizado por el hecho que consiste en un cuerpo, modelado de material plástico, delgado que tiene una amplia superficie plana destinada a contener indicaciones y una parte prominente provista de oquedades conformadas de manera que en ellas puedan quedar alojados ajustadamente retenidos botones.

2.- Soporte-contenedor para botones, tal como el especificado en 1, caracterizado por el hecho de estar provisto de un orificio pasante para ser colgado.

3.- "Soporte-contenedor para botones".

Consta la presente memoria descriptiva de tres hojas foliadas, escritas por una sola cara.

Barcelona, 5 de Abril de 1976.

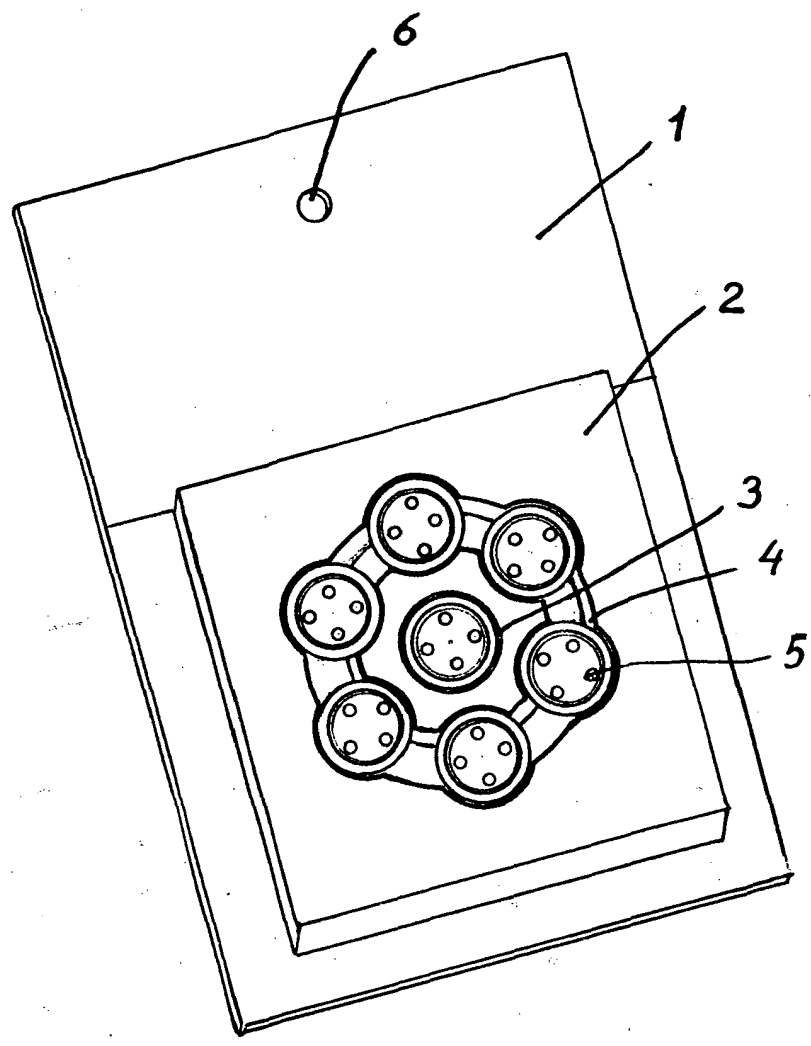

ESCALA VARIABLE
Barcelona a 5 ABR 1876

A handwritten signature or scribble located at the bottom right of the page, below the printed text.