

MINISTERIO DE INDUSTRIA

REGISTRO DE LA PROPIEDAD INDUSTRIAL

BAD ORIGINAL



ESPAÑA

19 ES	11 NUMERO	220167	10 Y
	21		
	22 FECHA DE PRESENTACION		

220167

MODELO DE UTILIDAD

18 DIC. 1976



30 PRIORIDADES:	32 FECHA	33 PAIS
31 NUMERO		
75 11336	11 de Abril de 1.975	FRANCIA

47 FECHA DE PUBLICIDAD	51 CLASIFICACION INTERNACIONAL
	A 63 B

54 TITULO DE LA INVENCIÓN
"FIJACIÓN DE SEGURIDAD PARA ESQUÍ"

71 SOLICITANTE (S)
Don JEAN JOSEPH ALFRED BEYL

DOMICILIO DEL SOLICITANTE ..
Boulevard Victor Hugo, NEVERS, Nièvre (Francia)

72 INVENTOR (ES)
El propio Solicitante

73 TITULAR (ES)

74 REPRESENTANTE
Eleuterio GONZALEZ VACAS



5.- La presente invención concierne a las fijaciones de seguridad para esquís, comportando una placa móvil destinada para soportar la bota correspondiente y está montada de forma giratoria en un plano paralelo al esquí e igualmente separable con respecto a éste. El mantenimiento de esta placa en el esquí se asegura por dispositivos de retención cooperando con sus extremos delantero y trasero, y de los cuales, uno comporta un órgano basculante de bloqueo asociado a un sistema elástico que permite, en caso de grandes esfuerzos, la liberación en cualquier sentido de la placa con respecto al esquí.

10.- En general, el dispositivo de retención, comporta tal órgano basculante de bloqueo está previsto en el extremo trasero de la placa móvil. Este dispositivo debe estar en condiciones de retener en su sitio a esta placa cuando es sometida a sollicitaciones de importancia y de duración limitadas, permitiendo en cambio su liberación en caso de sollicitaciones más importantes y/o más prolongadas. Sin embargo es igualmente necesario que la resistencia elástica opuesta a la liberación de la placa sea de diferente valor según se trate de una liberación por torsión o de una liberación hacia arriba con ocasión de una caída del esquiador hacia adelante.

15.- La necesidad de respetar estas diferentes exigencias complica la realización de las fijaciones de este tipo y los resultados buscados no se consiguen siempre en las fijaciones que existen actualmente.

20.- Es por lo que la presente invención tiene por objeto una fijación del mismo tipo, en el cual se preve un dispositivo de retención, cuya concepción permite responder a es-

25.-

30.-



BAD ORIGINAL

tas diferentes exigencias y ésto, mediante un mecanismo rela-
tivamente sencillo y de funcionamiento perfectamente eficaz.

Esta fijación se caracteriza porque el órgano bas-
culante de bloqueo del dispositivo de retención previsto con

5.- tal órgano consiste en un brazo girando alrededor de un eje
horizontal llevado por el extremo de un soporte dispuesto --
perpendicularmente en la superficie del esquí y pudiendo gi-
rar libremente en él, uno o varios órganos móviles sometidos
a la acción de uno o varios muelles, tendiendo a retener a -

10.- este brazo a la vez en contra de solicitaciones en balanceo
y en contra de solicitaciones en rotación en un plano parale-
lo al esquí, así como en contra de solicitaciones en cualquier
otro sentido.

En una particular forma de realización, el brazo -
15.- basculante se extiende en sentido longitudinal por encima de
un cajeadado fijo conteniendo el sistema elástico de retención,
y del lado de la placa comporta una parte acodada hacia el -
esquí, en la cual actúa este sistema elástico; el soporte ro-
tativo portador de este brazo está situado en el extremo --

20.- opuesto de dicho cajeadado.

En otra forma de realización de la presente fija-
ción, el sistema elástico de retención del brazo basculante
comprende un muelle alojado en el interior de éste y empujan-
do a un pistón formando saliente en el extremo de este brazo
25.- situado en el lado opuesto a la placa móvil, cuyo pistón, --
normalmente, está ajustado en un asiento formado por una de-
presión central de una superficie perfilada fija formando --
diente, previsto frente al pistón.

En otra forma de realización, el brazo basculante
30.- de retención es mantenido en su posición de bajada por dos -

BAD ORIGINAL



mordazas móviles, sometidas a la presión de uno o varios muelles y que son aptos para desplazarse, por deslizamiento o giro, para liberar al brazo basculante cuando éste está sometido a solicitaciones importantes.

5.- Sin embargo, otras particularidades y ventajas de la presente fijación aparecerán en el transcurso de la descripción siguiente que corresponde a algunas formas de realización de ésta. En dicha descripción se hace referencia a los dibujos anexos, a simple título de ejemplo y en los cuales:

10.- La Figura 1ª, es una vista en elevación de lado -- con cortes, la placa móvil está representada en una posición que corresponde sea a la colocación sobre el esquí ó bien a su liberación vertical en el momento de una caída del esquiador hacia atrás.

15.- La Figura 2ª, corresponde a una vista en planta superior de la disposición de la figura 1ª.

La Figura 3ª, es igualmente una vista en planta, - pero que muestra la placa móvil en el momento de una liberación por torsión.

20.- La Figura 4ª, representa el dispositivo de retención previsto en la parte posterior y ésto, en el momento de tal liberación, este dispositivo está representado en corte horizontal según un plano que pasa por la línea IV-IV de la figura 1ª, pero en diferente escala.

25.- La Figura 5ª, es una vista parcial en corte vertical según la línea V-V de la figura 2ª, pero en diferente escala y que ilustra la liberación vertical del extremo trasero de la placa móvil.

La Figura 6ª, es una vista parcial en elevación, -
30.- de lado, de otra forma de realización del dispositivo de re-

BAD ORIGINAL

5



tención previsto detrás de la placa móvil, esta vista ilustra la posición de calzado o la liberación por caída hacia atrás.

La Figura 7ª, es una vista en planta superior.

5.-

La Figura 8ª, es una vista en corte vertical según un plano pasando por la línea VIII-VIII de la figura 7ª.

La Figura 9ª, es una vista en corte similar, que ilustra la liberación vertical de la placa móvil.

10.-

La Figura 10ª, es una vista en corte horizontal según la línea X-X de la figura 8ª y que ilustra la liberación por torsión de la placa móvil.

La Figura 11ª, es una vista en planta superior de otra forma de realización del dispositivo de retención previsto detrás de la placa móvil.

15.-

La Figura 12ª, es una vista en corte vertical, según la línea XII-XII de la figura 11ª.

La Figura 13ª, es una vista en corte similar representando una posición de liberación vertical de la placa móvil.

20.-

La Figura 14ª, es una vista en corte horizontal, según la línea XIV-XIV de la figura 12ª, esta vista representa una posición de liberación por torsión de la placa móvil.

25.-

La Figura 15ª, es una vista en planta superior de otra forma de realización del dispositivo de retención previsto detrás de la placa móvil.

La Figura 16ª, es una vista lateral en elevación.

La Figura 17ª, es una vista similar con cortes; - ilustrando una posición de liberación vertical de la placa móvil.

30.-

BAD ORIGINAL



La Figura 18a, es una vista en corte horizontal, según la línea XVIII-XVIII de la figura 16a, esta vista -- ilustra una posición de liberación de la placa móvil por -- torsión.

- 5.- En la forma de realización según las figuras 1a a 5a, la presente fijación comporta una placa -1- separable - con respecto al esquí -2-. En un punto intermedio de su longitud, dicha placa presenta una abertura -3- permitiendo ajustarla en un soporte -4-, fijo en el esquí. Preferentemente el esquí está dispuesto sensiblemente en vertical a la tibia de la pierna del esquiador. En razón a la disposición así - prevista, la placa -2- puede girar en el esquí alrededor de un soporte fijo -4- y éste en un plano paralelo a la superficie superior del esquí. Puede igualmente escaparse completamente del esquí por levantamiento de su extremo delantero o de su extremo trasero con respecto a aquél, o por cualquier otro movimiento de separación con respecto al esquí.

- 10.-
- 15.-
- 20.- No obstante, esta placa es mantenida normalmente en el esquí por dos dispositivos de retención previstos respectivamente delante y detrás y que designados por las referencias generales -5- y -6-. Por otro lado, los extremos delantero y trasero de esta placa están provistos de medios para inmovilizar la bota. Así, delante puede preverse una mordaza -7- apta para agarrar la punta de la bota. Detrás, -
- 25.- la placa -1- puede estar provista de una talonera de retención, esto no está representado en el dibujo anexo.

- 30.- El dispositivo delantero -5- de retención está -- constituido por un tope fijo en el esquí y cuyo extremo trasero presenta, en su parte inferior una superficie -8- inclinada hacia atrás. Esta se extiende en sentido transver--

BAD ORIGINAL

- 1 -

7



sal con respecto al esquí y está destinada a retener en su sitio al extremo delantero de la placa móvil -1-, la cual comporta asimismo una superficie -9- inclinada en el mismo sentido.

5.- Preferentemente, un tope elástico, por ejemplo - un tope con bola -10-, está previsto en el centro de la superficie de retención -8- y la superficie delantera inclinada -9- de la placa móvil -1- presenta asimismo un cajeadó para recibir la bola de este tope.

10.- Encima de su superficie de retención -8-, el lado de atrás del tope -5- presenta otra parte -12- inclinada en sentido inverso. Dicha segunda parte inclinada está destinada para facilitar el ajuste del extremo delantero -9- de la placa móvil por debajo de la superficie de retención -8-.

15.- En cuanto al dispositivo de retención -6- previsto detrás, comporta un brazo basculante -13- destinado para asegurar el mantenimiento en su sitio del extremo correspondiente de la placa -1-. En su posición normal, este brazo se extiende en sentido longitudinal encima de una caja fija -14- conteniendo el sistema elástico de retención de aquél. En su extremo trasero, es decir del lado opuesto a la placa -1-, este brazo está montado basculando alrededor de un eje horizontal -15- llevado por el extremo superior de un soporte -16- montado libremente rotativo en el esquí.

20.- Este soporte está montado en el interior del extremo correspondiente de la caja -14- y está dispuesto perpendicularmente en la superficie del esquí. Conviene igualmente - hacer notar que, cuando el brazo basculante -13- está en -

25.- su posición normal, el eje -15- se extiende por su parte -

30.-

BAD ORIGINAL



transversalmente con respecto al eje longitudinal del esquí.

5.- En su extremo delantero, el brazo basculante -13- comporta una parte -17- acodada hacia abajo en dirección -- del esquí. En su lado delantero, esta parte acodada está -- provista de una punta saliente -18- destinada para ajustarse en una guía -19- prevista en el extremo trasero de la -- placa móvil -1-.

10.- El sistema elástico contenido en el cajeadado fijo -14- actúa en el lado trasero de la parte acodada -17- del brazo -13-. Este sistema elástico comporta un pistón -20- -- deslizándose en sentido longitudinal y ésto, conforme a un eje sensiblemente paralelo a la superficie superior del esquí. Este pistón está sometido a la acción de un muelle de presión -21- tomando apoyo contra un tapón atornillado -22- --

15.- permitiendo el reglaje de su compresión inicial. El extremo delantero del pistón -20- forma saliente que sobresale de -- la caja -14- y acaba en punta cónica. Esta está normalmente ajustada en un asiento formado por una depresión central --

20.- -23- de una superficie perfilada formando saliente, previsto en el lado correspondiente a la parte acodada -17- del brazo basculante -13-. Referente a ésto, conviene hacer notar que, vista en corte horizontal, esta superficie presenta --

25.- dos rampas -24- inclinadas en sentidos inversos, formando -- una "V", cuya punta está dirigida hacia adelante (figura 4ª). Sin embargo, cuando es vista en corte vertical, esta misma superficie perfilada presenta igualmente dos rampas -25- inclinadas en sentido inverso y forman igualmente una "V", cuya punta está dirigida hacia adelante. Pero hay que observar que la inclinación de las rampas -24- y -25- es diferente, de manera que la resistencia elástica opuesta respectiva

30.-

BAD ORIGINAL

9.



mente al basculamiento del brazo -13- hacia arriba y a su rotación alrededor del soporte -16- presenta valores diferentes.

- 5.- Se entiende que la superficie trasera de la parte -17- del brazo -13- está perfilada por toda su extensión y las rampas -24- y -25- mencionadas anteriormente se enlazan por sitios convenientemente perfilados, en los cuales se adapta la punta del pistón -20- durante un movimiento correspondiente del brazo -13-. En efecto, éste puede muy bien
- 10.- efectuar en el espacio movimientos complejos de rotación y de basculamiento. El pistón -20- se opone normalmente a tales movimientos si la importancia de las solicitaciones y su duración quedan limitadas. No obstante, en caso de solicitaciones muy importantes y/o de gran duración, el pistón
- 15.- -20- es conducido a retroceder, permitiendo el desplazamiento del brazo -13- y en consecuencia la liberación de la placa móvil -1-, sea en sentido vertical (ver figura 5ª), sea por torsión (ver figura 3ª y 4ª), sea con motivo de un movimiento complejo.
- 20.- No obstante, hay que observar que durante todos los movimientos de esta clase, la placa -1- queda en contacto con la punta -18- del brazo de retención -13-, en tanto que la amplitud del movimiento no ha sido suficiente como para producir su libertad. Durante todo este tiempo, el presente dispositivo ejerce una resistencia elástica y tiende
- 25.- a llevar a la placa -1- a su posición inicial, si las solicitaciones cesan. Ahora bien este curso de liberación presenta una amplitud particularmente importante, ya que el brazo basculante -13- posee una gran longitud y su eje de giro está situado en su extremo posterior.
- 30.-

BAD ORIGINAL



Otra ventaja reside en el hecho de que el sistema elástico de retención comporta un muelle único -21- solicitado en un solo sentido.

5.- Por otro lado, un sólo pistón -20- asegura a la vez la retención del brazo basculante -13- en contra de un movimiento de rotación y en contra de un movimiento basculante o de cualquier otro movimiento complejo.

10.- Las Figuras 6ª a 10ª, representan otra forma de realización del dispositivo de retención previsto detrás de la placa móvil -1-. En esta forma de realización el brazo de retención correspondiente -13a- está montado igualmente basculando alrededor de un eje horizontal -15a- llevado por el extremo superior de un soporte -16a- montado libremente en rotación sobre sí mismo. Este es mantenido en su sitio por la base -26- de una peana fija -27-.
15.- Conviene hacer notar que, en el presente caso, el brazo basculante -13a- está colocado entre dos alas de una chapa -28- formada por el soporte -16a-, el eje basculante -15a- se encuentra situado en un punto intermedio de la longitud del brazo -13a-.
20.-

En realidad, este eje está materializado por dos muñones giratorios previstos en uno y otro lado del brazo -13a- y que están ajustados en las aberturas de las pestañas de la chapa -28-.

25.- En su extremo delantero, el brazo basculante -13a- comporta una punta -18a- destinado para ajustarse en la guía -19- prevista en el extremo posterior de la placa -1-.

El sistema elástico de retención de dicho brazo está alojado en el interior de una alisadura axial del citado brazo. Esta alisadura está cerrada por su extremo delan
30.-

11



BAD ORIGINAL

tero y abierto en cambio por el extremo posterior. Contiene un muelle -21a- actuando en un pistón -20a- dispuesto detrás. Este lleva un regatón -29- formando saliente por fuera del extremo posterior del brazo -13a-.

- 5.- El extremo de esta contera presenta una forma sensiblemente esférica y, en la posición normal del brazo -13a- está ajustado en un asiento -23a-, constituido por una depresión central dispuesta en una superficie perfilada -30- prevista en el extremo posterior de la peana -27-, esta superficie está vuelta hacia adelante, frente al regatón -29- del pistón -20a-.

- 10.- Visto en planta superior esta superficie presenta dos rampas -24a- que están inclinadas en sentidos inversos y forman una "V", cuya punta está dirigida hacia atrás. Estas dos rampas pueden asimilarse a las rampas -24- previstas en la forma de realización precedente.

- 15.- Por otro lado cuando la superficie perfilada -30- es vista en corte vertical presenta una única rampa -25a- pasando por el centro de la depresión -23a-. En estas condiciones, la superficie perfilada -30- adopta en general la forma de un diedro.

- 20.- Merced a esta disposición, el brazo basculante -13a- tiende a mantenerse conforme al eje longitudinal del esquí - (ver figura 7ª). No obstante en caso de solicitaciones importantes puede bascular alrededor de su eje -15a- (ver figura 9ª) o girar con el soporte -16a- (ver figura 10ª). Se entiende que puede efectuar igualmente movimientos complejos de basculamiento y de rotación. En estos diversos casos, el sistema elástico opone una resistencia a los movimientos correspondientes al regatón -29- del pistón -20a- deslizando por -
- 25.-
- 30.-

BAD ORIGINAL



las partes correspondientes de la superficie perfilada -30-. A este respecto, conviene hacer notar que dichas partes presentan inclinaciones diferentes para oponer una resistencia elástica de valor variable según se trate de una liberación vertical o de una liberación por torsión, o bien aún por un movimiento complejo.

5.-

Esta forma de realización tiene como ventaja particular la de evitar un aumento de la resistencia opuesta a la liberación por torsión durante una semi-apertura por caída hacia adelante y viceversa y ésto, merced a una disposición de las inclinaciones traseras de la peana fija -27-.

10.-

Así por ejemplo, el ángulo de ataque del regatón -29- puede ser de 60° en caso de un movimiento de rotación exacto. Por el contrario si, un esfuerzo hacia adelante provoca el descenso del regatón -29-, por ejemplo de 5 m/m y que en ese momento se produce una sollicitación por torsión, dicho regatón no encontrará más que un ángulo de ataque de escaso valor, por ejemplo 30°. En consecuencia, en tal caso, la resistencia elástica será menor que en el caso de una rotación concreta.

15.-

20.-

Las Figuras de 11a a 14a, representan otra forma de realización, en la cual el brazo basculante correspondiente -13b- que articula por su extremo posterior alrededor de un eje -15b- llevado en el extremo superior de un pivote -16b- libremente rotativo sobre el esquí. Este pivote está montado en el interior de una caja -14b- fija en el esquí y que contiene al sistema elástico de retención del brazo -13b-.

25.-

30.-

Este sistema actúa sobre una roldana llevada por un tornillo -32- que atraviesa por la parte anterior el bra



zo -13b- y atornillado en éste, la roldana -31- está dispuesta por debajo de este extremo del brazo.

5.- La roldana está retenida en la posición de bajada del brazo -13b- por dos mordazas -33- montadas deslizantes - en dos alisaduras -34- previstas en la caja -16b- paralelamente al eje longitudinal del esquí, y por ambas partes de - éste.

10.- Cada una de estas mordazas pistones está sometido a la presión de un muelle -35- dispuesto en la alisadura -34- correspondiente.

Las dos mordazas retienen la roldana -31- por sus extremos delanteros. Vistos en planta superior dichas mordazas están recortadas en bisel y forman una "V", cuya punta - se dirige hacia arriba (ver figura 11^a).

15.- No obstante los lados delanteros -36- de dichas -- mordazas están igualmente inclinados, como se representa en las figuras 12^a y 13^a. Ahora bien, la roldana -31- presenta, una forma troncocónica.

20.- En estas condiciones, las mordazas -33- aseguran - normalmente el mantenimiento del brazo -13b- en su posición de bajada. No obstante en caso de sollicitaciones importantes y/o prolongadas, cualquiera de las dos mordazas, o incluso - las dos, pueden retroceder para permitir la liberación de la roldana -31- y como consecuencia al brazo basculante -13b-.

25.- Referente a ésto, conviene hacer notar que, durante una caída hacia adelante o hacia atrás, las dos mordazas -33- retroceden, de suerte que la resistencia elástica opuesta a la liberación del brazo -13b- hace que intervengan los dos muelles -35-. Por el contrario, caso de un movimiento --
30.- por torsión, una sola mordaza retrocede, de suerte que la rere



BAD ORIGINAL

sistencia elástica es menor que en el caso precedente. Además, en un movimiento complejo, un solo muelle interviene, disminuyendo en tal caso la resistencia elástica opuesta a la liberación de la placa móvil -2- y en consecuencia la bo
5.- ta.

Las Figuras 15ª a 18ª representan una variante de esta forma de realización, en la cual el brazo basculante - correspondiente -13c- está igualmente retenido en posición de bajada por dos mordazas -33c- cooperando con una roldana
10.- -31c- llevada en el extremo delantero de dicho brazo. No obstante estas dos mordazas -33c- están montadas girando al rededor de dos ejes -37-, en vez de deslizar en sentido lon gitudinal. Cada una de ellas puede separarse de la roldana -31c- para liberarla y ésto, mediante un movimiento de giro
15.- alrededor del eje correspondiente -37-. Estos dos ejes es- tán dispuestos perpendicularmente a la superficie superior del esquí y están en un cajeadado -14c-. Éste comporta una -- alisadura transversal -38-, en el interior del cual está -- dispuesto un único muelle -39- actuando sobre dos pistones
20.- -40-, dispuestos en ambas partes de aquél. Cada uno de es- tos pistones está destinado a mantener la mordaza correspon diente -33c- en posición normal de retención de la roldana -31c-, la cual se representa en la figura 15ª. A este efec- to, el extremo posterior de cada una de estas mordazas pre-
25.- senta un plano -41- contra el cual se aplica normalmente el pistón -40- correspondiente.

Pero en caso de solicitaciones importantes y/o -- prolongadas, una y otra de las mordazas -33c- o las dos, -- pueden girar para liberar el peón -31c- y como consecuencia
30.- al brazo -13c-.

BAD ORIGINAL



Conviene hacer notar, que en esta forma de realización, un único muelle asegura el mantenimiento de una y otra mordaza. No obstante, en caso de una caída hacia adelante, -- sin movimiento de torsión, este muelle es comprimido a la --

5.- vez por sus dos extremos, ya que es necesario que las mordazas -33c- giren las dos en sentido inverso para liberar la roldana -31c- (ver figura 17ª). Pero en el caso de un movimiento complejo del pié del esquiador, es decir, un movimiento de elevación y de torsión, este muelle no es comprimido --

10.- más que por un sólo extremo, de suerte que ofrece una resistencia menor. En efecto, en este caso, basta con que una mordaza -33c- gire hacia el exterior en sentido "F", como se representa en la figura 18ª. Lo mismo sucede durante una liberación por torsión pura.

15.- Se entiende que la fijación según la invención puede ser objeto de numerosas formas de realización. En efecto, las que acaban de ser descritas no constituyen más que ejemplos de ejecución de esta fijación.

20.- La presente solicitud que corresponde a la depositada en Francia bajo el número 75 11336 de fecha 11 de Abril de 1.975 se acoge a los beneficios del Artículo 51 del vigente Estatuto sobre Propiedad Industrial.

NOTA

25.- Se declara como de propiedad y novedad para todo el territorio español, el contenido de las siguientes:

REIVINDICACIONES

30.- 1ª.- Fijación de seguridad para esquís, comportando una placa móvil destinada para soportar la bota correspondiente y que está montada de forma rotativa en un plano paralelo al esquí e igualmente separable con respecto a éste, estando



BAD ORIGINAL

- asegurado el mantenimiento de esta placa en el esquí por --
dispositivos de retención cooperando con sus extremos delan-
tero y posterior, y de los cuales, uno comporta un órgano -
basculante de bloqueo asociado a un sistema elástico permi-
tiendo, en caso de esfuerzos importantes, la liberación, en
cualquier sentido, de la placa con respecto al esquí, cuya
fijación se caracteriza porque el órgano basculante de blo-
queo está constituido por un brazo girando alrededor de un
eje horizontal llevado por un soporte dispuesto perpendicu-
larmente al esquí y puede girar libremente sobre sí mismo,
uno o varios órganos móviles, sometidos a la acción de uno
o varios muelles que tienden a retener este brazo a la vez
en contra de solicitaciones en balanceo y en contra de soli-
citaciones en rotación en un plano paralelo al esquí, así -
como en contra de solicitaciones en cualquier otro sentido.
- 5.-
10.-
15.-
- 2a.- Fijación de seguridad para esquís, según rei-
vindicación 1a, caracterizada porque el brazo basculante se
extiende en sentido longitudinal, por encima de una caja fi-
ja conteniendo el sistema elástico de retención, y del lado
de la placa, comporta una parte acodada hacia el esquí, en
la cual actúa este sistema elástico, estando situado el so-
porte giratorio que lleva este brazo en el extremo opuesto
de dicha caja.
- 20.-
- 3a.- Fijación de seguridad para esquís, según rei-
vindicación 2a, caracterizada porque el sistema elástico de
retención del brazo basculante comporta un pistón empujado
por un muelle y normalmente ajustado en un asiento formado
por una depresión central de una superficie perfilada, for-
mando saliente, previsto en el lado correspondiente a la par-
te acodada del brazo basculante, y cuyo perfil determina una
- 25.-
30.-

BAD ORIGINAL



resistencia elástica de valor diferente respectivamente por un movimiento de basculamiento y por un movimiento de rotación del brazo de retención.

- 5.- 4ª.- Fijación de seguridad para esquís, según rei vindicación 1ª, caracterizada porque el sistema elástico de retención del brazo basculante comprende un muelle alojado en el interior de éste y empujando a un pistón formando saliente en el extremo de este brazo, situado en el lado opuesto a la placa móvil, cuyo pistón está normalmente ajustado en un asiento formado por una depresión central de una superficie fija perfilada, formando saliente previsto frente al citado pistón y cuyo perfil determina una resistencia elástica de valor diferente respectivamente por un movimiento de basculamiento y por un movimiento de rotación del brazo de retención.
- 10.-
- 15.-

- 20.- 5ª.- Fijación de seguridad para esquís, según rei vindicación 1ª, caracterizado porque el brazo basculante de retención es mantenido en su posición de bajada hacia el esquí, por dos mordazas móviles sometidas a la presión de uno o varios muelles y que son aptos para desplazarse por deslizamiento o giro, para liberar el brazo basculante cuando éste está sometido a solicitudes importantes, comportando los extremos de estas dos mordazas rampas susceptibles de aprisionar entre ellas un órgano llevado por el brazo basculante.
- 25.-

- 30.- 6ª.- Fijación de seguridad para esquís, según rei vindicación 5ª, caracterizada porque las dos mordazas están montadas en forma deslizante en sentido longitudinal y sometidas al empuje de dos muelles distintos y sus extremos girados del lado de la placa móvil, están recortadas al biés



BAD ORIGINAL

y forman una "V" entre ellas, los lados correspondientes están igualmente inclinados, siendo tal la disposición que un movimiento de liberación en sentido vertical se efectúa contra la resistencia elástica de las dos mordazas, cuando un movimiento de liberación por torsión se efectúa en contra de la resistencia elástica de una de entre ellas solamente.

7ª.- Fijación de seguridad para esquís, según reivindicación 5ª, caracterizada porque las dos mordazas giran alrededor de dos ejes perpendiculares a la superficie del esquí y un único muelle dispuesto en sentido transversal, actúa en estas dos mordazas para mantenerlas en posición de retención del brazo basculante, siendo tal su disposición que un movimiento de liberación, en sentido vertical, provoca el giro de dos mordazas comprimiendo el muelle por sus dos extremos, asimismo un movimiento de liberación por torsión provoca el giro de una sola mordaza y en consecuencia la compresión del muelle por uno solo de sus extremos.

8ª.- FIJACIÓN DE SEGURIDAD PARA ESQUIS.-

Todo ello conforme se describe y reivindica en la presente memoria que consta de DIECIOCHO hojas escritas a máquina por una sola de sus caras y dibujos que la ilustran.

Madrid, 7 de Abril de 1.976

ENCARTELADO YACAS
C. F.

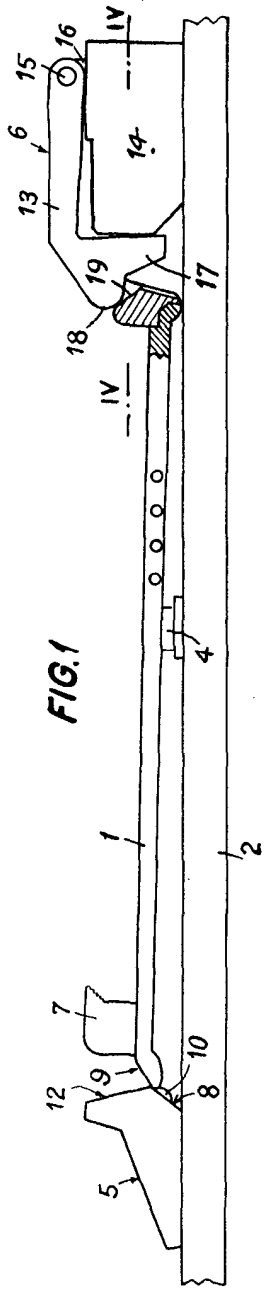

FIG. 1

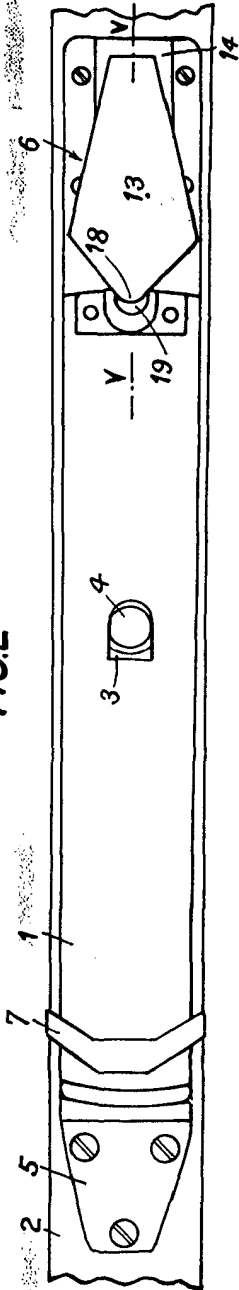

FIG. 2



FIG. 3

Escaleta Variable

Madrid, 7 de Abril de 1.970



FIG.5

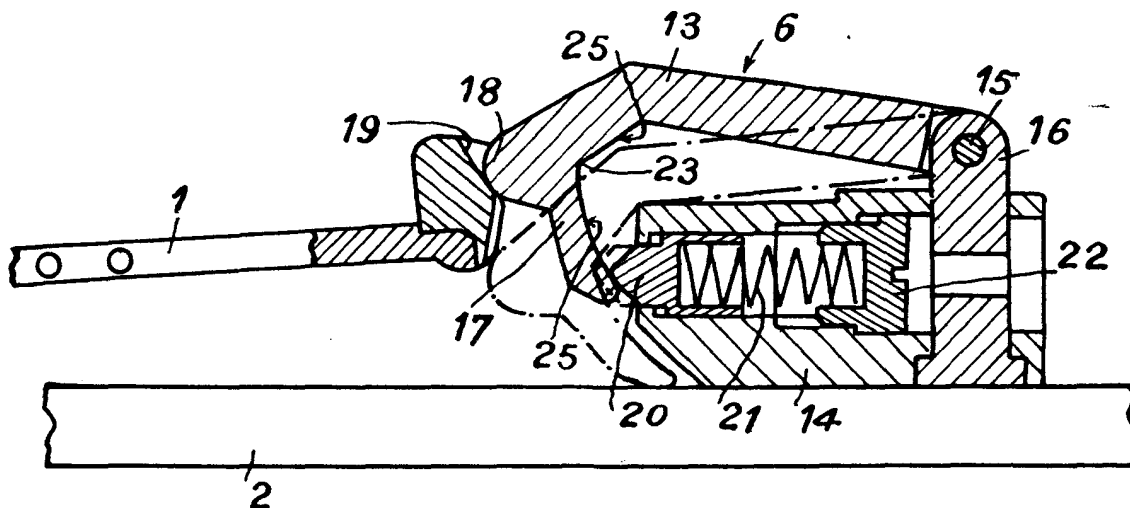
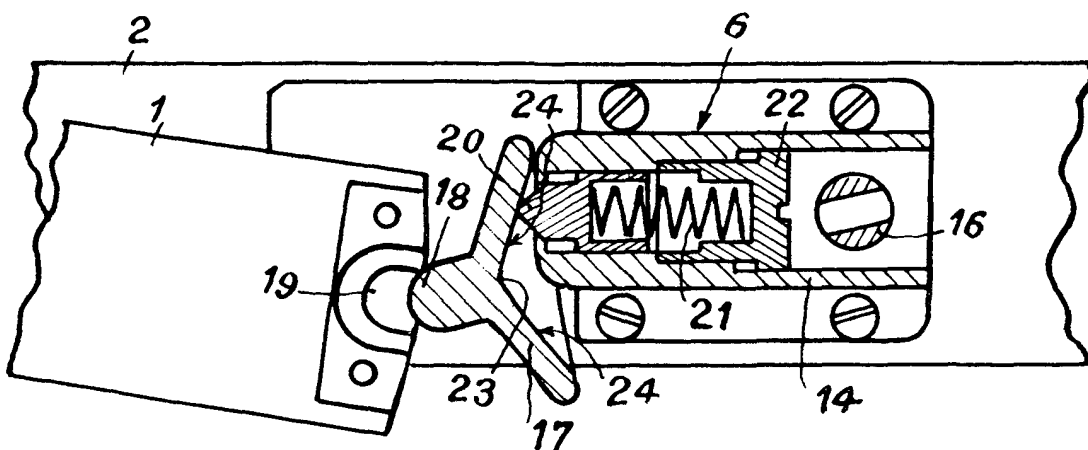
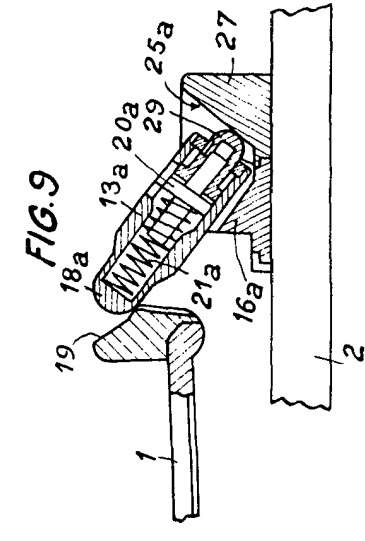
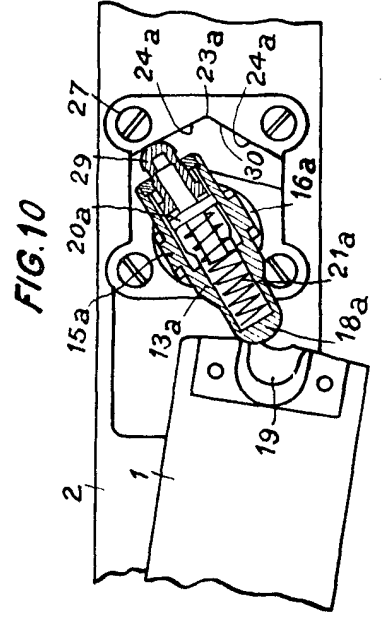
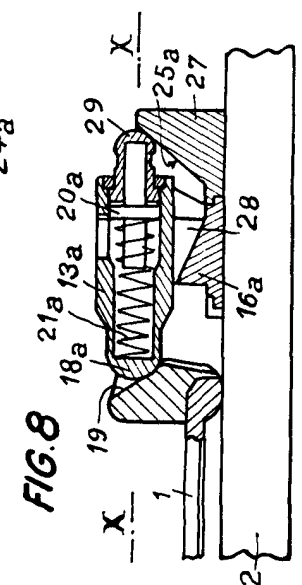
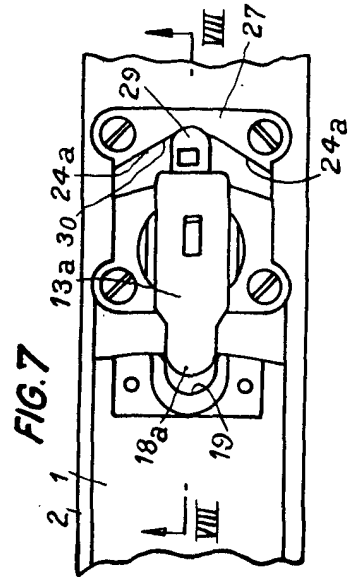
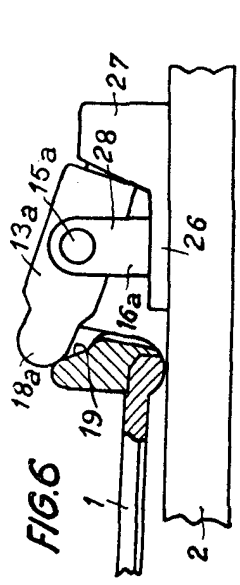

FIG.4



Madrid, 7 de Abril de 1976

Escala Variable



Each of Views 10
 FIG. 10



FIG. 11

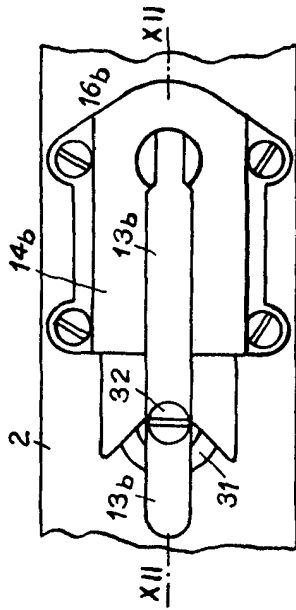

FIG. 14

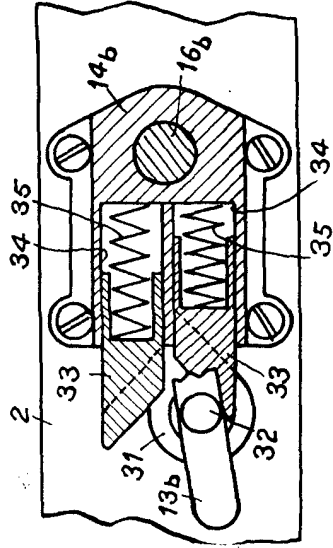

FIG. 12

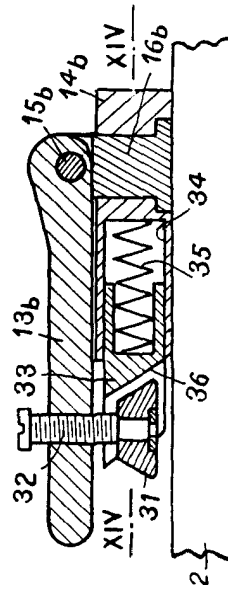
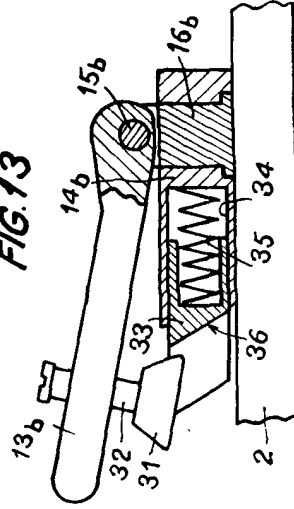
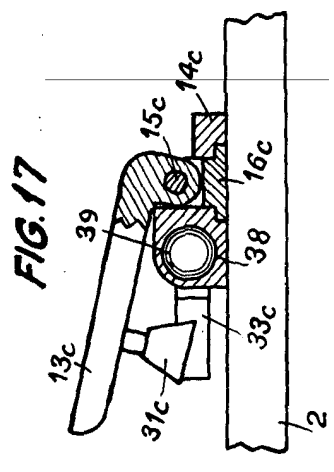
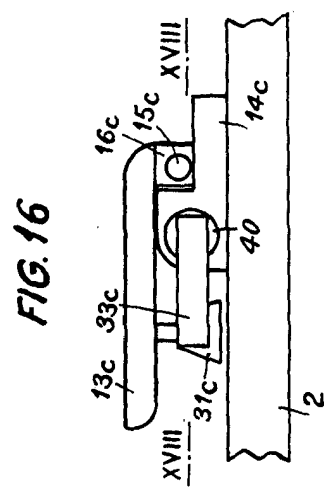
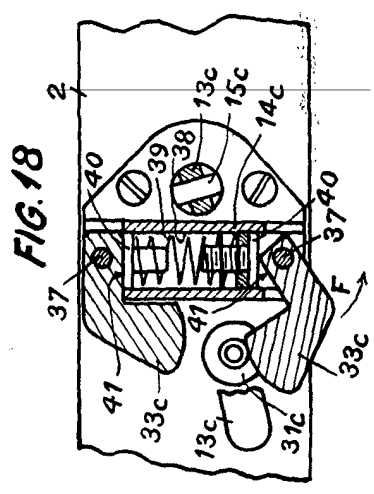
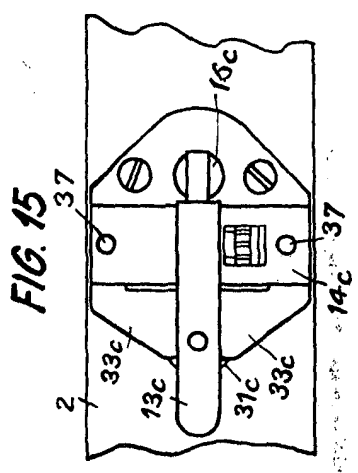

FIG. 13





Asociación Variable
 Madrid, 7 de Abril de 1.976

Handwritten signature and date:
 1976