



ESPAÑA

19 ES	11	NUMERO	10 Y
	21	220160	
	22	FECHA DE PRESENTACION	

220160

MODELO DE UTILIDAD

30 PRIORIDADES:	32 FECHA	33 PAIS
31 NUMERO		

47 FECHA DE PUBLICIDAD	51 CLASIFICACION INTERNACIONAL
	B13 K

54 TITULO DE LA INVENCIÓN
"UTIL ESCRITOR MEJORADO"

71 SOLICITANTE (S)
D. JOSE M ^a GIL PABLO

DOMICILIO DEL SOLICITANTE
C/. Florian Rey, 18-20 ZARAGOZA

72 INVENTOR (ES)

73 TITULAR (ES)
D. JOSE M ^a GIL PABLO

74 REPRESENTANTE
D. JAIME ISERN CUYAS, Agente Oficial de la Propiedad Industrial.

MEMORIA DESCRIPTIVA

El presente modelo de utilidad se refiere a un útil escritor perfeccionado.

5. El útil objeto de este modelo puede ser un bolígrafo, un lapicero automático, u otro análogo y ha sido ideado y realizado de modo que en el mismo queda incorporado un sello de goma con la almohadilla de entintado correspondiente, hallándose estos dos elementos montados en sendos brazos articulados al cuerpo del útil escritor, de manera que son plegables y se pueden ocultar en posición de fuera de servicio en la caperuza del útil y se pueden desplegar una vez extraída la caperuza con posibilidad de efectuar con el sello las convenientes impresiones. Esta organización resulta ventajosa porque permite llevar en un espacio muy reducido el sello y la almohadilla de entintado sin necesidad de llevar estos elementos en cajas o paquetes aparte, por ejemplo durante viajes, en ocasión de visitas, reuniones, etc. y hace posible estampar, por ejemplo, una antefirma, para firmar al mismo tiempo debajo de la misma.
- 10.
- 15.
- 20.

Para facilitar la explicación, más detallada, se acompañan unos dibujos en los que se ha representado un caso práctico de realización que se cita sólo a título de ejemplo no limitativo del alcance del presente modelo de utilidad.

25.

En dichos dibujos:

La figura 1 es una vista que ilustra en sección longitudinal la disposición del sello y la almohadilla en el útil escritor, en posición de plegado en el interior de

la caperuza.

La figura 2 corresponde a una vista en sección considerada por la línea II-II de la figura precedente.

Y la figura 3 muestra el útil con los brazos desplegados y con el brazo portador de la estampilla en la posición de impresión.

De acuerdo con los dibujos, se designa con -1- el cuerpo del útil escritor que presenta una perforación interiormente roscada -2- a la que va acoplada mediante una mecha roscada -3- una horquilla -4- entre cuyas ramas se articulan sobre dos ejes -5- y -6- sendos brazos -7- y -8- constituidos por respectivas láminas acanaladas sustancialmente en forma semicilíndrica, realizándose dicha articulación con intervención de dos muelles -9- y -10- que rodean a los citados ejes -5- y -6- y determinan una fricción en la zona de articulación. El brazo acanalado -7- aloja una almohadilla de entintado -11-, en tanto que en el brazo acanalado -8- se halla retenida una placa -12- de soporte de un sello de goma -13-. Los referidos brazos pueden adoptar la posición de plegado que se ilustra en las figuras 1 y 2, en cuya posición están enfrentados y el sello -13- se halla aplicado contra la almohadilla de entintado -11-. En dicha posición plegada, los brazos -7- y -8- pueden encajar en la caperuza -14- del útil escritor con la almohadilla -11- y el sello -13- que quedan debidamente ocultos y protegidos de modo que ocupan un reducido espacio.

Después de extraída la caperuza -14-, los brazos -7- y -8- se pueden abrir, lo que es facilitado por dos biselados -15- y -16- respectivamente formados en el ex-

tremo libre de dichos brazos, con posibilidad de aplicar el sello de goma -13- sobre la superficie correspondiente -17- como se indica en la figura 3, con lo que se realiza la oportuna impresión.

5. El modelo, dentro de su esencialidad, puede ser llevado a la práctica en otras formas de realización que difieran sólo en detalle de la indicada únicamente a título de ejemplo, a las que alcanzará asimismo la protección que se recaba. Por tanto, podrá fabricarse el útil escritor perfeccionado de referencia en cualquier configuración y tamaño y con los materiales y medios más convenientes, por quedar todo ello comprendido en el espíritu de las reivindicaciones.

= . =

15.

N O T A

Descrito el objeto y utilidad de la presente invención, lo que se declara como no divulgado ni practicado en España, comprende las siguientes reivindicaciones.

20. 1.-- Util escritor perfeccionado, que se caracteriza esencialmente por el hecho de que en el extremo posterior de su cuerpo presenta dos brazos articulados en una horquilla prevista en dicho extremo cuyos brazos son acanalados y uno de ellos aloja un soporte al que va unido un sello de goma, en tanto que el otro aloja la almohadilla de entintado del sello, siendo tales brazos susceptibles de adoptar una posición de plegado en la que quedan enfrentados y el sello permanece aplicado contra la almohadilla, en cuya posición los brazos se alojan en la caperuza del útil escritor, cuya caperuza al ser retirada permite la apertura

ra de los brazos y la aplicación del portador del sello sobre la superficie en la que se desee efectuar la impresión.

2.- Util escritor perfeccionado.

5. Según se describe y reivindica en la presente memoria descriptiva que consta de 5 páginas foliadas y escritas a máquina por una sola de sus caras, acompañadas de los dibujos reglamentarios.

Madrid, a 7 ABR. 1976

p.a.

10.

JUAN DE LIVERNA
E. P.

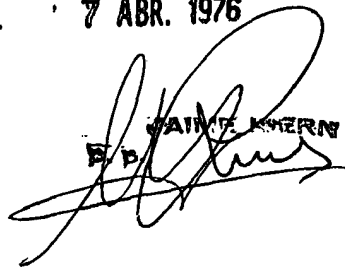

1)

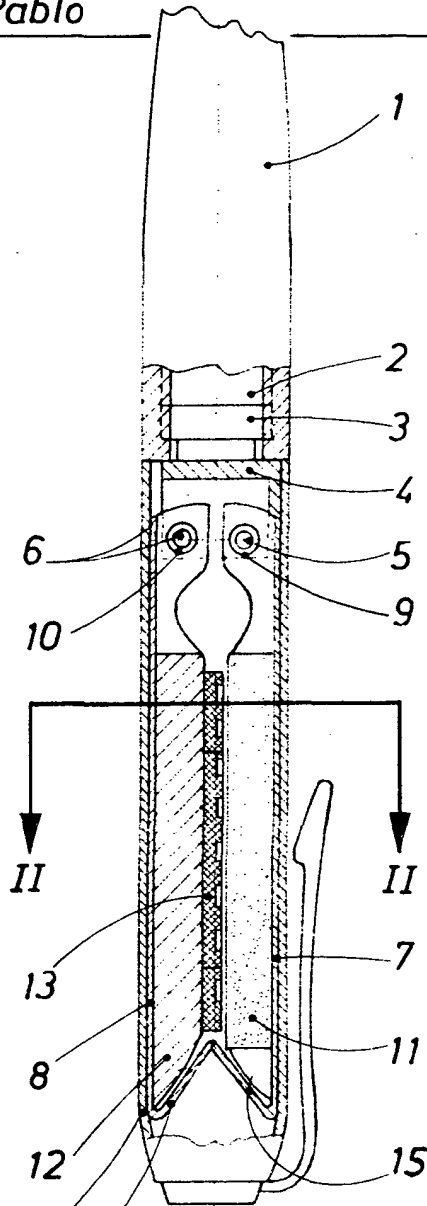

Fig. 1

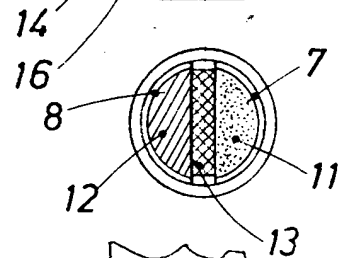

Fig. 2

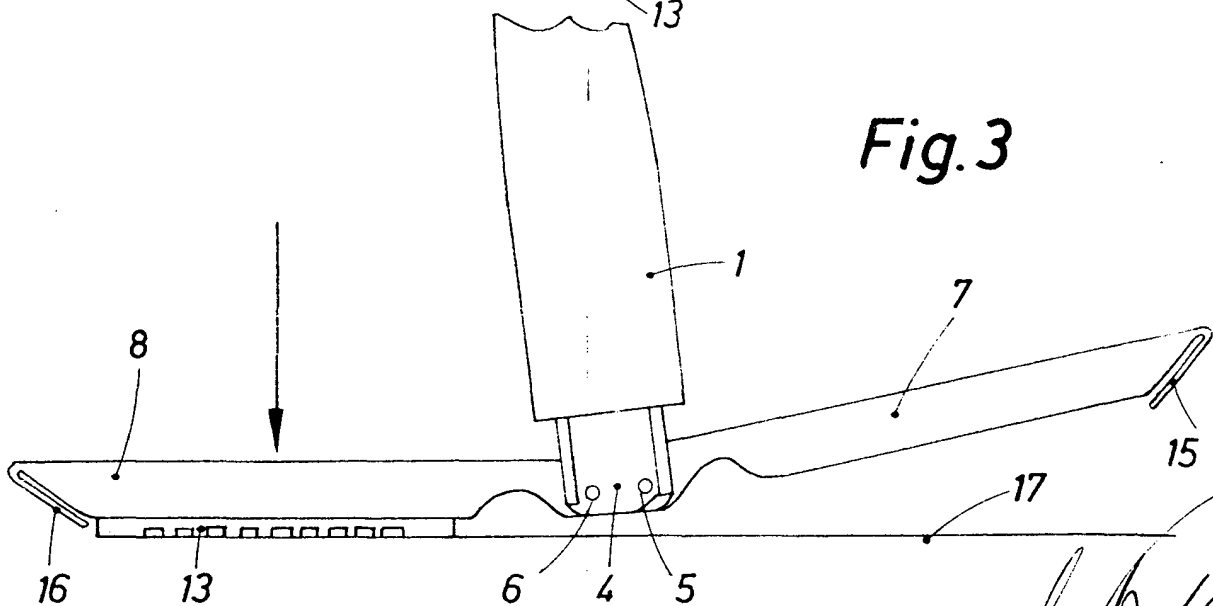

Fig. 3