



ESPAÑA

19 ES	11	NUMERO	10 Y
	21	220158	
	22	FECHA DE PRESENTACION	

220158

MODELO DE UTILIDAD

30 PRIORIDADES:	32 FECHA	33 PAIS
31 NUMERO		

47 FECHA DE PUBLICIDAD	51 CLASIFICACION INTERNACIONAL
	B 65 D

54 TITULO DE LA INVENCIÓN
"ENVASE PERFECCIONADO"

71 SOLICITANTE (S)
CENTRAL CORSETERA, S.A.

DOMICILIO DEL SOLICITANTE
Calabria, 205-bis BARCELONA

72 INVENTOR (ES)

73 TITULAR (ES)
CENTRAL CORSETERA, S.A.

74 REPRESENTANTE
D. JAIME ISERN CUYAS, Agente Oficial de la Propiedad Industrial.

MEMORIA DESCRIPTIVA

El presente modelo de utilidad se refiere a un envase perfeccionado.

Más concretamente, en la invención se ha ideado un envase destinado para múltiples aplicaciones, pero en especial para artículos ligeros, tales como prendas íntimas y similares, cuyo envase presenta unas peculiaridades que lo hacen notablemente ventajoso con respecto los modelos actualmente conocidos en el mercado y destinados para usos análogos.

En efecto, el envase objeto de la invención, aporta un diseño original y sencillo, constituyendo por si mismo un conjunto expositor del artículo envasado susceptible de ser suspendido en un mueble expositor general.

En líneas generales, el envase objeto de la presente invención está integrado por una lámina rectangular, con sus bordes longitudinales vueltos a manera de guías para el deslizado en las mismas de una segunda lámina de igual tamaño que la descrita. La primera de las láminas citadas es de material moldeado, preferentemente plástico transparente, y comporta un embutido semiesférico que integra la cavidad del envase propiamente dicho, sirviendo la lámina deslizante como tapa corrediza de cierre de la referida cavidad. Esta segunda lámina de cierre puede comportar motivos de propaganda relacionados con el artículo envasado, cuyos motivos son visibles por transparencia, a través de la lámina moldeada, la cual comporta en un extremo una proyección, a manera de gancho, para suspensión del conjunto.

Con el fin de facilitar la explicación, se acompaña a la presente memoria descriptiva de una lámina de dibujos en la que se ha representado un caso de realización que se cita a título de ejemplo.

5. En los dibujos:

La figura 1, muestra una vista en alzado frontal del envase, según el modelo.

La figura 2, corresponde a una sección transversal del mismo, vista por II-II.

10. Haciendo referencia a las figuras, se aprecia en su realización un envase constituido a partir de un cuerpo laminar moldeado transparente -1-, de forma preferente rectangular, cuyos bordes longitudinales se encuentran doblados formando guías -2-, para el deslizado en las mismas de una segunda lámina -3-, de cartón o material similar, la cual integra una tapa de cierre para la embutición semiesférica -4-, constitutiva de la cavidad de envase propiamente dicha y en la cual queda ubicado el artículo, el cual es visible por la transparencia del material de la lámina -1-, apreciándose también los motivos de propaganda impresos en la lámina -3-.

20. La lámina -1-, presenta un gancho -5- para suspensión del conjunto de un dispositivo expositor convencional.

25. La lámina -3-, está dotada de patillas -6- de tope, posicionadores de la misma en su situación de cierre.

El modelo dentro de su esencialidad, puede ser llevado a la práctica en otras formas de realización que difieran en detalle de la indicada a título de ejemplo en

la descripción y a las cuales alcanzará igualmente la protección que se recaba. Podrá, pues, construirse en cualquier forma y tamaño, con los materiales más adecuados, por quedar todo ello comprendido en el espíritu de las reivindicaciones.

5.

= . =.

N O T A

Descrito el objeto y utilidad de la presente invención, lo que se declara como no divulgado ni practicado en España, comprende las siguientes reivindicaciones.

10.

1. Envase perfeccionado, caracterizado esencialmente por el hecho de comprender una pieza laminar de material moldeado, preferentemente plástico transparente, la cual presenta una forma rectangular provista de una embutición semiesférica que integra una cavidad-envase propiamente dicha, en cooperación con una lámina de respaldo, que realiza una función de cierre de la referida cavidad, y cuya lámina de respaldo es de igual dimensión que la pieza moldeada, deslizando en unas guías constituidas en los bordes longitudinales de dicha pieza moldeada.

15.

20.

2. Envase, según la anterior reivindicación, caracterizado porque la lámina moldeada presenta en uno de sus lados menores una expansión a manera de gancho para la suspensión del conjunto.

25.

3. Envase, según las reivindicaciones 1 y 2, caracterizado porque la lámina de respaldo presenta unas patillas laterales, adyacentes a uno de sus lados menores, cuyas patillas actúan como tope contra los extremos de las guías.

4. Envase perfeccionado.

Según se describe y reivindica en la presente memoria descriptiva, que consta de 5 páginas foliadas y escritas a máquina por una sola de sus caras.

Madrid, a

17 ABR. 1978

p.a.

JAVIER GERN
D. P.

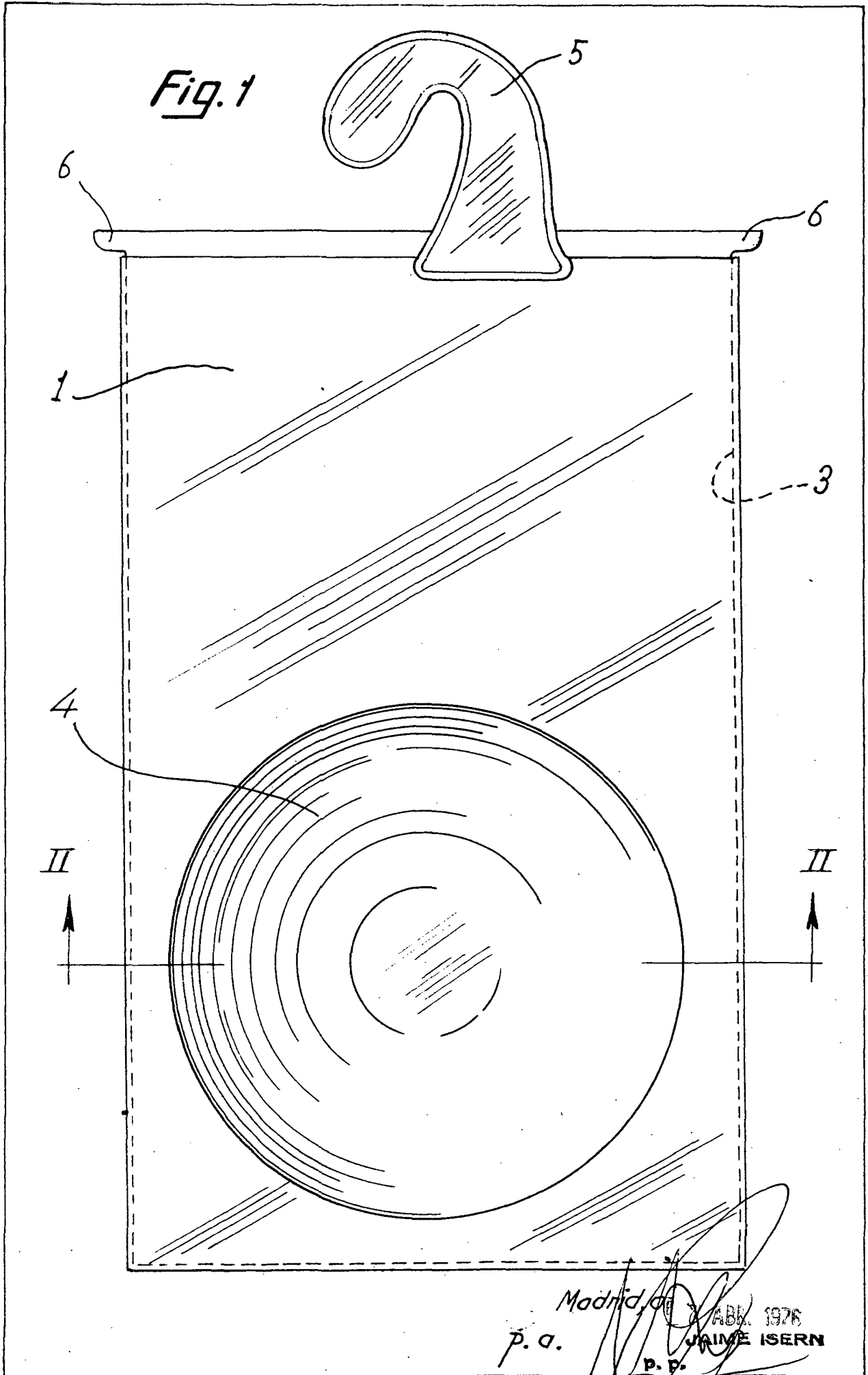

Madrid, 07 ABR. 1976
p. a. JAIME ISERN
p. p.

Fig. 2

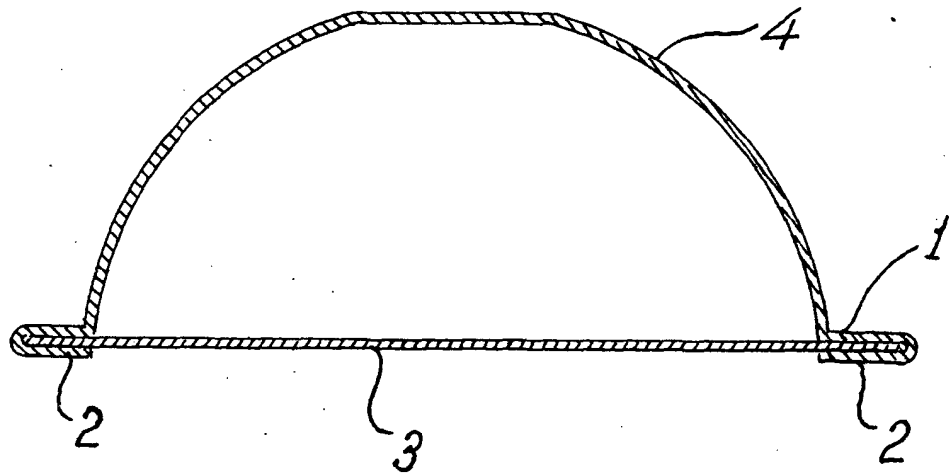

Madrid, a 10 ABR 1978
p.o.
JAMES ISERN
P.I.P.