



ESPAÑA

19	ES	11	NUMERO	220127	10	Y
		21				
		22	FECHA DE PRESENTACION			

220127

MODELO DE UTILIDAD



30	PRIORIDADES:	32	FECHA	33	PAIS
	31	NUMERO			

47	FECHA DE PUBLICIDAD	51	CLASIFICACION INTERNACIONAL
			B63M

54	TITULO DE LA INVENCIÓN
	"JUEGO DE ESCRITORIO".

71	SOLICITANTE (S)
	Don Domingo BIS ISERN

	DOMICILIO DEL SOLICITANTE
	Barcelona, Pasaje Toledo, 11

72	INVENTOR (ES)

73	TITULAR (ES)

74	REPRESENTANTE
	Don Ignacio PONTI GRAU



MODELO DE UTILIDAD

Don Domingo BIS ISERN

"JUEGO DE ESCRITORIO".

MEMORIA DESCRIPTIVA

La presente invención se refiere a un juego de es
critorio muy sencillo y sumamente útil.

El acondicionamiento de diversos artículos y objeu
tos de sobremesa, utilizados en escritorios y mesas de des-
pacho, se realiza en distintos recipientes de diversa índole. Ello dificulta su localización y facilita su extravío, debiendo añadir que esta multiplicidad de envases desligados resulta poco decorativa.

Para solventar estos inconvenientes, se ha ideado
el juego de escritorio objeto de la invención que, a pesar

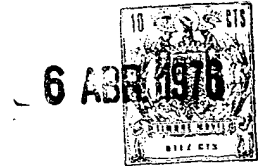

de su sencillez, resulta sumamente práctico y eficaz.

El juego en cuestión comprende una bandeja sobre la cual encajan diversos recipientes o contenedores dotados en su periferia de unos escalonados opuestos para su apoyo sobre los cantos de la bandeja.

5.

Más concretamente la bandeja presenta un perfil acanalado de poca altura y abierto por sus extremos.

De entre los recipientes que componen el juego, se ha previsto parte de ellos configurados a modo de cubeta, compartimentada en algún caso, y una, por lo menos, provista de una capa con escotadura.

10.

También se ha previsto un cuerpo ajustable sobre la bandeja, dotado de unos orificios en su cara superior, en los que se introducen los extremos de cuerpos escritores.

Para la mejor comprensión de cuanto queda descrito en la presente memoria, se acompaña un dibujo en el que, tan sólo a título de ejemplo, se representa un caso práctico de realización del objeto de la invención.

15.

En dicho dibujo, la figura 1 es una vista en perspectiva del juego en despiece, y la figura 2 es una vista en perspectiva una vez montado en posición de uso.

20.

El juego de escritorio descrito consta en el dibujo de una bandeja acanalada -1- de poca altura, de extremos abiertos, cuyos bordes -2- constituyen asiento para una pluralidad de cubetas -3-4-5-, todas ellas dotadas de escalones externos -6- en lados opuestos, que se apoyan sobre los bordes -2- de la bandeja -1-.

25.

Existe otro cuerpo -7-, asimismo dotado de esca-



lonados -8- para su apoyo sobre los bordes de la bandeja, cuyo cuerpo presenta en su cara superior unos orificios -9-.

5. La cubeta -3- presenta una pluralidad de tabiques transversales -10- que forman compartimientos inclinados para tarjetas, pequeños papeles y similares. En cuanto a la cubeta -5- está provista de una tapa amovible -11- con una abertura -12- para facilitar el acceso al contenido de la misma. Respecto a los orificios -9- del cuerpo -7- están destinados a la introducción de elementos escritores.

10. Como se deduce fácilmente de todo lo descrito, el juego de escritorio permite reunir sobre la bandeja -1- una serie de recipientes o contenedores de diversas características, para acondicionar perfectamente clasificados diversos artículos y objetos propios de un escritorio. Las cubetas -3-4-5- se sitúan en el orden y situación deseados, lo mismo que el cuerpo -7-, pudiendo existir espacios entre ellos, que son utilizados como un compartimiento más.

15. Por otra parte la configuración de la bandeja a canalada facilita extraordinariamente su fabricación a base de un perfil continuo de longitud adecuada.

20. Serán independientes del objeto de la invención los materiales empleados en la fabricación de los distintos cuerpos que componen el juego de escritorio, formas y dimensiones de los mismos y cuantos detalles accesorios puedan presentarse, siempre y cuando no afecten a su esencialidad.



N O T A

Se reivindica como objeto del presente modelo de utilidad:

5. 1. Juego de escritorio, caracterizado esencialmente por el hecho de que consta de una bandeja sobre la cual encajan diversos recipientes o contenedores dotados en su periferia de escalonados opuestos para su apoyo sobre los bordes de la bandeja.

10. 2. Juego de escritorio, según la reivindicación anterior, caracterizado por el hecho de que la bandeja está constituida por un perfil de extremos abiertos y sección transversal acanalada de poca altura.

15. 3. Juego de escritorio, según la reivindicación 1, caracterizado por el hecho de que, una parte de los recipientes que componen el juego, tienen una configuración en forma de cubeta, compartimentada en algún caso y una de ellas, provista de una tapa amovible con aberturas de acceso.

20. 4. Juego de escritorio, según la reivindicación 1, caracterizado por el hecho de que se ha previsto uno de los recipientes, por lo menos, formado por un cuerpo cerrado, con orificios en su cara superior en los que se introducen los extremos de utensilios escritores y similares.

5. Juego de escritorio.

Todo ello según queda descrito en la presente memoria y resumido en las reivindicaciones contenidas al final de la misma, establecidas de acuerdo con el artículo 100



del vigente Estatuto sobre Propiedad Industrial y que comprenden en conjunto cinco hojas foliadas, escritas a máquina por una sola de sus caras.

Barcelona, 6 de abril de 1976

Domingo BIS ISERN

p.a.

26.695/1

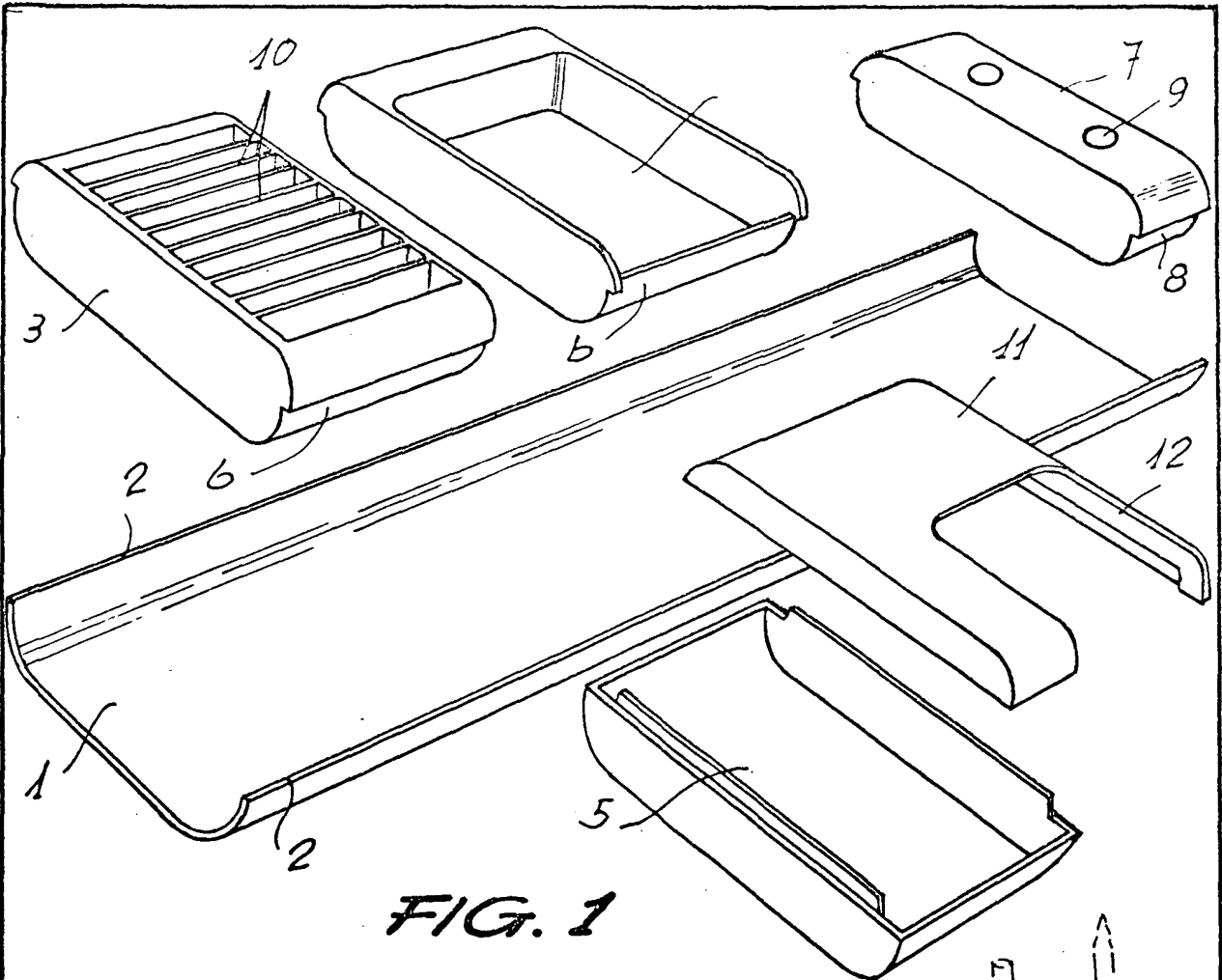

FIG. 1

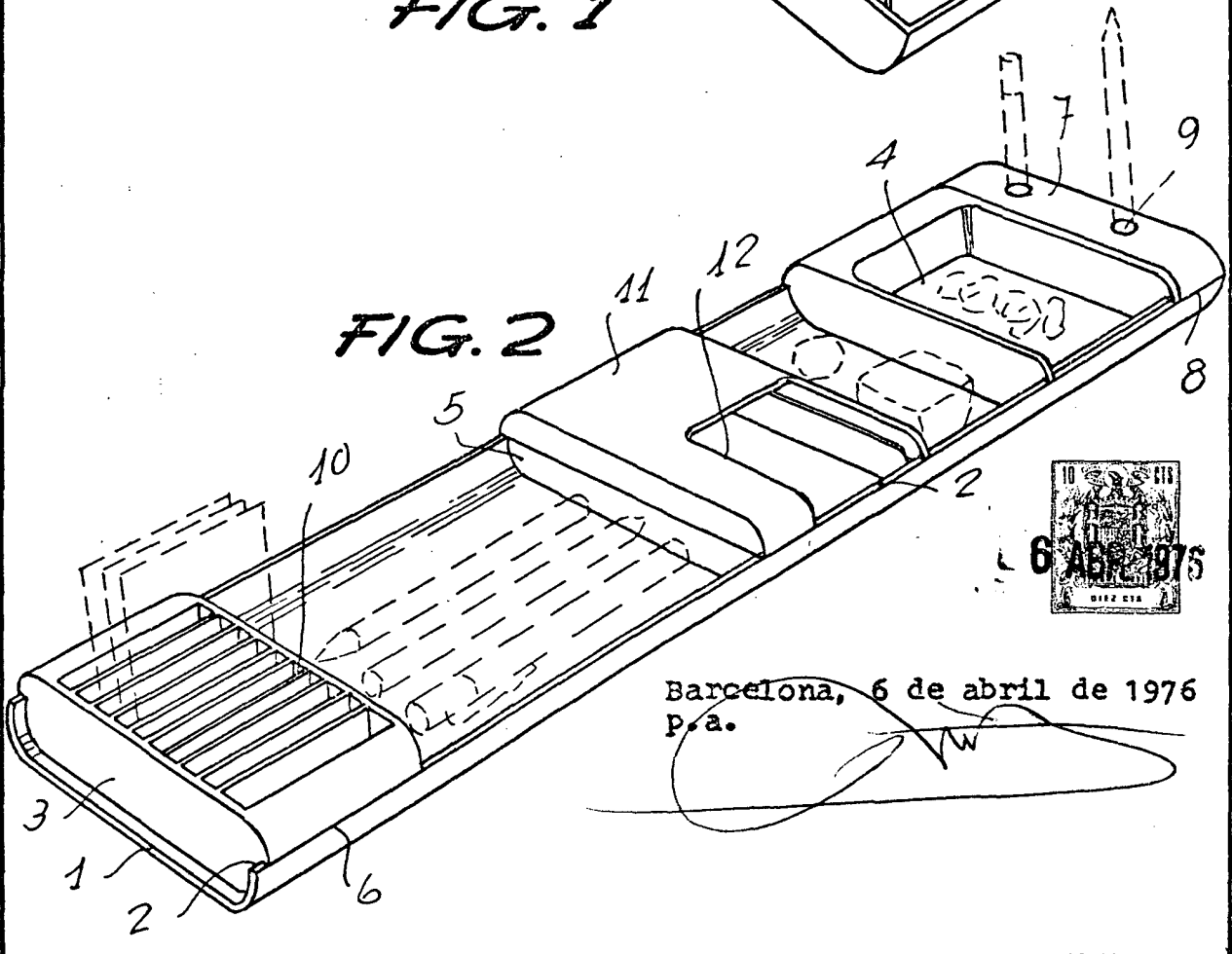

FIG. 2



Barcelona, 6 de abril de 1976
P.a.