

220114



220114

PATENTE DE INTRODUCCION

por "Máquina eléctrica de tipo doméstico para el lavado y escurrido de ropa".

a favor de Don Ramón PEREZ VIAR, de nacionalidad española,
5 domicilio en Barcelona, calle de Asturias, nº 20.

MEMORIA DESCRIPTIVA

La máquina eléctrica para el lavado y escurrido de ropa, objeto de la presente patente, siendo de tipo doméstico o sea para pequeñas producciones, se caracteriza por sus particularidades constitutivas que la hacen altamente práctica y eficiente para los fines a que está destinada.
10

Tal máquina, aparece representada en la hoja de dibujos que acompaña a la presente memoria, siendo en ellos; Fig. 1, una vista de lado y en sección por un plano longitudi-

220114



dinal medio; Fig. 2, una vista por la cara posterior; Fig. 3, una sección esquemática por un plano transversal; y Fig. 4, una vista de frente.

De acuerdo con lo representado, constituye la máquina que nos ocupa, un armazón 1 en el que se determinan dos recintos, uno inferior-posterior 2 en el que se alojan, entre otros, los elementos transmisores de movimiento, y otro superior 3 en el que se aloja pudiendo girar, un tambor 4 cuya cara de frente 5 presenta una abertura circular 6 de carga que se enfrenta con otra también circular 7 prevista en la cara de frente de la referida cámara superior 3, y una cara posterior 8 algo cóncava o abombada con vértice hacia adentro del tambor, de cual vértice parte horizontalmente el eje 9 de sustentación del tambor quedando soportado con intermediación de cojinetes 10-10', por el manguito central 11 de un plato 12 que cierra posteriormente el recinto superior o cámara 3.

El citado eje 9 y en consecuencia el tambor 4, recibe movimiento por transmisiones de reducción 13-13' movidas a su vez por un motor 14 que estando emplazado en la base del armazón 1 presenta la particularidad de poder girar a dos velocidades, la menor para el lavado y la mayor para el escurrido.

El mencionado tambor 4, teniendo su periferia cilíndrica de plancha perforada, como es normal, presenta fijadas en la cara interna de aquélla y en sentido paralelo al eje de giro, un adecuado número de paletas 15 algo inclinadas hacia atrás con respecto al plano radial que pasa por su arranque habida cuenta el sentido de giro.

La abertura 7 del recinto o cámara superior 3 es

220114-9 FEB. 19



susceptible de ser cerrada mediante una puerta 16 presentando tambien dicha cámara una abertura superior 17 obturable mediante una tapa por la que en momento oportuno se vierte hacia el interior el jabón y lejía necesarios para el lavado; tambien en la parte superior de la cámara 3 desamboca la tubería 18 de entrada de agua, y de la inferior sale un tubo de desagüe 19 con grifo 20 maniebrable desde la parte delantera de la máquina por la manivela o volante 21; junto a la pared inferior de la cámara 3 van dispuestas una o más resistencias eléctricas 22 para el calentamiento del agua de lavado.

Finalmente, en la parte posterior del armazón I se configura un ensanchamiento en cuya parte superior se configura a su vez una pequeña prominencia 23 en la que van dispuestos los órganos de mando 24.

En la ejecución práctica de la máquina según queda descrita podrán variar todos aquellos detalles constructivos y configurativos que por su índole no afectan a la forma de llevar a cabo su función, sus diversas partes e piezas.

N O T A

Se reivindica como objeto de la presente patente de invención:

1º.- Máquina eléctrica de tipo doméstico para el lavado y escurrido de ropa, caracterizada por el hecho de constituiria un armazón o caja en la que se determinan dos recintos, uno inferior-posterior en el que, entre otros,



se alojan los elementos transmisores de movimiento y
otro superior en el que se aloja pudiendo girar, un tam-
bor cuya cara plana de frente presenta una abertura cir-
cular de carga que se enfrenta con otra, con puerta, provis-
ta en la cara de frente del armazón, y cuya pared poste-
rior es algo cóncava o abombada, partiendo del centro externo
de dicha pared un eje horizontal que sustentando al tam-
bor se apoya sobre cojinetas previstos en el manguito cen-
tral de un plato que cierra posteriormente la cámara su-
perior en la que el tambor gira, recibiendo movimiento
el citado eje por transmisiones de reducción movidas a su
vez por un motor que estando emplazado en la base del ar-
mazón, es susceptible de girar a dos velocidades, la menor
para el lavado y la mayor para el escurrido.

2ª.- Máquina eléctrica de tipo doméstico para el
lavado y escurrido de ropa, según 1), caracterizada por
el hecho de que el tambor giratorio, teniendo su perife-
ria cilíndrica de plancha perforada como es normal, pre-
senta fijadas en la cara interna y en sentido paralelo al
eje de giro, un adecuado número de paletas algo inclina-
das hacia atrás con respecto al plano radial que pasa por
su arranque, habida cuenta el sentido de la rotación.

3ª.- Máquina eléctrica de tipo doméstico para
el lavado y escurrido de ropa, según 1) y 2), caracteriza-
da por presentar la cámara en la que gira el tambor, una
abertura superior por la que se vierten a la cámara de la-
vado los productos necesarios y por desembocar en su par-
te superior la tubería de entrada de agua; y por salir
de su parte inferior un tubo de desagüe que lleva inter-
calado un grifo maniobrable desde la parte delantera de

220114



la máquina por una manivela e volante.

4ª.- Máquina eléctrica de tipo doméstico para el lavado y escurrido de ropa, según 1) a 3), caracterizada por presentar junto a la pared inferior de la cámara de lavado, una o más resistencias eléctricas para el calentamiento del agua en función, y por determinarse en la parte posterior del armazón un ensanchamiento en cuya parte media superior se configura una pequeña prominencia en la que van dispuestos los órganos de mando.

5ª.- MÁQUINA ELÉCTRICA DE TIPO DOMÉSTICO PARA EL LAVADO Y ESCUREIDO DE ROPA.

Y todo cuanto afecte a la esencialidad de lo mostrado en el adjunte dibujo y descrito en la presente memoria que consta de cinco hojas foliadas y mecanografiadas por una sola cara.

Barcelona, 9 febrero 1.955.

RAMON PEREZ VILAR

p/a

A handwritten signature in black ink, appearing to read "Ramon Perez Vilar".



FIG. 1

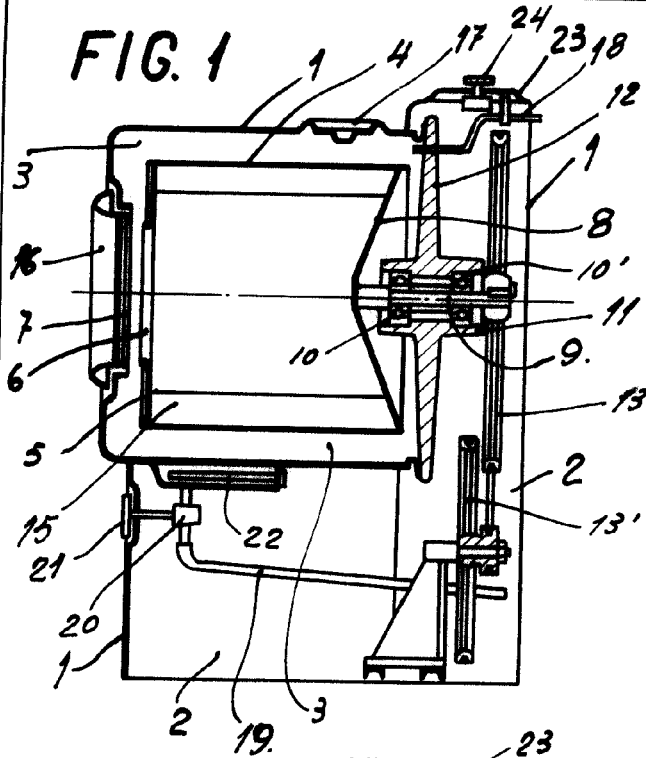

FIG. 2

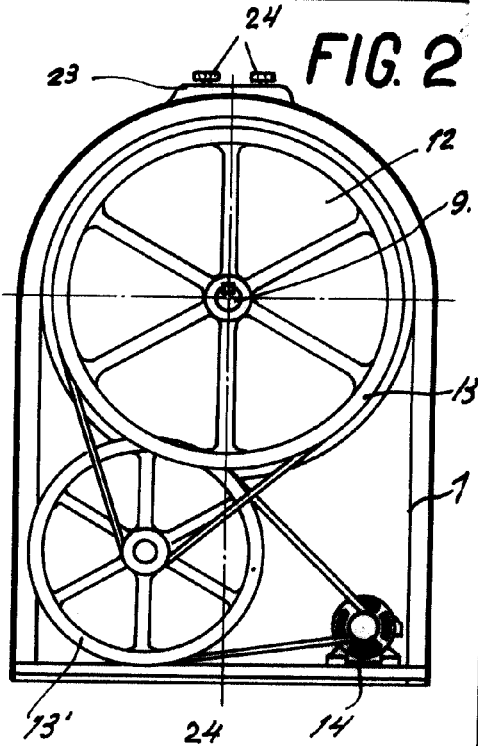

FIG. 3

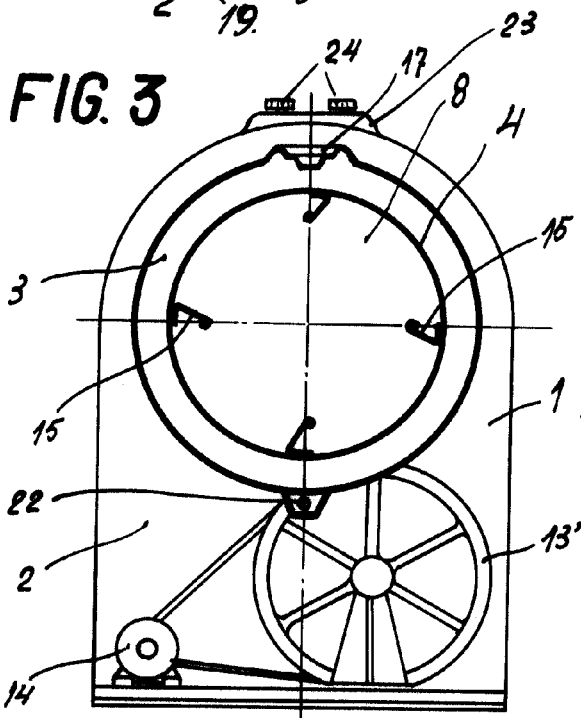
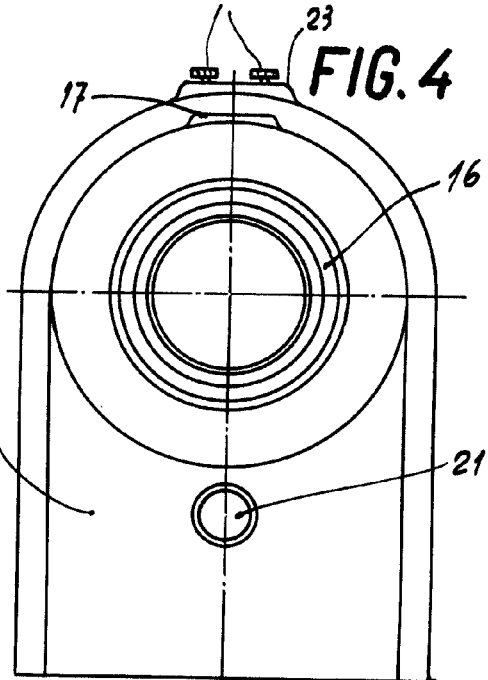

FIG. 4



220114

BARCELONA 9. DE FEBRERO DE 1955
P. R.

ESCALA VARIABLE