

209983

S/Ref.: TN/sr ST 4699

N/Ref.: O.G. 29.726/AV



F. e. 15-9-1986  
Int. C. B60C

MODELO DE UTILIDAD

M E M O R I A            D E S C R I P T I V A

S o b r e :

"TAPA PARA VALVULA DE NEUMATICO PROVISTA DE ELEMENTO SELLA  
DOR".

-----

Solicitante: Sr. D. DANTE BERETTA, de nacionalidad italia-  
na, con domicilio en Via Provinciale, BONATE  
SOTTO (Bergamo, Italia).

-----



Esta invención se relaciona con una tapa para válvula de neumático a utilizar tanto en vehículos a motor como en motocicletas, bicicletas y similares, en la que el elemento sellador se extiende hacia el exterior del cuerpo de la tapa, acoplándose a una pared exterior del mismo.

En el terreno de las válvulas para neumáticos, se conocen tapas metálicas provistas interiormente de una arandela de goma, debiéndose disponer así dentro de la tapa una adecuada muesca o asiento para acomodar tal arandela, implicando así una complejidad de elaboración, elevados costes y a veces también una falta de seguridad en cuanto a un sellado completo, debido a una elaboración defectuosa.

Para vencer tales desventajas, se han construido ya tapas de material plástico, desprovistas de la arandela de goma interna, en las que el cierre hermético es proporcionado por el cuerpo de la tapa, de material plástico. Sin embargo, debe destacarse que el material plástico es susceptible de deformaciones y de análogos inconvenientes, por lo que no puede asegurarse un sellado completo. Por otra parte, no puede montarse una arandela o junta en el interior de tales tapas de material plástico, como ocurre en las tapas metálicas, porque la muesca interna destinada a acomodar tal arandela o junta no puede realizarse durante el moldeo. Es asimismo evidente que una simple arandela o junta libremente montada dentro de una tapa se desalojaría de la misma tan pronto como se desatornillase dicha tapa de la espiga de la válvula.

El objeto de la presente invención es el de proporcionar una tapa de material plástico, o en su caso también de metal, en la que se eviten las citadas desventajas median



te recursos sencillos y económicos, al tiempo que se asegura un cierre hermético permanente.

De acuerdo con la invención, esto se consigue mediante una tapa destinada al uso antes mencionado, caracterizada porque comprende un cuerpo o envoltura exterior, interiormente hueco, atornillable sobre la espiga de la válvula, presentando dicho cuerpo en su cara superior un orificio pasante, así como un elemento sellador de material elástico, tal como caucho o similar, inserto dentro del hueco o taladro del citado cuerpo de la tapa y provisto de una espiga dotada de una patilla de apoyo y tope que se extiende a través del citado orificio pasante y se apoya contra la superficie superior externa del cuerpo de la tapa.

Estos y otros objetos, características, detalles y ventajas del dispositivo de acuerdo con la invención resultarán más evidentes para los expertos en la materia mediante la siguiente descripción, corta y detallada, de una versión, ofrecida meramente a título de ejemplo no limitativo, considerada en relación con los adjuntos dibujos, en los cuales:

La figura 1 es una vista en alzado que muestra una tapa de acuerdo con la invención; y

La figura 2 es una vista en sección longitudinal de la tapa mostrada en la figura 1.

Con referencia ahora a los dibujos, se verá que una tapa de acuerdo con la invención comprende un cuerpo o envoltura 1 destinada a aplicarse a un vástago o espiga de una válvula de neumático. En su parte superior, este cuerpo 1 es atravesado por un orificio pasante 2, como se muestra en la figura 2. Un elemento sellador 3 de caucho o materiales análogos se introduce en el hueco o taladro del cuerpo 1 y



está interiormente configurado en forma de anilla, extendiéndose hacia arriba con una espiga que termina en su parte superior en una cúpula 4, teniendo en la base de ésta un diámetro externo mayor que el diámetro interno del orificio 2. Así, es evidente que cuando se introduce dicho elemento sellador 3 desde abajo en el taladro o hueco del cuerpo 1, debido a la presión ejercida por su espiga o vástago y el elemento 4 en forma de cúpula 4, dicho elemento sellador 3 será forzado a través del orificio 2, donde el material de la referida espiga o vástago y de la cúpula 4 cede elásticamente para pasar a través del referido orificio 2, hasta que el elemento 4 sale de este orificio y se apoya firmemente con su base proyectada sobre la superficie superior externa de la tapa 1, adoptando la disposición mostrada en la figura 2.

Se apreciará que se ha proporcionado una tapa con elemento sellador 3, que no requiere la provisión de una muesca o asiento dentro del cuerpo de la tapa 1, en tanto que se asegura una sujeción en posición mediante el elemento 4 que sale del orificio 2.

Aunque se ha descrito la invención de acuerdo con una versión particular de la misma, no se limita a los detalles mostrados y/o descritos, sino que comprende todas las variantes y formas equivalentes de los mismos.

N O T A

El Modelo de Utilidad, que se solicita por veinte años, para España de acuerdo con la vigente Legislación, deberá recaer sobre: "TAPA PARA VALVULA DE NEUMATICO PROVISTA DE ELEMENTO SELLADOR", con Prioridad de la Demanda de Patente en Italia nº 2920 A/74 de fecha 13 de Noviembre de 1974, según las características esenciales de las siguientes:



REIVINDICACIONES

- 1ª.- Tapa para valvula de neumatico provista de -  
elemento sellador, a emplear en vehiculos a motor motocicle  
tas y similares, caracterizada porque comprende un cuerpo o  
5. envoltura exterior, interiormente hueca, destinada a acoplar  
se a la espiga tubular o vástago de la válvula, teniendo di  
cho cuerpo en su cara superior un orificio pasante que comu  
nica con el taladro o hueco interno, así como un elemento -  
sellador construido de material elástico, tal como caucho o  
10. similar, que inserta dentro del taladro o hueco del referi  
do cuerpo de la tapa y está provisto de una espiga dotada de  
una patilla de apoyo y tope, presentando esta patilla un diá  
metro exterior mayor que el diámetro interior del mencionado  
orificio pasante y apoyándose contra la superficie superior  
15. externa de la tapa después de pasar a través del citado ori  
ficio pasante, debido a la deformación elástica de la men--  
cionada patilla.

- 2ª.- Tapa para valvula de neumatico provista de -  
elemento sellador, según la reivindicación 1, caracterizada  
20. porque dicha patilla del elemento sellador de material elás  
tico comprende una proyección a modo de cúpula que se agran  
da hasta la base.

3ª.- "TAPA PARA VALVULA DE NEUMATICO PROVISTA DE  
ELEMENTO SELLADOR",

25. Según queda sustancialmente descrito en la presen

.../...

-6- 2099



te memoria que consta de seis hojas escritas a máquina por una sola cara y acompañada de dibujos.

Madrid, 14 FEB. 1975

Sr. D. DANTE BERETTA.

P. P.

FRANCISCO GARCIA CABRERIZO  
P. P.

  
Firmado: M.ª Dolores Jorquera

5.



FIG. 1

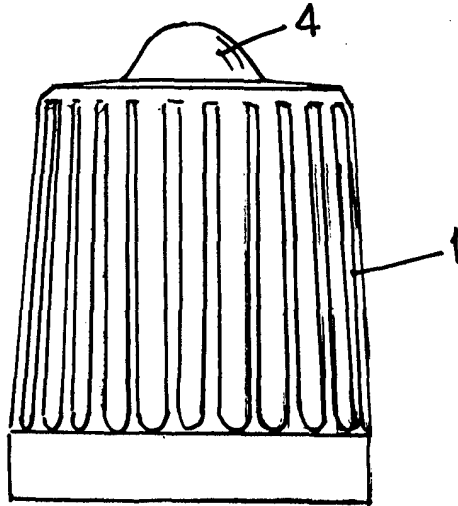
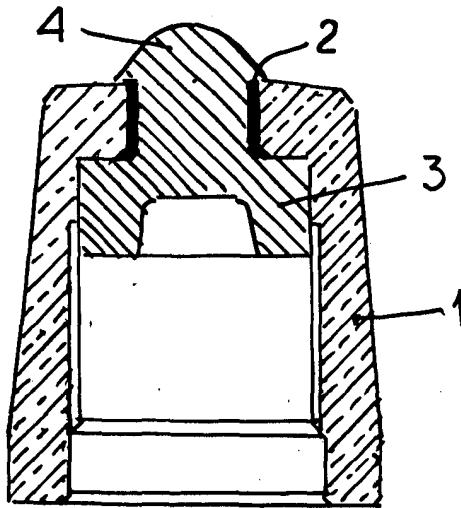

FIG. 2



Madrid, 14 FEB. 1975  
P. P.

FRANCISCO GARCIA CABRERIZO  
P. P.

Firmado: M.ª Dolores Jerquera

Escala variable