

209981



F. e 15-7-1976  
Int. El.º 8650

S O L I C I T U D   D E   U N  
M O D E L O   D E   U T I L I D A D

Por VEINTE AÑOS, a favor de SERVICIOS DE ENSEMANZA,  
S.A., "SEDENSA", con domicilio en BARCELONA, calle  
Varsovia, 28 y 30, por: "SOBRE PERFECCIONADO"

MEMORIA DESCRIPTIVA

La presente solicitud de Modelo de Utilidad se refiere a un sobre perfeccionado que, en virtud de su especial realización, es especialmente apto para el envío o traslado de discos, ropa y otros elementos substancialmente planos, de manera que quedan adecuadamente protegidos contra el rayado, enganches, roces y otros efectos deteriorantes.

Para facilitar la explicación más detallada, se acompañan dos hojas de dibujos en los que se ha re-

10. presentado un caso práctico de realización que se ci-



ta sólo a título de ejemplo no limitativo del alcance del presente Modelo de Utilidad.

En dichos dibujos:

La figura 1 ilustra el sobre cerrado, visto  
15. por la cara delantera.

,La figura 2 lo muestra cerrado, considerado posteriormente.

La figura 3 es un detalle que muestra la forma de abrir el sobre lateralmente.

20. La figura 4 representa el sobre una vez ya abierto lateralmente.

Y la figura 5 corresponde a un detalle en sección del propio sobre perfeccionado.

25. Como es de ver en las figuras, el sobre en cuestión -1- está constituido por dos dobles paredes superpuestas con interposición de un relleno -3- que determina un acolchado, cuyas paredes están solapadas en un extremo del sobre, formando una aleta adherida de cierre -4-.

30. El sobre presenta en el extremo opuesto una abertura que se cierra por doblado y con ayuda de grapas -5- dispuestas a través de orificios -6- .

35. En un lateral el sobre está de origen cerrado mediante una solapa adherida -7- que incluye una estrecha cinta -8- solidarizada interiormente, así como una pestanía -9- levantada y aprehensible, con la tracción de la cual se determina el desgarramiento longitudinal de dicha solapa -7- que luego se rompe por una zona extrema -10- (Figura 4) para abrir el sobre por  
40. el citado lateral.

Entre las dos dobles paredes del sobre y sus extremos cerrados se pueden colocar discos, prendas



de vestir y otros varios elementos de forma aplanada que, gracias al acolchado constituido por el relleno

45. -3-, resultan muy bien protegidas contra rayados, enganches, roces, golpes, etc. en envíos por correo trasladados de otra manera.

Los orificios -6- de la abertura extrema del sobre pueden recibir otros medios de cierre distintos a los constituidos por las grapas -5-, por ejemplo, un

50. cordel o cinta dispuestos en forma de precinto.

Es interesante destacar que el sobre perfeccionado cuyo registro se solicita es de constitución simple, lo que permite su obtención industrial económicamente.

60.

Por lo demás, debe hacerse constar que el Modelo, dentro de su esencialidad, puede ser llevado a la práctica en otras formas de realización que difieran tan sólo en detalle de la indicada únicamente a

65. título de ejemplo, a las cuales alcanzará asimismo la protección que se desea obtener. Por tanto, podrá fabricarse el sobre perfeccionado de referencia en cualquier configuración y tamaño y con los materiales más convenientes, por quedar todo ello comprendido en el espíritu de las siguientes reivindicaciones.

70.

#### REIVINDICACIONES

PRIMERA "SOBRE PERFECCIONADO", que se caracteriza esencialmente por el hecho de comprender dobles paredes que contienen un relleno que determina un acolchado el cual permite la colocación, guarda y traslado de objetos aplanados de manera que quedan protegidos

75. contra los enganches, rayado, roces, golpes y otros efectos de deterioro similares.

SEGUNDA "SOBRE PERFECCIONADO", según la reivindicación anterior, caracterizado porque en un late-

80.



ral está cerrado mediante una solapa longitudinal adherida que incluye la incorporación de una cinta y una pestaña levantada aprehensible cuya tracción determina el desgarrado de dicha solapa la cual luego  
85. se rompe por una zona extrema para abrir el sobre por el citado lateral.

TERCERA "SOBRE PERFECCIONADO".

Todo ello tal y como se presenta en esta memoria que comprende cuatro páginas escritas mecanográficamente por una sola cara y foliadas y dos  
90. hojas de dibujos para su mejor comprensión.

MADRID, 12 FEB. 1975

P.A.

ALEJANDRO RUIZ COLLAR

FIG. 1

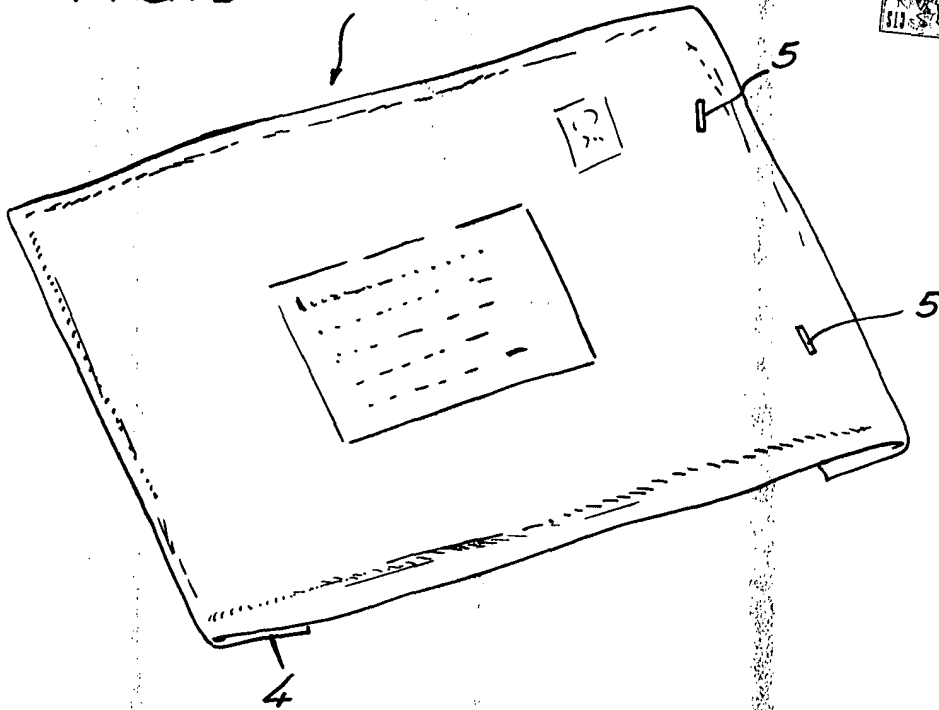
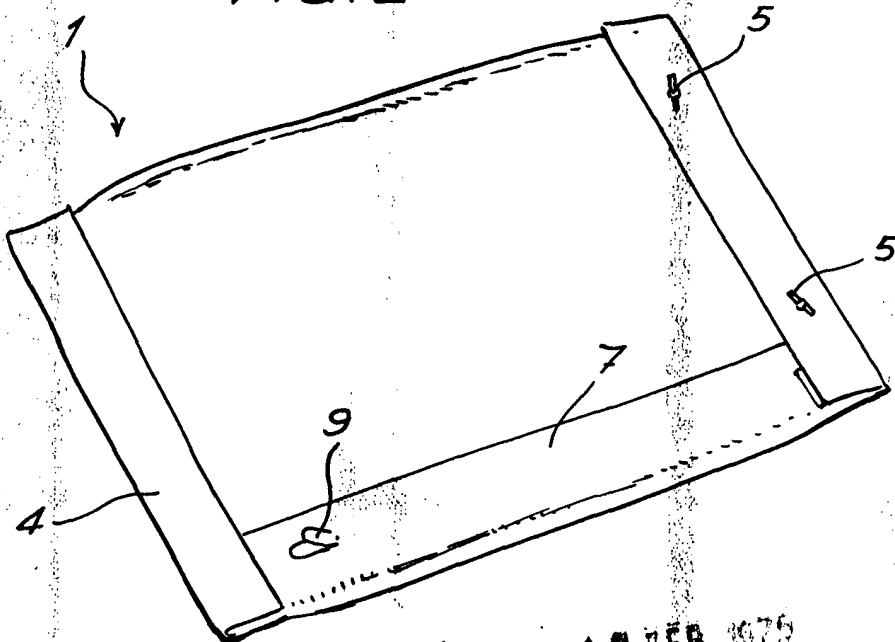
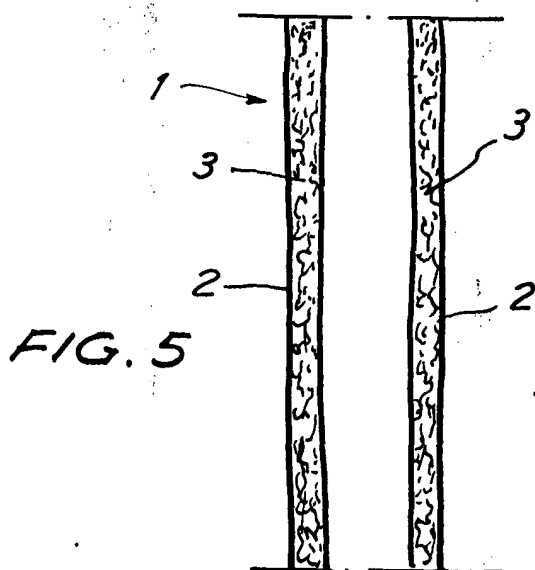
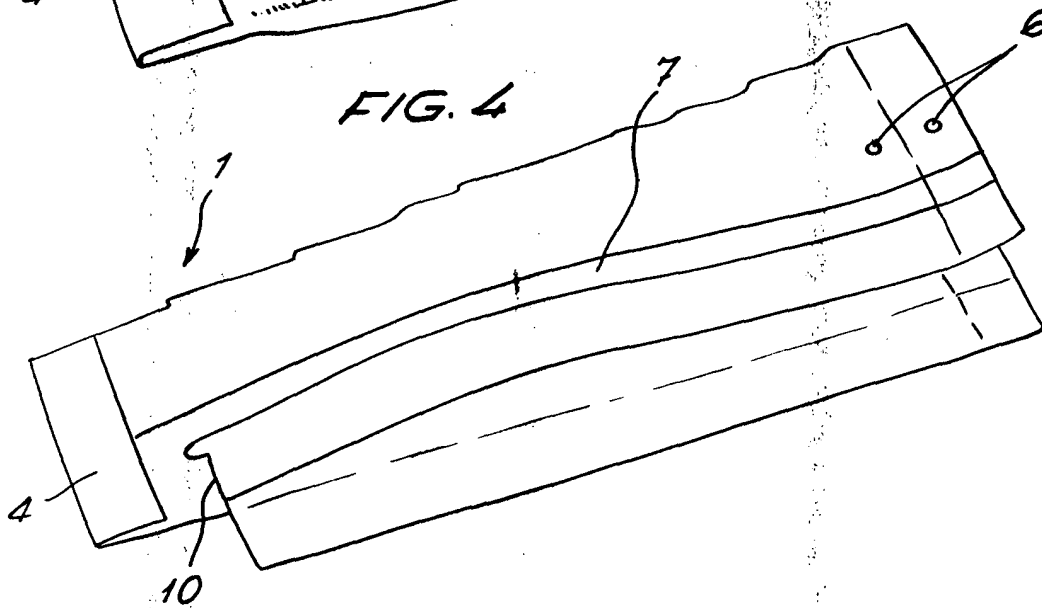
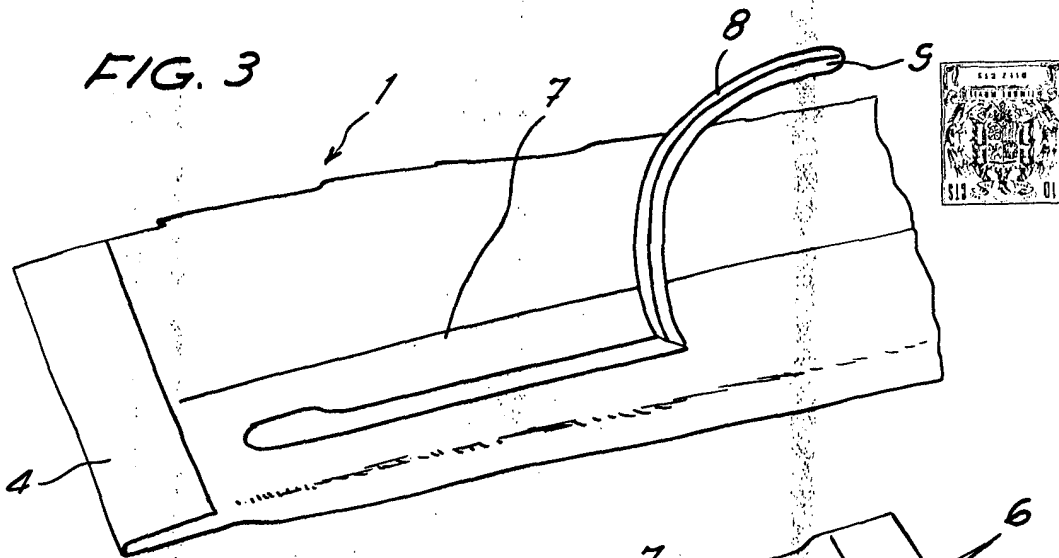

FIG. 2



Madrid, 14 FEB. 1976  
P.A.  
ALEJANDRO SUÍZ COLLAR  
P.H.



Madrid,  
P.A. FEB. 1975  
ALEJANDRO FUJER COLLAR  
P.B.