



209886

INCL. CI. F21L

MODELO DE UTILIDAD

por 20 años.

por "FAROL FIGURATIVO", a favor de D. Antonio RUFIAS Alter, de nacionalidad española, domiciliado en BARCELONA, Niza 15.

COPIAS Y CERTIFICACIONES

=====

MEMORIA DESCRIPTIVA

El presente Modelo de Utilidad se refiere a un farol, que se caracteriza por poseer una configuración que permite, además de la función propia del dispositivo, la imitación grotesca, festiva o estilizada de una figura, por lo cual poseerá importantes propiedades ornamentales, como es fácil comprender.

La estructura del nuevo dispositivo luminoso imita la cabeza de un individuo con un casco, correspondiente, por ejemplo, al utilizado por los motoristas y los deportistas, tales como jugadores de rugby, piragüistas, esquiadores y otros. El casco de imitación queda dispuesto rodeando parcialmente un globo esférico en cuyo interior figurarán uno o varios focos luminosos; el conjunto se suspende mediante un dispositivo sustentador de la longitud conveniente, aunque también podría reali-



zarse en versiones de sobremesa, de pared o de pie.

Para facilitar la explicación, se acompaña a la presente memoria unos dibujos en los que se ha representado, a título de ejemplo ilustrativo y no limitativo,

5. un caso de realización de un farol figurativo, según los principios de las reivindicaciones.

En los dibujos:

- La figura 1 es una vista frontal del nuevo aparato luminoso, correspondiente a la cara de la figura
10. imitada.

La figura 2 es otra vista lateral del aparato, con una sección parcial que permite comprender la estructura de su sistema de suspensión conjunta.

- Los elementos designados con números en los dibujos corresponden a las partes siguientes:
- 15.

- 1-, imitación del casco de un motorista o un deportista, de forma esférica incompleta, con un entrante correspondiente a la cara y cuello, provisto de un reborde -2- de grosor adecuado; -3-, globo esférico, cuya
20. parte lateral presenta una decoración con los elementos característicos -4- de una cara, en representación festiva o estilizada; -5-, varilla superior de suspensión, dotada, por ejemplo, de un anillo superior -6- y un casquillo inferior -7- que atraviesa la parte de remate del
25. casco -1- de imitación y se prolonga en el elemento tubular -8-, sustentador inmediato del plato -9- que, mediante un dispositivo sujetador -10-, retiene inmediatamente el globo -3- por la embocadura de la abertura superior del mismo.

30. El material con que se realizará el casco -1-



- podrá ser metálico, plástico o cualquier otro, opaco o transparente, al igual que el globo esférico -3-. Este último, en vez de llevar los elementos -4- de una cara marcados por pintado, serigrafiado u otro procedimiento
5. gráfico, podría presentarlos en relieve, debidamente decorados con los colores convenientes.

Todo cuanto no altere, cambie o modifique la esencia del farol descrito, será variable a los efectos del actual Modelo.

10. N O T A.

Se reivindica como objeto de este registro por Modelo de Utilidad:

- 1.- Farol figurativo, caracterizado esencialmente por estar constituido por un componente de forma
15. esférica incompleta y hueca, con un amplio escote lateral e inferior provisto de un burlete en sus bordes, todo ello en imitación del casco utilizado por los motoristas y deportistas, alojando el cuerpo anterior un globo esférico cuya parte lateral, correspondiente a la escotadura
20. anterior, lleva representados los componentes de una cara, sujetándose el conjunto, en disposición aproximadamente concéntrica de los dos componentes anteriores, mediante un dispositivo común que los atraviesa en sus respectivas zonas polares, presentando por lo menos un elemento
25. tubular con un casquillo de retención y un plato sujetador del globo esférico para el guiado del cordón alimentador de por lo menos un foco luminoso situado en el interior del citado globo.

- Sean cuales fueren las circunstancias que concurran en la esencialidad del Modelo de Utilidad, defini
- 30.



do en la anterior reivindicación, cuyo objeto es:

2.- "FAROL FIGURATIVO".

Consta la presente memoria de cuatro hojas foliadas, mecanografiadas por una sola cara y de los dibujos unidos a la misma.

Barcelona, - 5 FEB. 1975

P.A. de D. Antonio RUFIAS Alter,

ALFONSO DURÁN

P. P.

Fdo.: Lluís Durán Benejam

FE/ga.

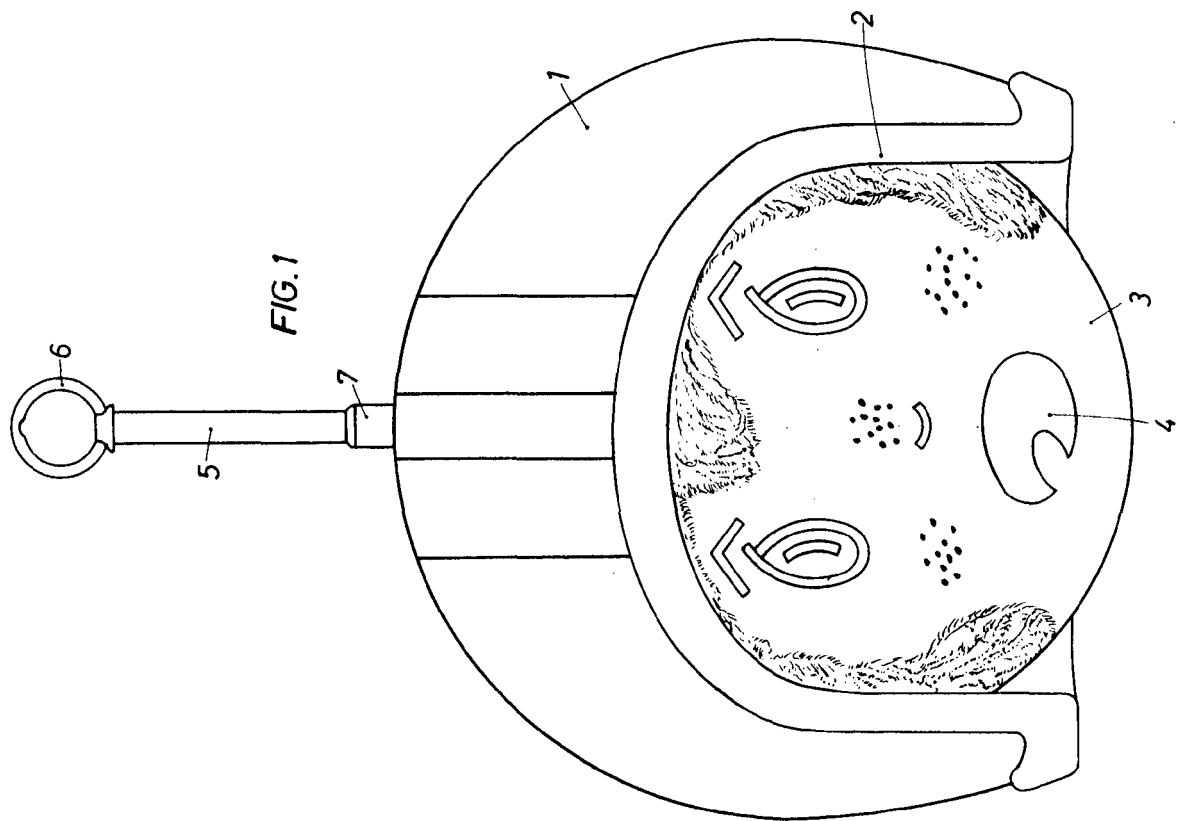

FIG. 1

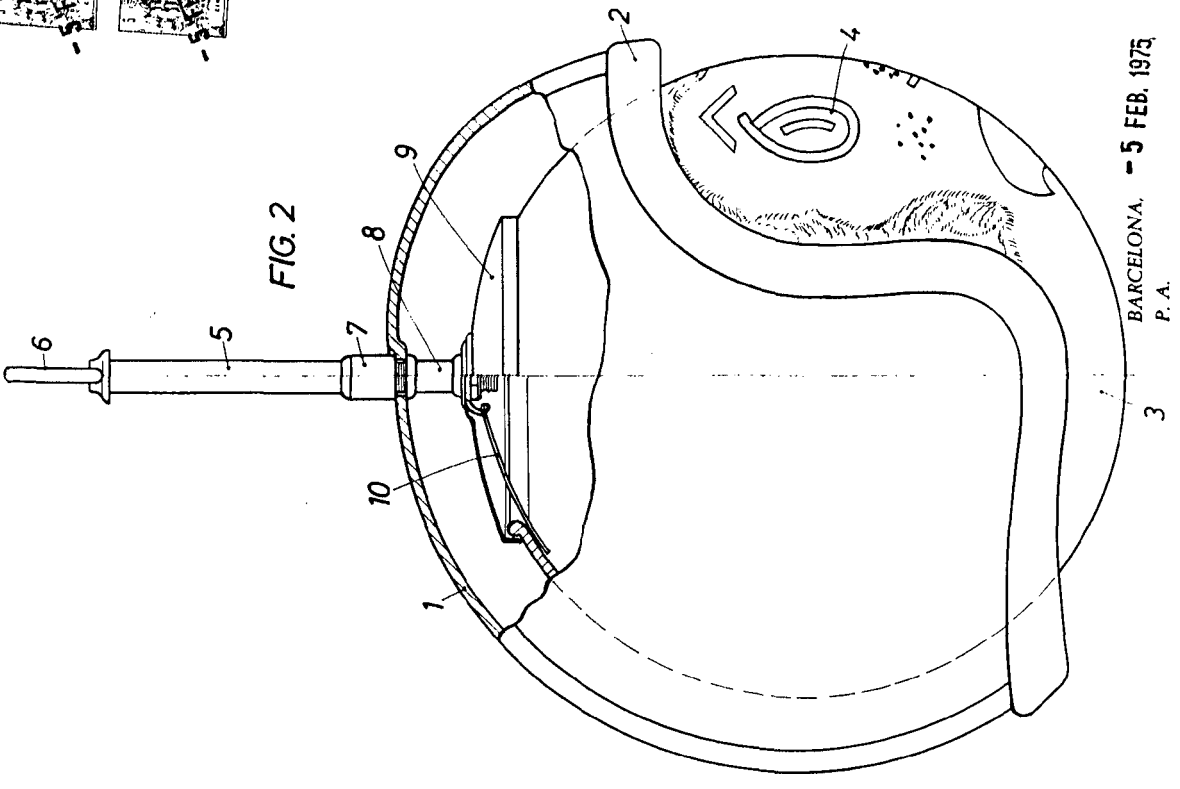

FIG. 2

BARCELONA, - 5 FEB. 1975
P. A.

ALFONSO DURAN
P. P.

ESCALA VARIABLE

Fdo.: Luis Durán Benjumea