

10 FEB



209837

F.C. 14-7-1976

Bot. Cl. A63H

-1-

MEMORIA DESCRIPTIVA

que se acompaña

a la solicitud de

registro de Modelo de Utilidad, por veinte años  
en España, a favor de DIVERSA S.A., de naciona-  
lidad española, residente en MADRID, Serrano 16

por:

"FIGURAS COMBINABLES PARA FORMAR COMPOSICIONES  
DIVERSAS"

=====



# 209837

La invencion a que se refiere la presente memoria, constituye una novedad industrial con características y ventajas que la hacen merecedora del privilegio de explotación exclusiva que por ella se solicita, de acuerdo con las prescripciones del Estatuto vigente sobre Propiedad Industrial de 26 de Julio de 1.929, texto refundido, publicado el 30 de Abril de 1.930.

El presente registro de Modelo de Utilidad, concierne como su enunciado indica, a unas figuras combinables para formar composiciones diversas, de acuerdo con la descripción detallada que del mismo se realiza, debiendo interpretarse siempre este concepto en su mas amplio sentido y nunca en limitativo.

Para la debida comprensión de este objeto, se adjunta a la presente memoria descriptiva, una hoja de planos, en la que a título de ejemplo se representan todas y cada una de las partes que lo forman y relación que guardan entre sí.

En la citada hoja de dibujos queda representado:

FIGURA PRIMERA.- La misma muestra una vista frontal de una de las figuras combinables cuyo registro se preconiza.

FIGURA SEGUNDA.- Muestra un detalle de la fijación eventual de dos figuras entre sí para formar la correspondiente combinación.

FIGURA TERCERA.- Muestra una combinación formada por la asociación de varias figuras.

En estas figuras y con el mismo valor en todas ellas, se aprecia las siguientes referencias:

1.- Figura propiamente dicha, constituidas por una lamina resistente y flexible, tal como cartulina o similar.

Estas figuras son representativas de atletas, representando a tal fin los detalles peculiares de dichos deportistas.



209837

30 2.- Ranuras practicadas en la parte superior, media, lateral e inferior de cada figura -1- antes cirada.

Estas ranuras de posicion coincidente, tienen por finalidad permitir el ajuste de las figuras entre si, por distintos sectores, para la formacion de estructuras corporeas, tal como torres humahas y otras posibles combinaciones deportivas ocircenses.

35 Las figuras se van esamblando entre si, lograndose por dicha combinacion la formacion de unidades en altura y bajo distintas combinaciones escalonadas y de longitud variable, segun el numero de muñecos empleados.

40 Cada figura lleva un cromatismo apropiado, buscandose una combinacion de colores, para lograrse sugestivos efectos.

Estas figuras podran ser fabricadas en cualquier clase de material apropiado y en las formas y dimensiones mas convenientes, no existiendo sobre el particular ninguna limitacion.

45 Hecha la descripcion precedente, es preciso añadir que los detalles de realizacion de la idea expuesta, pueden variar, sin que por ello cambie la esencia de la invencion, que es la que se desprende de los párrafos que anteceden y se reivindica en la siguiente:

NOTA

50 En resumen: El Modelo de Utilidad que se solicita, recaera sobre las reivindicaciones siguientes:

55 1a.- Figuras combinables para formar composiciones diversas, caracterizadas esencialmente porque las mismas estan constituidas en un material laminar, resistente y flexible y con determinadas representaciones corporeas, presentandose en dichas figuras y en su parte superior, media, lateral a inferior, unos cortes que definen la formacion de pestañas, destinadas a servir de medio de anclaje

10 FEB.



209837

con posibilidad de facil separacion, de distintas figuras, con las cuales se realizan diversas composiciones en altura.

2a.-FIGURAS COMBINABLES PARA FORMAR COMPOSICIONES DIVERSAS.

60

Todo ello tal y como se describe en la presente memoria, que consta de cuatro páginas escritas a maquina y dibujos que se acompañan.

Madrid, 10 FEB. 1975

JOSE ZAHIDALGA

209257

10 FEB 1975



FIG.1

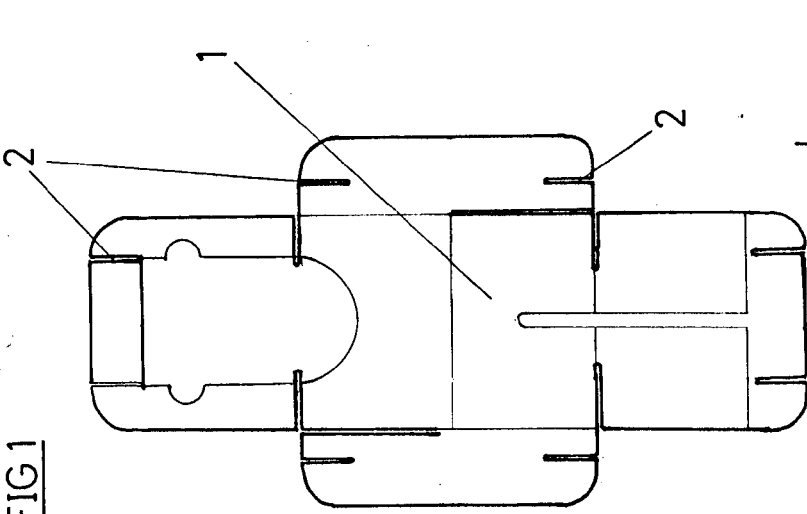

FIG.3

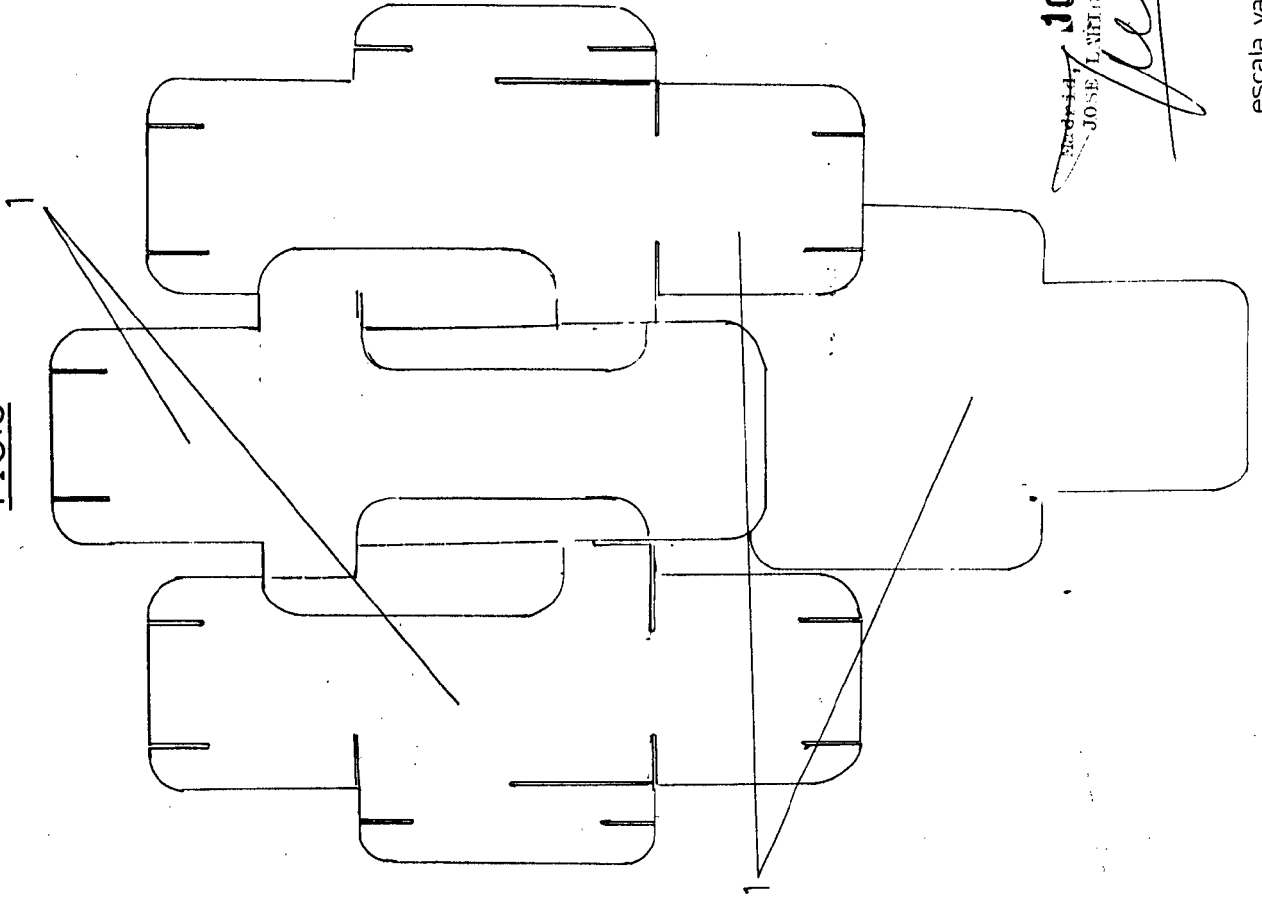
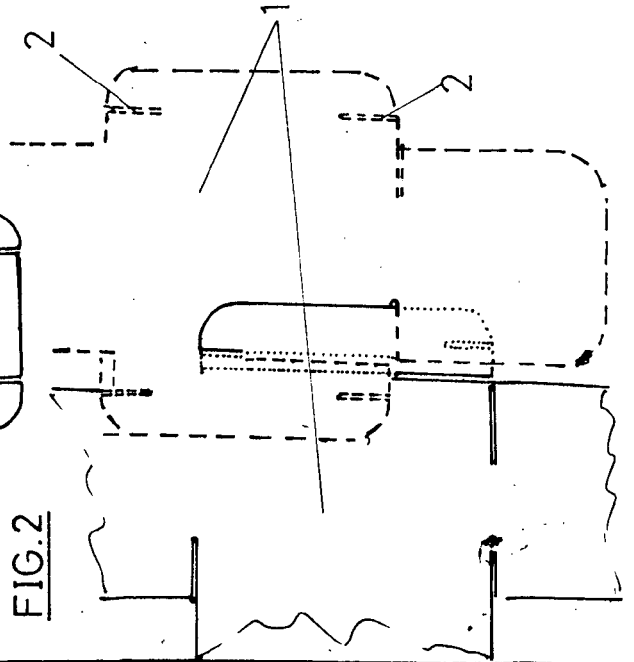

FIG.2



10 FEB. 1975  
JOSE L. NIÑALGA.  
*Jose L. Niñalga*

escala variable