



209834

Int. Cl.: B65D

- 1 -
MEMORIA DESCRIPTIVA DE
que se acompaña

a la solicitud de
registro de Modelo de Utilidad, por veinte años
en España, a favor de CONSTRUCCIONES METALICAS
ALPE, S.A., de nacionalidad española, residente
en ZARAGOZA, Baltasar Gracian nº 6

por:

"CAJA PLEGABLE PARA CONTENCIÓN DE ENVASES"

=====



La invención a que se refiere la presente memoria, constituye una novedad industrial con características y ventajas que la hacen merecedora del privilegio de explotación exclusiva que por ella se solicita, de acuerdo con las prescripciones del Estatuto vigente sobre Propiedad Industrial de 26 de Julio de 1.929, texto refundido, publicado el 30 de Abril de 1.930.

El presente registro de Modelo de Utilidad, concierne como su enunciado indica, a una caja plegable para contención de envases, de acuerdo con la descripción detallada que del mismo se realiza, debiendo interpretarse siempre este concepto en su más amplio sentido y nunca en limitativo.

Para la debida comprensión de este objeto, se adjunta a la presente memoria descriptiva, una hoja de planos en la que a título de ejemplo se representan todas y cada una de las partes que lo forman y relación que guardan entre sí.

En la citada hoja de dibujos queda representado:

FIGURA PRIMERA.- Es una vista en perspectiva de la caja cuyo registro se preciniza, apreciada en la posición de montaje y apta para su utilización racional.

FIGURA SEGUNDA.- Es otra perspectiva de dicha caja, identificada en la posición de plegamiento.

FIGURA TERCERA.- Muestra una vista frontal interior de uno de los planos rígidos de la caja.

FIGURA CUARTA.- Es un detalle de la caja, por el que se aprecia parcialmente mecanismo determinante del plegamiento de la misma.

FIGURA QUINTA.- Es otro detalle de dicha mecanismo.

En estas figuras y con el mismo valor en todas ellas, se precaprecian las siguientes referencias:



30

1.- Lados extremos de la caja, de estructura rigida y que se pliegan sobre el fondo, segun se muestra en la figura segunda del plano anexo.

35

Estos lados son iguales entre si y situados en posición opuesta y van montados por su parte inferior sobre el fondo común, en disposición basculante.

40

2.- Fondo referido, constituido por un plano apropiado, que en ambos extremos y superiormente comporta a los laterales -1- antes descritos, en forma tal que permite el abatimiento de los mismos, con vista a su plegamiento y conseguirse un minimo espacio de ocupación, en la fase de transporta o de almacenaje.

45

3.- Rebajes practicados en los bordes superiores o inferiores de los laterales -1- , que permiten el acondicionamiento en superposición de otras cajas, según se muestra en la figura 3ª del plano que se acompaña-

50

4.- Laterales de la caja, constituidos por tiras flexibles que permiten el plegamiento de la caja, segun el detalle de la figura 2ª de la adjunta ilustración.

Estas tiras de material apropiado, van situadas paralelamente entre si y con separación adecuada, que determine la sujeción de las botellas o similares alojadas en la propia caja.

55

Los extremos de las tiras -4- quedan fijadas en los bordes de los lados -1-.

5.- Palanca de accionamiento para establecer el plegamiento de los lados -1-, sobre el fondo -2-

Esta palanca es rigida y lleva en su extremo superior una desviación angular para su mejor accionamiento y que es coincidente con las ranuras de transporte de la caja armada.

Esta palanca va fijada por unos soportes interiores en la parte interior y media de cada lateral -1-

60 La palanca en cuestion, lleva en su parte inferior una cruzeta que actua sobre los extremos adodados de los tirantes -6-

6.- Tirantes mencionados, previstos en numero de dos en cada lateral -1-, que se acodan en angulo recto inferior y que son accionados por la palanca -5-.

65 Estos tirantes van fijados asimismo por medio de unas abrazaderas fijadas en la parte interior de lós laterales -1-.

7.- Cajeados para el plegamiento de los laterales, previstos en los laterales y terminales del fondo -2- en los que se desplazan los tirantes -6-, los cuales actuan sincronicamente por maniobra de la palanca primaria -5-.

70 Estas palancas -7-, van alojadas en unas cajas con este fin practicadas en el plano de fondo indicado.

Para la inmovilización del mecanismo indicado y asegurar el correcto posicionado de las cajas armadas, se ha previsto la disposición de un sistema apropiado de retención o tope.

75 Pueden disponerse en el interior de la caja compartimentos para la contención de envases de cualquier tipo.

Esta caja y complementos, podran ser fabricados en cualquier clase de material apropiados en las formas y dimensiones mas apropiadas, no existiendo sobre el particular ninguna limitación.

80 Hecha la descripción precedente, es prediso añadir que los detalles de realización de laidea expuesta, pueden variar, sin que por ello cambie la esencia de la invención, que es la que se desprende de los párrafos que anteceden y se reivindica en la siguiente:

85

NOTA

En resumen: El Modelo de Utilidad que se solicita, recaerá sobre l las reivindicaciones siguientes:

10 FEB 1975
VEINTE CIN

90

1a.- Caja Plegable para Contencion de Envases caracterizada esencialmente porque comprende la disposicion de sendos laterales extremos, de posicion enfrentada, cnstituidos en material rigido, que van montados sobre los extremos del correspondiente plano de fondo, sobre el cual basculan a efectos de plegamiento y que van unidos a unas tiras flexibles que forman los otros laterales de la propia caja, existiendo en la parte superior e inferior de dichos laterales extremos, unos rebajes para facilitar el apilamiento de otras cajas armadas.

95

100

2a.- Caja Plegable para Contencion de Envases, la anterior reivindicacion caracterizada esencialmente porque comprende un mecanismo de plegamiento, constituido por una palanca, de posicion vertical, situada en la parte interior y central de cada lateral basculante, lleva en su extremo inferior una cruceta que actua por tracci3n sobre sendos tirantes, cuyos extremos plegados, se alojan en forma deslizante en unas cajas practicadas en los extremos del plano de fondo y que presentan un punto destinado a la retencion o tope.

110

3a.- CAJA PLEGABLE PARA CONTENCION DE ENVASES.

115

Todo ello tal y como se describe en la presente Memoria, que consta de cinco p3ginas escritas a m3quina y dibujos que se acompa1an.

Madrid, 10 FEB. 1975

JOSE LAMIDALGA

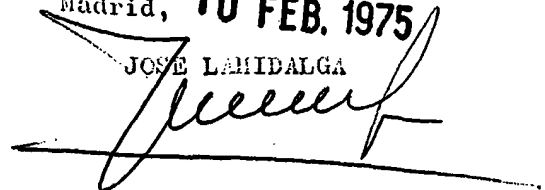

FIG.1

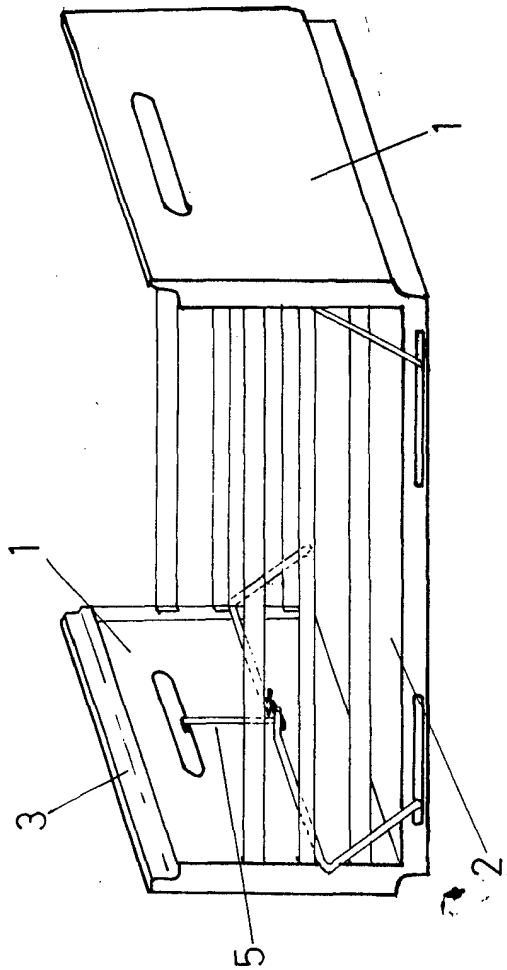

FIG.2

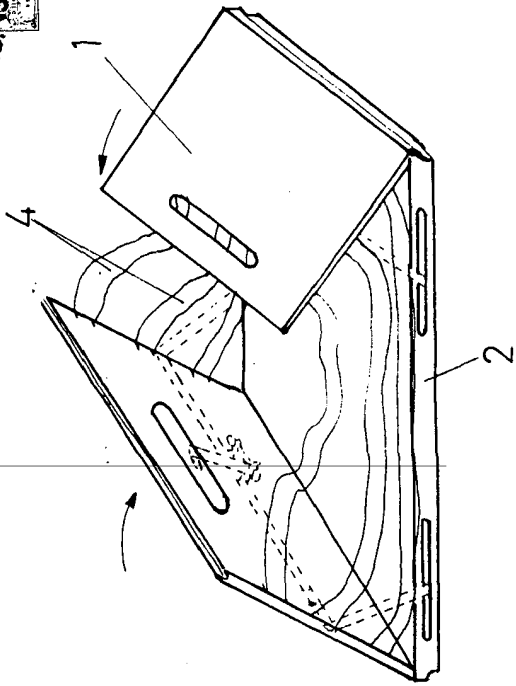

FIG.3

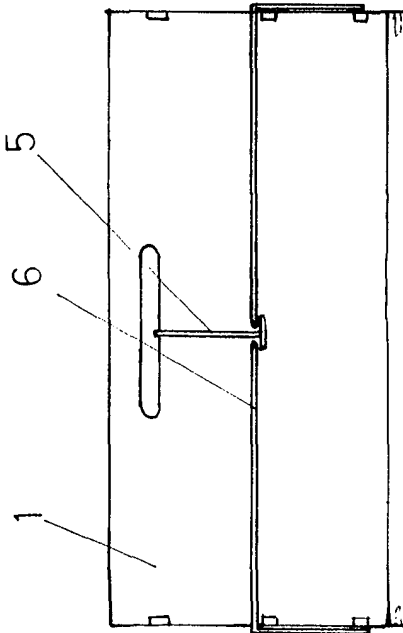

FIG.4

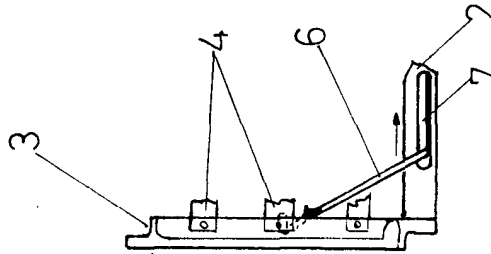
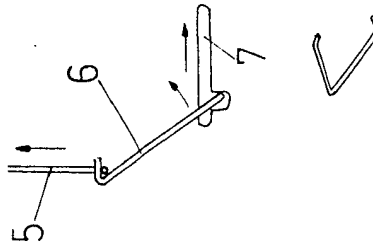

FIG.5



10 FEB. 1975

10 FEB. 1975

MADRID, JOSÉ LUIS ALFE S.A

Alfe

escala variable