

P - 11.063

ST. BE 2281

209 767

12



209767

12 JUN. 1953

MALA REPRODUCCION
POR DEFECTO DEL ORIGINAL

MEMORIA DESCRIPTIVA

para solicitar

P A T E N T E D E I N T R O D U C C I O N

en

E S P A Ñ A

por DIEZ años

a nombre de ADOLF DITTING, de nacionalidad suiza, residen-
te en Limmatstrasse 44, Zurich, Suiza, por:

"UNA MAQUINA CORTADORA DE LONCHAS PARA FIAMBRES
Y EMBUTIDOS".

- 0 - 0 - 0 - 0 - 0 - 0 - 0 - 0 - 0 - 0 - 0 - 0 - 0 - 0 - 0 -

En las máquinas cortadoras de fiambres y em-
butidos, en las cuales el carro que soporta las mercancías
a cortar es movido en vaivén a mano o automáticamente, hay
que realizar dos manipulaciones para su puesta en servicio,



209767

a saber, la puesta en marcha del motor, y el ajuste del grueso de loncha que se desea cortar.

El objeto del presente invento viene representado por una máquina cortadora en la cual se facilitan estas manipulaciones. La máquina cortadora de acuerdo con el invento se caracteriza, porque el mando giratorio que sirve para el ajuste del grueso de las lonchas, así como su árbol, están taladrados, conduciéndose a través de dicho taladro un árbol, que lleva un esidero sobresaliente del mando giratorio para el ajuste del grueso de las lonchas, destinado para el accionamiento de un interruptor para el motor, dispuesto en el interior de la caja, todo ello de tal modo, que las manipulaciones a efectuar para la puesta en marcha de la máquina cortadora, pueden realizarse en un mismo lugar.

En el dibujo adjunto ha sido representada en las figuras 1 y 2, a manera de ejemplo, una forma de realización del objeto del invento. En él muestran:

La figura 1, una vista en perspectiva y una sección parcial de una máquina cortadora para cortar fiambres y embutidos, y

la figura 2, una sección a través del mando giratorio para el ajuste del grueso de lonchas, y las piezas a él unidas.

En la caja 1 está apoyado el árbol 2, que soporta sobresaliendo de la caja el mando giratorio 3 destinado para el ajuste del grueso de loncha. Sobre el árbol



72
209767

2 se encuentra el disco 4, el cual tiene, a la manera conocida, un paso de rosca, ajustándose el grueso de loncha por medio del giro de un perno, que penetra en dicho paso de rosca. El árbol 2 es hueco, y por su ánima pasa otro árbol 5, que lleva rosca 6 en su extremo delantero. Sobre la rosca 6 está roscado un asidero 8, en el que está embutido un casquillo roscado 7. El árbol 5 actúa de alguna forma sobre un interruptor 9 dispuesto en la caja. La unión entre el árbol 5 y el interruptor 9 puede realizarse por ejemplo dando al extremo del árbol 5 forma de horquilla y uniéndolo por medio de una espiga a una placa del interruptor, que penetre en la horquilla. Naturalmente, puede imaginarse también cualquier otro tipo de unión entre el árbol 5 y el interruptor 9.

15 La máquina cortadora descrita posee la ventaja de que las manipulaciones a emprender para la puesta en marcha de la máquina cortadora, pueden ser realizadas en un mismo punto.

20

- O - N O T A - O -

Los puntos de invención propia, no nueva, pero no establecida, practicada ni divulgada en España, que se presentan para que sean objeto de esta Patente de

12 JUN



209767

Introducción, por DIEZ años, son los siguientes:

19. - Una máquina cortadora de fiambres y embutidos, caracterizada porque el mando giratorio que sirve para el ajuste del grueso de las lonchas, así como su árbol, están taladrados, pasando por dicho taladro un árbol, que lleva un asidero que sobresale del mando giratorio para el ajuste del grueso de las lonchas, y que sirve para el accionamiento de un interruptor para el motor dispuesto en el interior de la caja, todo ello de manera tal, que para poner en marcha la máquina cortadora, pueden realizarse todas las manipulaciones precisas desde un mismo lugar.

20. - Una máquina cortadora de lonchas para fiambres y embutidos.

Tal y como se ha descrito en la Memoria que antecede, representado en el dibujo que se acompaña y con los fines que se han especificado.

Esta Memoria consta de cuatro hojas escritas por una sola cara.

Madrid, 12 JUN. 1953

P. A.

Alberto de Elzaburu
Por Poder.

209767



209767

Fig.1

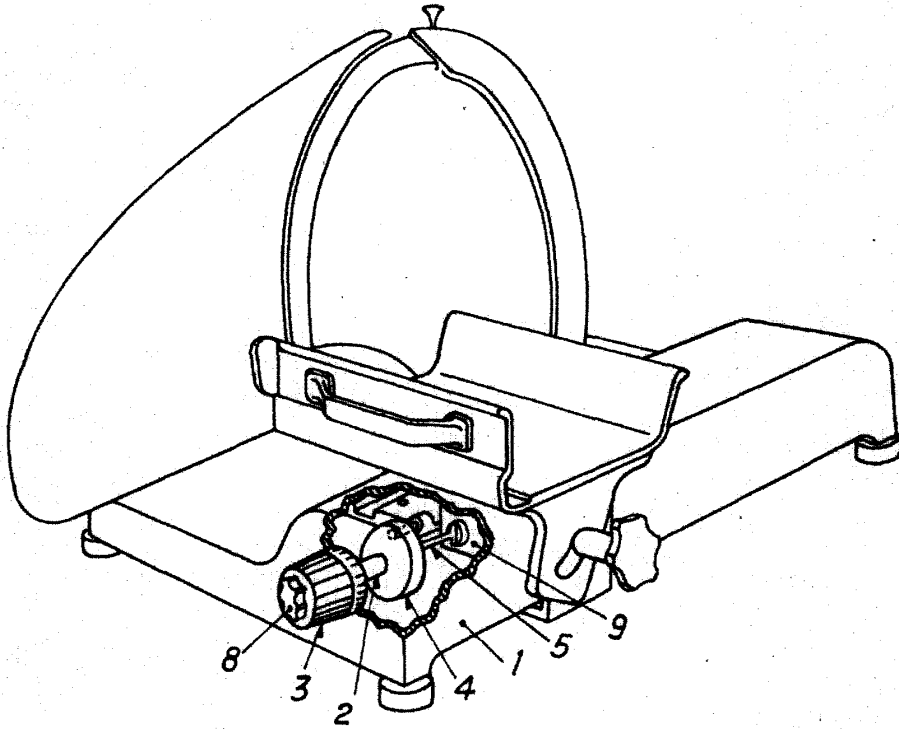
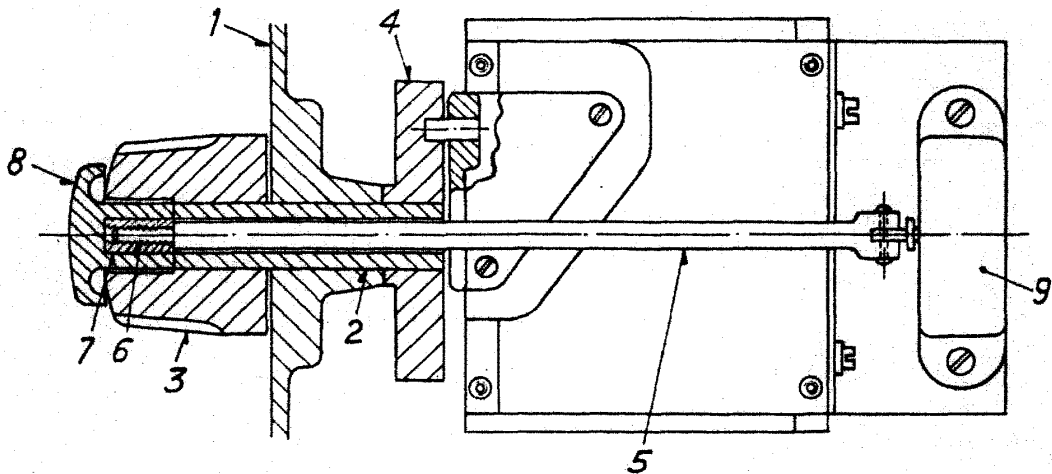

Fig.2



Arts