

209751



1975

F.E. 13-7-1976

Clase	B 65 D

MEMORIA DESCRIPTIVA

correspondiente a la solicitud de un

MODELO DE UTILIDAD

por: 20 AÑOS

en ESPAÑA

Solicitante: INDUSTRIAS GRAFICAS PAUTA, S.A.

Nacionalidad: Española.

Domicilio: Enrique Granados, 35-37-39 -ESPLUGAS DE LLOBREGAT-  
(Barcelona).

Enunciado: "ENVASE MEJORADO".

-----ooOoo-----

209751



1975

- El modelo se relaciona en general con la fabricación de envases destinados para expender ciertos artículos; más concretamente y esto a título de nuevo resultado industrial está destinado para proporcionar un nuevo envase que,
- 5.- complementariamente, cuenta con una tapa de organización especial, en la que se encuentran instaladas disposiciones y elementos para formar, por ejemplo, un juguete laberíntico, - de habilidad, un juego de dados ó cualquiera otra disposición semejante.
- 10.- La finalidad principal del modelo es la de proporcionar un envase que resulte atractivo é incluso práctico - lo que, evidentemente contribuye a aumentar las ventas del producto envasado.
- 15.- En envase propuesto está formado por un cuerpo cilíndrico tubular, facultativamente de carton, que tiene un extremo cerrado y abierto el opuesto, el cual se cierra mediante una tapa de diseño y organización especial formada - por una pieza anular, que puede ser transparente, cuyo anillo se cubre ó cierra por uno de sus lados mediante una pieza discoidal, adaptada por sencillo encaje.
- 20.- Una vez que se extrae el producto ó artículo que contiene el envase, este se constituye en un juguete, e incluso puede extraerse la pieza que cierra superiormente la tapa para utilizarla por ejemplo como posa-vasos.
- 25.- Una vez se haya comprendido con mayor claridad el conjunto del Modelo, otros detalles y características del mismo, se irán poniendo de manifiesto en el transcurso de - la descripción que se da a continuación, en la que se exponen los detalles más particulares del Modelo, como, asimismo,
- 30.- de los medios que para su puesta en práctica pueden emplearse.



1975

209751

Estos detalles se dan a título de ejemplo, haciendo referencia a un caso posible de realización práctica, pero el Modelo, no queda limitado, exactamente, a los detalles que aquí se exponen, debiendo ser considerada, por tanto, esta descripción desde un punto de vista ilustrativo y sin limitaciones de ninguna clase.

5.-

Una idea más amplia de la invención, la proporciona la descripción siguiente en la que se hace referencia a la lámina de dibujo ilustrativo que a esta memoria se acompaña, en la que de manera un tanto esquemática y exclusivamente por vía de ejemplo, se representan los detalles preferidos por el invento.

10.-

En estos dibujos, se usan marcas de referencia semejantes, para indicar piezas conjuntos o partes, que se --corresponden en las distintas vistas presentadas, cuyas piezas, detalle y organización, se definen de una manera específica en el transcurso de la memoria, y después, se concretan en las notas reivindicatorias finales.

15.-

En dichos dibujos:

20.-

La figura 1ª corresponde a una vista en elevación, con sección por un plano vertical, de un envase perfeccionado conforme propone el modelo.

La figura 2ª es una vista semejante mostrando un envase en el que la tapa, en su recinto interior aloja un -juego laberíntico.

25.-

Comentando ahora estos dibujos, se hace la aclaración de que, mediante el número -1- se indica el cuerpo del envase, el cual está formado por una pieza cilíndrico tubular con su extremo inferior -2- obturado mediante la pieza discoidal 3. El extremo opuesto -4- se mantiene abierto y -

30.-

209751



1975

- en el se adapta, por sencillo encaje, la tapa especial que se designa en general con el nº 5. Esta tapa está formada por la pieza anular transparente -6- con el borde inferior cerrado por el fondo -7-, y cuenta con un escalonamiento -
- 5.- perimétrico -8- mediante el cual se limita la penetración de la tapa en el interior del envase. Facultativamente el faldón -9- que resulta de dicho escalonamiento, estará dotado en su periferia de nervaduras, (no representadas) que tienen por misión el establecer un buen ajuste entre el --
- 10.- cuerpo de la tapa -5- y la embocadura 4 del envase.
- El cuerpo transparente -6- forma en su interior un recinto -10- que se cierra con la pieza discoidal -11- a cuyo efecto una y otra poseen encajes -12- para su recíproco acoplamiento y retención.
- 15.- En el interior del citado recinto -10- se alojan elementos tales como dados -13-, bolas u otros que deslizarán sobre la superficie del fondo -7- en el que facultativamente se han previsto relieves, hendiduras, topes, tabiquillos transversales u otras disposiciones para formar el entretenimiento deseado.
- 20.- La pieza discoidal -11- puede extraerse para utilizarla por ejemplo como posa-vasos.
- En el caso de realización del modelo representado en la figura 2ª se ha previsto que el cuerpo -6-, que realmente interviene en función de tapa del envase, esté cerrado por su parte superior de manera permanente mediante el -
- 25.- tabique -14-, mientras que su parte inferior estara abierta y se cubre con el fondo postizo -15- que obtura la boca del cuerpo -1- que forma el envase.
- 30.- En este caso, el faldón -9- de acoplamiento sobre

-2-  
12097



1975

la embocadura del envase será de mayor diámetro y ajustará con el cuerpo -1- por el exterior de este.

5.- Es evidente que los casos de realización descritos y representados del modelo de envase propuesto, se dan únicamente a título de ejemplo ya que evidentemente caben - infinitud de soluciones para llevar el modelo a la práctica.

10.- Se comprenderá fácilmente, después de observar los dibujos y la descripción precedente que la actual concepción proporciona una construcción sencilla y efectiva, susceptible de poder ser llevado a la práctica con gran facilidad, - asegurando la obtención de una manufactura relativamente barata.

15.- Este detalle de economía adquiriera gran importancia si se considera en los términos de una producción en escala, ya que es evidente que el mercado puede absorber en cantidades muy considerables el objeto que constituye la invención y cualquier pequeño ahorro logrado mediante la aportación de ciertas mejoras durante su fabricación, puede adquirir elevadas proporciones.

20.- Se reitera, que en el objeto que constituye el actual Modelo, serán susceptibles de introducirse todas aquellas modificaciones de detalle que las circunstancias y la práctica pudieran aconsejar, siempre y cuando que, con las variantes que se introduzcan, no se cambie, altere ó modifique la esencialidad del invento descrito.

25.-

#### NOTA

Se declara como de propiedad y novedad para todo el territorio español el contenido de las siguientes:

#### REIVINDICACIONES

30.- 1ª.- Envase mejorado, que está formado por un - -

209751



5.- cuerpo cilíndrico tubular con un extremo cerrado y abierto el opuesto el cual se cierra por una tapa formada por una pieza anular, transparente con un lado cerrado y abierto - el opuesto, desde cuyo lado cerrado se prolonga un faldón formando escalón que limita la penetración de dicha pieza en el cuerpo del envase y cuya pieza de cierre forma un re cinto que a su vez se cierra mediante una tapa que es retenida por sencillo ajuste.

10.- 2ª.- Envase mejorado, según reivindicación 1ª que se caracteriza porque el recinto formado en el interior del cuerpo que forma la tapa, se encuentran alojados elementos adicionales, facultativamente de juego, con los que pueden colaborar resaltes y/o hendiduras previstas en el fondo y - paredes del recinto que forma la citada tapa.

15.- 3ª.- "ENVASE MEJORADO".

Todo ello conforme se describe y reivindica en la presente memoria que consta de SEIS hojas, escritas a máquina por una sola de sus caras y dibujos que la ilustran.

Madrid, 7 de Febrero 1975.

E. GONZALEZ VACAS  
P. R.



FIG. 209751

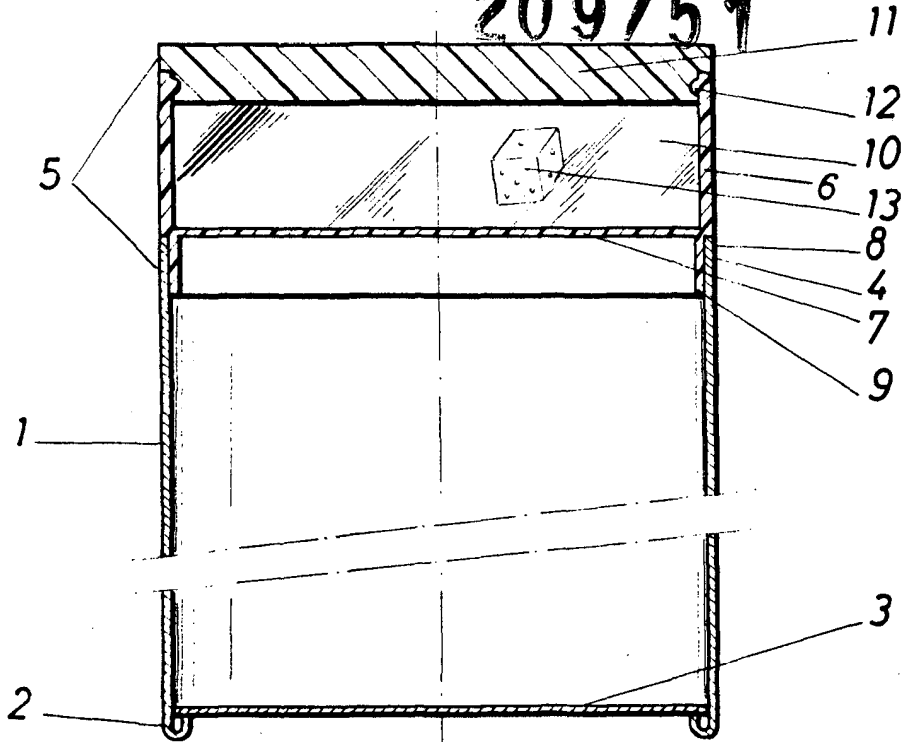
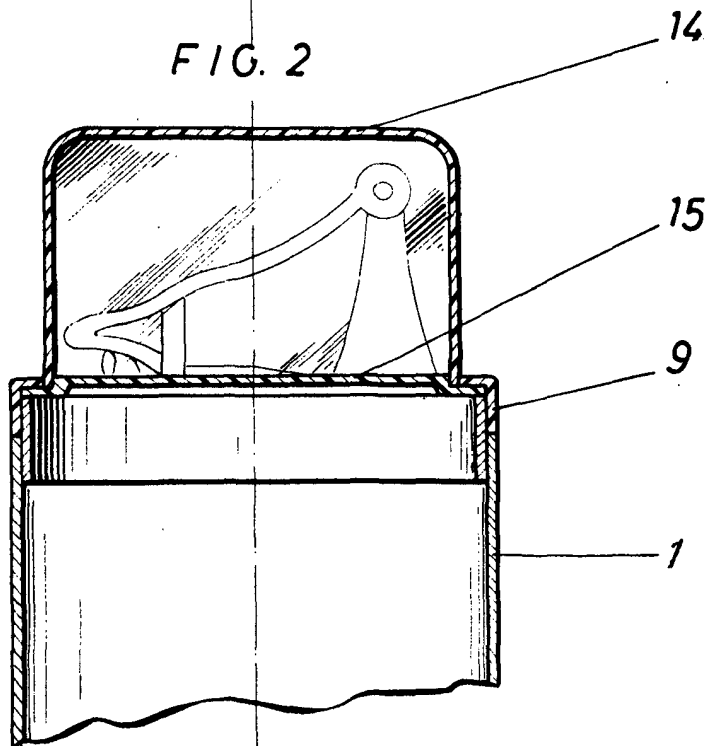

FIG. 2



Escala variable  
MADRID, 7 Febrero 1975

E. GONZALEZ VACAS  
P. P.