



PATENTE 209705  
DE  
INTRODUCCION 209705

por "UN SISTEMA PERFECCIONADO DE MOTOR DE EXPLOSION A DOS TIEM-  
POS PARA MOTOCICLETA", a favor de NACIONAL MOTOR, S.A., domici-  
liada en Barcelona, Via Layetana, 135.

- . . . -

MEMORIA DESCRIPTIVA

La presente patente de introducción se refiere a un sis-  
tema perfeccionado de motor de explosión a dos tiempos para mo-  
tociqueta.

5. Su característica esencial consiste en estar constituido  
por dos o más cilindros, con una cámara de explosión para cada uno  
llevando cada cilindro su pistón y biela que le une al cigüeñal.

10. Cada uno de estos cilindros es independiente de los demás  
en cuanto a su funcionamiento llevando una bujía para originar la  
inflamación de la mezcla explosiva en cada uno de los cilindros  
que por medio de una biela trasmite el esfuerzo actor recibido  
por el pistón a un cigüeñal común para todos los cilindros.

Los cilindros se colocan todos ellos en uno o varios  
planos todos ellos transversales al eje del motor.

15. Para facilitar la explicación se acompaña a la presente  
memoria descriptiva una lámina de dibujos, en los cuales se ha  
representado un caso de ejecución, que se cita solamente a títu-

- 2 -



lo de ejemplo de descripción. **209705**

En los dibujos:

La figura nº 1 representa una sección transversal esquemática de un motor con dos cilindros paralelos en la que:

- 5. A y B representan los dos cilindros.
- C y D las dos cámaras de explosión.
- E y F los dos pistones.
- G y H las dos bielas.
- I el cigüeñal común.

- 10. En este diagrama las posiciones angulares indicadas se han representado unicamente a título descriptivo, sin que su distribución sea limitativa de las aplicaciones más adecuadas a cada caso práctico, dentro de la esencialidad del principio.

- 15. La invención dentro de su esencialidad, podrá ser llevada a la práctica en otras variantes de ejecución que difieran en detalle de la indicada a título de ejemplo en la descripción. Podrá, pues, ser construída en cualquier forma y tamaño, empleando para su fabricación los materiales más adecuados a cada caso, por quedar todo éllo comprendido dentro del espíritu de las reivindicaciones.
- 20.

- . -

#### N O T A

Hecha la descripción del presente invento, se declara como no practicado ni divulgado en España, lo comprendido en las siguientes reivindicaciones:

- 25. 1ª.- Un sistema perfeccionado de motor de explosión a dos tiempos para motocicleta, caracterizado porque comprende



209705

un cigüeñal provisto de varios codos angularmente desplazados entre sí, y un cilindro enfrentado con cada codo, estando dichos cilindros situados en un mismo plano paralelo y eventualmente, coincidente con el eje del cigüeñal, llevando montado

5. cada cilindro un émbolo conectado con un codo respectivo mediante una biela.

2ª.- Un sistema de motor según la reivindicación 1ª, caracterizado porque cada cilindro está cerrado por encima del pistón, de manera que se forma una cámara de explosión independiente de las de los cilindros restantes.

10.

3ª.- Un sistema perfeccionado de motor de explosión a dos tiempos para motocicletas.

Según se describe y reivindica en la presente memoria descriptiva, que consta de tres hojas, foliadas y escritas a máquina por una sola cara, acompañadas de una lámina de dibujos.

15.

Barcelona, para Madrid, a 28 de Mayo de 1953.

NACIONAL MOTOR, S.A.

p.a.

209705

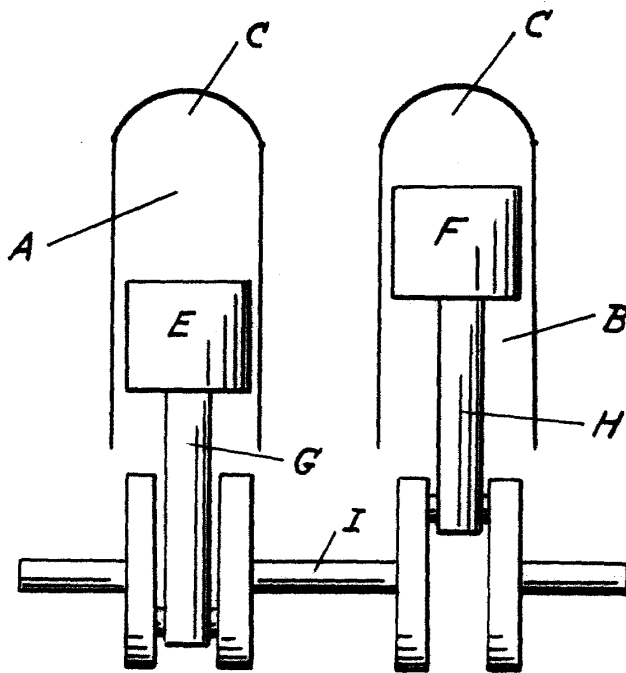

*Madrid, Junio, 1953*  
*Jaime Isern*

*P.P.*