



16

209537

B 6 5 D

MODELO DE UTILIDAD

por 20 años

por "ENVASE APILABLE", a favor de PLÁSTICOS CELULÓSICOS, S.A., de nacionalidad española, domiciliada en BARCELONA, Murcia, 35.

=====

MEMORIA DESCRIPTIVA

El presente Modelo de Utilidad se refiere a un envase apilable, del tipo que se fabrica de material plástico adecuado para contener productos alimenticios que se presentan en estado viscoso y semilíquido.



5.

El envase en cuestión es del tipo que presenta forma de vaso, de paredes delgadas y de estructura adecuada para ser distribuido mediante una máquina automática, de las que proporcionan envases para el consumo inmediato de alimentos y bebidas diversos. Para tal función, los recipientes deben poder apilarse sin acuñarse, es decir, disponerse en conjuntos en que cada unidad se introduce casi totalmente en el interior de otra idéntica a ella, pero con posibilidad de fácil separación cuando interese.

10.

15.

A tal fin, las paredes de los envases deben



presentar ciertas características que impidan el contacto entre las partes asociadas, de forma que no se produzcan tensiones de adherencia que dificultarían la deseada separación de las unidades en orden a su utilización independiente. El presente Modelo describe precisamente las citadas características para hacer posible el mencionado efecto.

Para facilitar la explicación, se acompaña a la presente memoria un dibujo en el que se ha representado, a título de ejemplo ilustrativo y no limitativo, un caso de realización de un envase apilable, según los principios de las reivindicaciones.

En la figura se ha dibujado una sección meridiana de un envase apilable, dotado de medios que impidan el acuñado de unidades idénticas acopladas en columna y que posee asimismo otros elementos funcionales.

Los elementos designados con números en el dibujo corresponden a las partes siguientes:

-30-, recipiente ligero de estructura laminar y forma troncocónica a modo de vaso, con su base superior abierta y su base inferior definiendo un fondo, preferentemente convexo; -32-, zona anular rugosa en la superficie interna del recipiente; -34- y -36-, franjas estrechas que se emplean en la conformación del envase por inyección; -38-, entrantes internos característicos de la presente realización, consistentes en relieves de forma trapecial o similar, con su base superior horizontal, distribuidos regularmente en la corona inferior inmediata al fondo del envase y perteneciente a la superficie interna y lateral del mismo; -40-, reborde periférico en



la embocadura del recipiente.

Todo cuanto no afecte, altere, cambie o modifique la esencia del envase descrito, será variable a los efectos del actual Modelo.

5. N O T A.

Se reivindica como objeto de este registro por Modelo de Utilidad:

- 1.- Envase apilable, del tipo que presenta con figuración troncocónica a modo de vaso de paredes delgadas, caracterizado esencialmente por la provisión, en la superficie interna de sus paredes laterales y en las proximidades del fondo, de una pluralidad de entrantes ³⁶ de configuración ventajosamente trapecial con su base superior paralela a la embocadura y a la línea del fondo, sirviendo de asiento para el perímetro de la base de un envase idéntico introducido en el considerado en una disposición apilada de los mismos.
10. →
15. →

Sean cuales fueren las circunstancias que concurran en la esencialidad del Modelo de Utilidad, definido en la anterior reivindicación, cuyo objeto es:

20. ↓

2.- "ENVASE APILABLE".

Consta la presente memoria de cuatro hojas foliadas, mecanografiadas por una sola cara y del dibujo



unido a la misma.

Barcelona, **16 ENE. 1975**

P.A. de PLÁSTICOS CELULÓSICOS, S.A.,

ALFONSO DURÁN
P. P.

A handwritten signature in black ink, appearing to read 'Luls Durán Benejam', written over a horizontal line.

Fdo.: Luls Durán Benejam

FE/am.

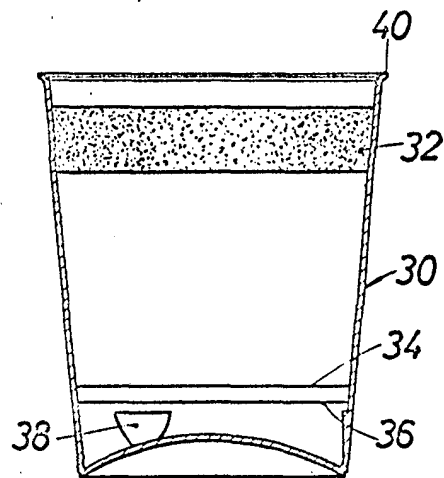

BARCELONA, 16 ENE. 1975
P.A.
ALFONSO DURÁN
P. P.

Fdo.: Luis Durán Benejam

ESCALA VARIABLE