

209489



209489

F. e. 10-7-1946

Int. Cl. E U L C

- MODELO DE UTILIDAD -

que por veinte años para España, se solicita a favor de DON RAFAEL FRANCO DEL VALLE, de nacionalidad española, residente en - NUEVA-ANDALUCIA MARBELLA(Málaga) - por: "BLOQUE DE HORMIGON PRE FABRICADO SIN FUNCION RESISTENTE PARA FORJADOS RETICULARES".

-Memoria Descriptiva-

El presente registro de modelo de utilidad, concierne como su enunciado indica, a un bloque de hormigón prefabricado sin función resistente para forjados reticulares, de acuerdo - con la descripción detallada que del mismo se realiza, debiendo de interpretarse todos sus conceptos en su más amplio sentido.

El modelo de bloque para la construcción ahora instalado, es del tipo utilizado como relleno en la elaboración de forjados reticulares, el cual será sustentado entre los correspondientes apoyos, para después ser recubierto por la necesaria capa de compresión.

10



Al mismo se le ha dotado en ambos laterales de unas molduras de sección semicircular que forman parte integrante de él, siendo su finalidad la de facilitar el manejo del bloque por parte del operario, ya que las mismas se pueden considerar como asas, de forma que hacen sumamente fácil su manipulación y puesta en obra, además de que por otro lado contribuirán a dotar de una mayor adherencia a la unión entre el propio bloque y el hormigón de compresión.

Para la debida comprensión de éste objeto, se adjunta a la presente memoria descriptiva, una hoja de planos, en la que a título de ejemplo se representan todas y cada una de las partes que lo forman.

En la citada hoja de planos, queda representado:

Figura primera.- Muestra una perspectiva frontal del bloque.

Figura segunda.- Corresponde a una vista en planta del mismo.

Figura tercera.- Ilustra un alzado frontal del citado bloque.

En éstas figuras aparecen referenciadas las siguientes partes principales:

El bloque está formado por un cuerpo paralelepípedo hueco -1-, cerrado por todas sus caras excepto por la frontal.- El mismo interiormente está dividido en tres compartimentos iguales -2-, separados por los correspondientes tabiques verticales -5-, presentando la cara de fondo de estos compartimentos, una depresión -4- a la cual adopta forma de pirámide truncada de base rectangular.

Por último en los laterales menores del bloque y por su parte superior, comporta en toda su anchura, unas molduras-

209489



-3- de sección en media caña, las cuales actuarán indistintamente; como asas en la manipulación del bloque, y como medio adherente entre la masa de hormigón y el propio bloque.

5. Descrita suficientemente la naturaleza del modelo se hace constar expresamente que cualquier modificación de detalle que se introduzca en el mismo se considerará incluida dentro de ésta protección, en tanto que no altere o modifique esencialmente su finalidad característica.

NOTA

10. Por último, se declaran de novedad y utilidad, las siguientes:

REIVINDICACIONES

15. 1ª.- Bloque de hormigón prefabricado sin función resistente para forjados reticulares, caracterizado porque el mismo está constituido por un cuerpo paralelepípedo, hueco, abierto solamente por su cara frontal, el cual está dividido interiormente en tres compartimentos iguales, establecidos a partir de dos tabiques verticales, e incorporados en ambos laterales menores y junto a su vértice superior, una moldura, la cual ocupa toda su anchura.

20. 2ª.- Bloque según reivindicación primera, caracterizado porque la cara de fondo de los compartimentos, presenta una depresión con forma de pirámide truncada rectangular.

25. 3ª.- Bloque según reivindicación primera, caracterizado porque las molduras presentan preferentemente sección en media caña.

4ª.- "BLOQUE DE HORMIGON PREFABRICADO SIN FUNCION RESISTENTE PARA FORJADOS RETICULARES".

Consta la presente memoria descriptiva de tres hojas numeradas y mecanografiadas por una sola cara a las que se le acompaña una de planos para su mejor comprensión.

Madrid, 22 de mayo 1.974.-

M. V. DE LA TORRE
[Handwritten signature]
Emilio García Arteaga

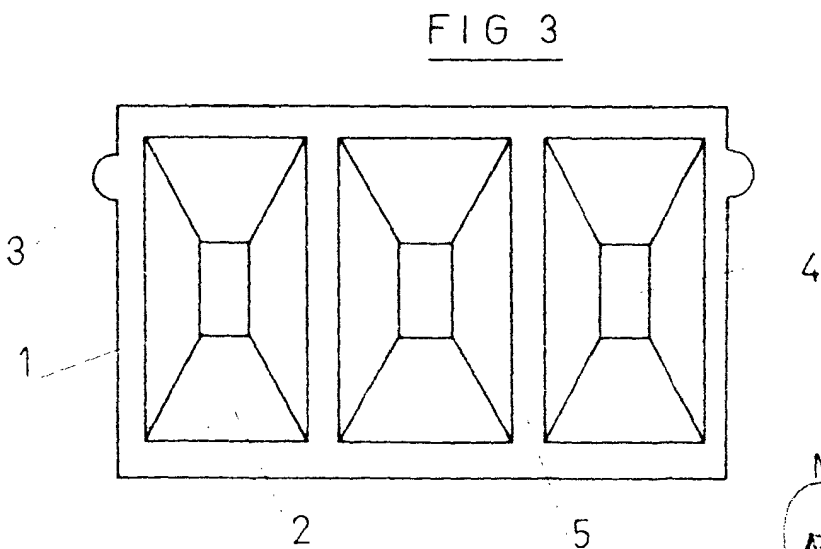
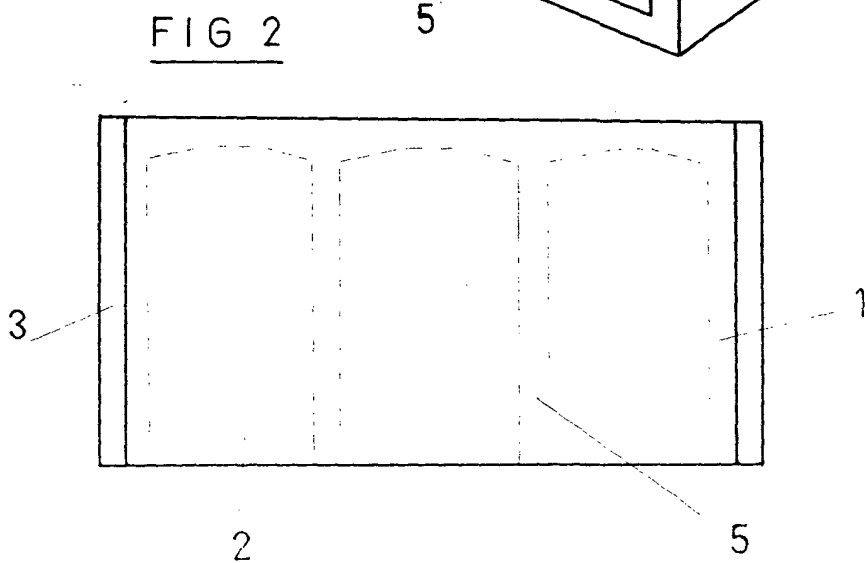
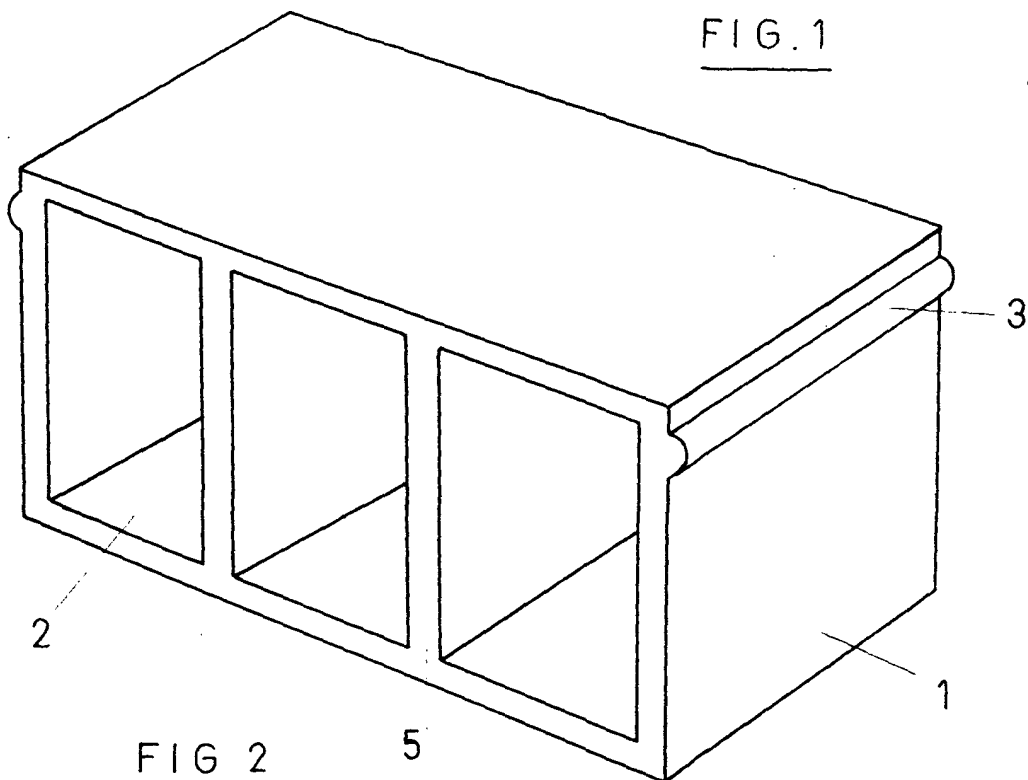

ESCALA VARIABLE

MADRID
M. V. DE LA TORRE
P. E.