

209460



F.e. 10-8-1976

Int. Cl. B 62 F

MODELO DE UTILIDAD

por VEINTE años

cuyo privilegio se solicita para España,
sus territorios y plazas de soberanía, a
favor de:

AB MALMO PAC

entidad sueca, domiciliada en Danska
Vägen 53, S-212 29 Malmö, Suecia, relati
vo a:

"SUJETADOR PARA DOCUMENTOS Y SIMILARES"

=====

209460



MEMORIA DESCRIPTIVA

La presente invención se refiere a un sujetador para documentos y similares, en forma de una banda delgada y plana de material elástico, para interconectar liberable

5. mente documentos perforados dispuestos en forma de legajo, que comprende una parte intermedia alargada y plana adaptada para cooperar, por una de sus superficies planas, con el legajo de documentos entre sus orificios, por un primer

10. lado del legajo, una parte extrema plana en cada uno de los extremos opuestos de la parte intermedia que tiene una anchura menor que dicha parte intermedia, estando dichas partes extremas dispuestas en un plano común substancialmente paralelo al plano de la parte intermedia pero desplazadas transversalmente respecto a la misma, y un enlace

15. que interconecta, formando una sola pieza, dicha parte intermedia y cada una de dichas lengüetas y que forma un escalón entre ellas, pudiéndose introducir cada una de dichas lengüetas a través de un orificio del legajo desde dicho primer lado del mismo, a fin de extenderse a lo largo

20. del lado opuesto del legajo, extendiéndose dichos enlaces a través de los orificios. - - - - -

El objetivo de la invención es proporcionar un sujetador de documentos del género mencionado anteriormente

209460



que sujete los documentos del legajo de forma firme y conjunta y que sea muy simple de manipular cuando los documentos deben unirse o separarse entre sí y además -lo que no es menos importante- que sea capaz de resistir, sin ruptura, casi cualquier número de operaciones de montaje y desmontaje. - - - - -

5.

Este objetivo se logra, según la invención, por medio de un sujetador del género mencionado, que se caracteriza porque las lengüetas forman un ángulo en dicho plano substancialmente paralelo en direcciones opuestas y con respecto a dicha parte intermedia, para formar lengüetas que sobresalen lateralmente. - - - - -

10.

Se describirá ahora una realización de la invención con referencia a los planos anexos, en los cuales: -

15.

La Fig. 1 es una perspectiva de un sujetador de documentos según la invención, y - - - - -

La Fig. 2 es un alzado lateral del sujetador. -

20.

El sujetador ilustrado en los planos comprende una banda elásticamente flexible 10 de material plástico, por ejemplo de PVC, que tiene una parte intermedia plana 11. En cada extremo de la parte 11 se halla prevista una lengüeta 12 que tiene una anchura menor que la parte 11. Las lengüetas 12 están dispuestas en un plano común paralelo al plano de la parte intermedia 11, pero están desplazadas transversalmente respecto a la misma y están unidas

25.

203460



con la parte 11 por medio de enlaces 13 dispuestos perpendiculares a dicho plano. Además, las lengüetas 12 forman un ángulo con respecto a la parte 11 del sujetador en dicho plano común y en direcciones opuestas para sobresalir lateralmente de la parte 11. El ángulo es de aproximadamente 45°. Cada lengüeta converge ligeramente hacia su punta, que está uniformemente redondeada. - - - - -

10. Cuando el sujetador debe utilizarse para unir un legajo de documentos perforados, se introduce primero una lengüeta 12 en un orificio, después de lo cual se introduce la segunda lengüeta en el otro orificio, doblándose o curvándose elásticamente, al mismo tiempo, la porción intermedia 11. Desde luego, la longitud del sujetador debe corresponder a la distancia entre los orificios, de modo que la parte intermedia 11, después de que el sujetador ha

15. ya vuelto por elasticidad a la posición recta, coopere, por una de sus caras planas, con el legajo de documentos entre los orificios del mismo, por un lado del legajo, mientras que las lengüetas se extienden a lo largo del otro lado del legajo, extendiéndose los enlaces 13 a través de los orificios. Los enlaces 13 pueden tener diferentes alturas para el uso del sujetador con diferentes espesores. La parte intermedia 11 debe tener una anchura ligeramente mayor que el diámetro de los orificios, para formar, en la

20. transición entre cada lengüeta y la parte intermedia, unos topes 14 por los que el sujetador es mantenido en su posición entre los orificios sin que tenga posibilidad alguna de deslizar más profundamente dentro de uno de los orifi-

25.

100



cios, mientras la lengüeta de cada otro extremo desliza fuera del orificio asociado. - - - - -

Las lengüetas con ángulos opuestos pueden ser rectas o ligeramente curvadas. - - - - -

5.

N O T A

Se declaran de novedad, propiedad y utilidad para España, sus territorios y plazas de soberanía, las siguientes: - - - - -

R E I V I N D I C A C I O N E S

10.

1.- Sujetador para documentos y similares, en forma de una banda delgada y plana de material elástico, para interconectar liberablemente documentos perforados dispuestos en forma de legajo, que comprende una parte intermedia alargada y plana adaptada para cooperar, por una

15.

de sus superficies planas, con el legajo de documentos entre sus orificios, por un primer lado del legajo, una parte extrema plana en cada uno de los extremos opuestos de la parte intermedia que tiene una anchura menor que dicha parte intermedia, estando dichas partes extremas dispues-

20.

tas en un plano común substancialmente paralelo al plano de la parte intermedia pero desplazadas transversalmente respecto a la misma, y un enlace que interconecta, formando una sola pieza, dicha parte intermedia y cada una de dichas lengüetas y que forma un escalón entre ellas, pudién-

209460



dose introducir cada una de dichas lengüetas a través de un orificio del legajo desde dicho primer lado del mismo, a fin de extenderse a lo largo del lado opuesto del legajo, extendiéndose dichos enlaces a través de los orificios, caracterizado porque las lengüetas forman un ángulo en dicho plano substancialmente paralelo en direcciones opuestas y con respecto a dicha parte intermedia, para formar lengüetas que sobresalen lateralmente. - - - - -

5.

2.- "SUJETADOR PARA DOCUMENTOS Y SIMILARES". - -

10. Todo ello conforme se describe y reivindica en la presente memoria que consta de seis hojas, foliadas y mecanografiadas por una sola de sus caras, y de una lámina de dibujos que la ilustra.

MADRID, 30 ENE. 1975

P. A. M. CURELL SUÑOL

maf.

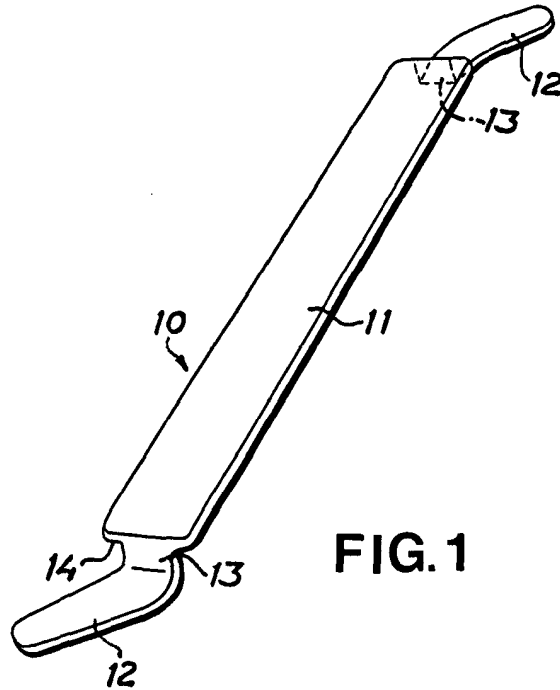

FIG. 1

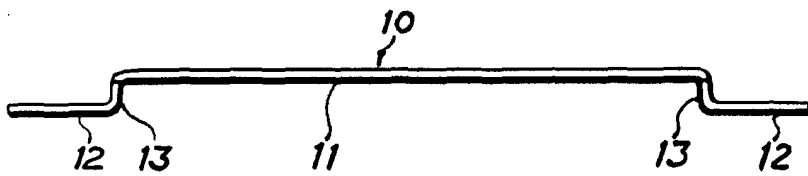

FIG. 2

Ther...