

209458



F.C. 10-7-1976

Int. Cl.: A 0 1 K

MEMORIA DESCRIPTIVA.
=====

MODELO DE UTILIDAD.

P A I S : ESPAÑA.

DURACION : 20 AÑOS.

OBJETO : "PORTA APAREJO DE FONDO
"PARA BOTES DE PESCA".

209458

=====

A nombre de : DON VICTOR PRENDES INFLESTA.

Residente en : SAN FERNANDO (Cádiz)
Florencio Montojo, 8.

Nacionalidad : ESPAÑOLA.



Se trata de un porta aparejo de fondo aplicable a botes dedicados a la pesca mediante el sistema de línea sostenida a mano.

- Este tipo de pesca requiere gran atención del pescador
- 5.- para mantener siempre tensa la línea del aparejo, lo cual no es nada fácil debido al sentido de las mareas y a la dirección que toma la presa al tratar de huir, a la vez que exige total dedicación que impide dedicarse a otras faenas, salvo que se haga una trinca de cordel al bote, lo que origina
- 10.- frecuentes roturas en base a la propia resistencia del anclaje y fijación realizada.

- La invención que nos ocupa se orienta fundamentalmente a resolver estos problemas mediante un dispositivo funcional, materializado en un porta aparejo, que consigue que el
- 15.- pescador se desatienda del mismo para poderse dedicar a otros trabajos y menesteres, evitar roturas del cordel y mantiene correctamente, en todos los casos, la tensión de la línea sin dedicación total al lance y sin empleo de esfuerzos físicos.

- 20.- En esencia consiste en una carcasa soporte que contiene a un tren de rodillos por los que discurre atirantado el cordel del aparejo, guiado por una varilla, fija al soporte mediante un tornillo, la cual convenientemente acondicionada presenta remates extremos ahorquillados, a la vez que de la
- 25.- misma pende una pequeña companilla de aviso.



El soporte inferiormente se prolonga en un eje cubierto por un casquillo volandero que lleva lateralmente una pieza laminar plegada en forma de U de alas desiguales, en unión de un husillo tensor, constituyendo el medio de acople y fijación del dispositivo al borde de la barca.

30.-

Para una mejor comprensión de cuanto antecede se acompaña un dibujo en el que se representa esquemáticamente la invención que a continuación y con referencia al mismo se describe detalladamente.

De acuerdo con la figura única que se representa, a título de ejemplo ilustrativo no limitativo, el porta aparejo está constituido por una carcasa soporte 5 que porta un tren de rodillos 6, 7, por los que discurre el cordel del anzuelo 11, guiado por una varilla 8 cuyos remates extremos presentan ahorquillamientos 9 y 10, a la vez que está fija al soporte mediante un tornillo 13 y de la misma pende una campanilla, 12.

35.-

40.-

La carcasa inferiormente dispone de un eje 4 cubierto por un casquillo 1, de libre giro, el cual lateralmente lleva una pieza laminar en forma de u de alas desiguales 2, en unión de un husillo tensor 3, constituyendo este conjunto el medio de acople y fijación del dispositivo a la borda de la embarcación.

45.-

En tales condiciones el porta aparejo, una vez montado en la barca, mantiene tensa la línea con posibilidad giratoria de 360°, lo cual condiciona una faena de pesca perfecta con la ventaja importante de ahorro sustancial en la atención y esfuerzo físico del pescador, que puede tranquilamente dedicarse a otros trabajos o menesteres, a la vez que evita roturas del cordel y cuando pica el pez es auto-

50.-

55.-



máticamente avisado por la campanilla en virtud de la flexibilidad material de la varilla de la cual pende.

60.- Descrita suficientemente la naturaleza y alcance de la presente invención, así como una forma preferida de poderla llevar a la práctica, se hace constar que en la misma podrán ser variables los materiales, formas, dimensiones y, en general, todos aquellos detalles accesorios o secundarios que no alteren, cambien ni modifiquen la esencialidad propuesta.

65.- Los términos en que queda redactada esta Memoria, son ciertos y fiel reflejo del objeto descrito, debiéndose interpretar en su sentido más amplio y nunca con criterio de carácter restrictivo.

REIVINDICACIONES.
=====

70.- 1a.- Porta aparejo de fondo para botes de pesca, caracterizado por estar constituido por una carcasa soporte portadora de un tren de cilindros por los que discurre, perfectamente tensado, el cordel del aparejo, guiado por una varilla convenientemente acondicionada cuyos remates extremos presentan ahorquillamientos para paso y sostén del cordel y está solidarizada a la carcasa mediante un tornillo de fijación, a la vez que de la misma pende una pequeña campanilla de aviso, mientras que inferiormente el soporte se prolonga en un eje cubierto por un casquillo que gira libremente 360º, el cual lleva adosada lateralmente una pieza laminar plegada en forma de U de alas desiguales, en unión de un husillo tensor, constituyendo este conjunto el medio de acople y fijación del dispositivo a la borda de la embarcación.

85.- 2a.- "PORTA APAREJO DE FONDO PARA BOTES DE PESCA".

- 5 -

209450

30 ENE. 1975



----- anid,

A large, stylized handwritten signature in black ink, consisting of a large loop on the left and several vertical strokes on the right.

209458

VICTOR PRENDES INFIESTA

HOJA UNICA

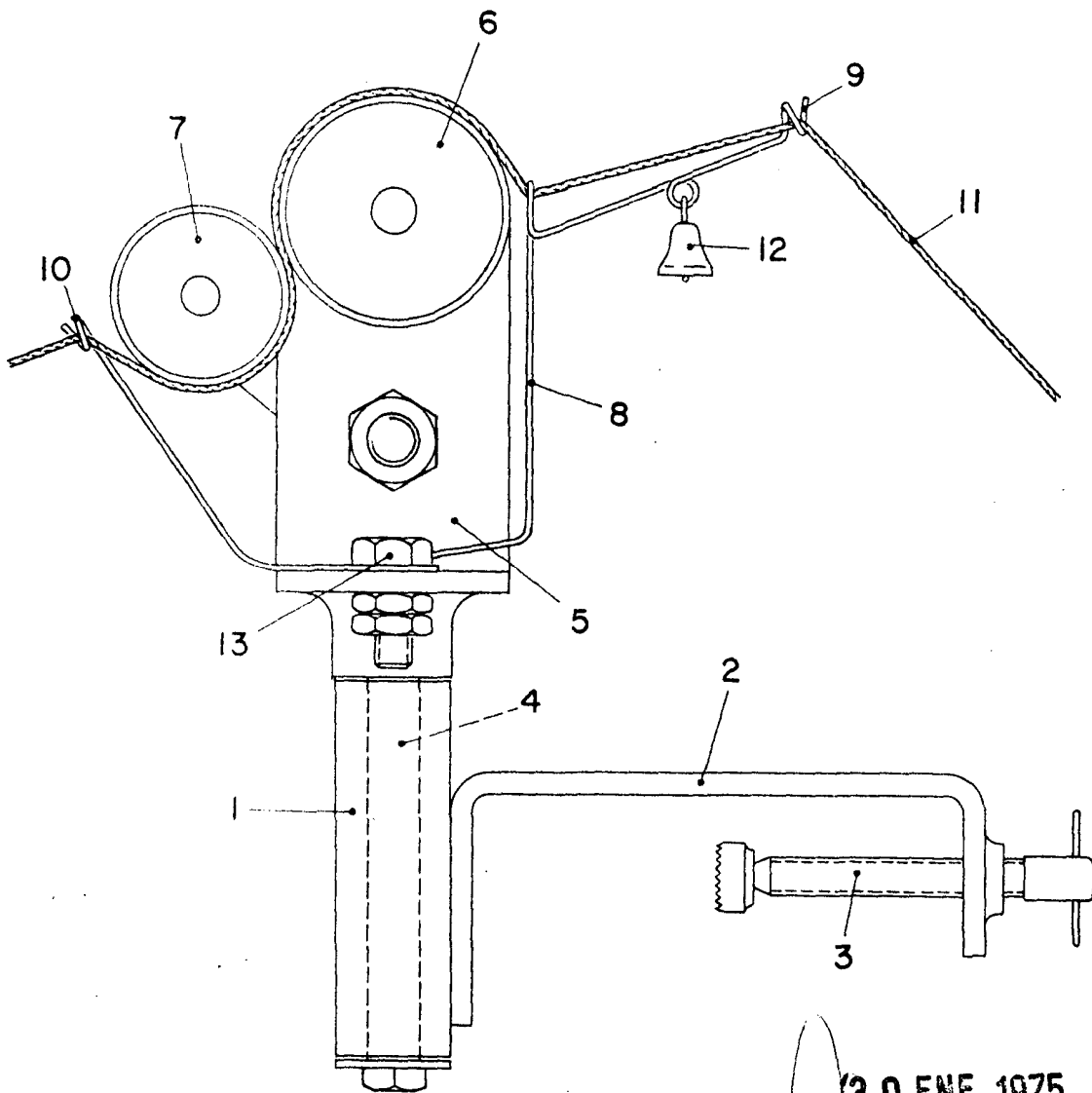

MADRID, 30 ENE. 1975
P.A.

ESCALA VARIABLE