



209449

F. e. 10-7-76

Int. C. I. E. O. S. C.

MODELO DE UTILIDAD

por veinte años

a favor de

Don Pablo CEDRES LOPEZ

de nacionalidad española

residente en ZARAGOZA. Prolongación Batalla de Lepanto Bloque 2. Bajo.

P O R

"ARQUETA SIFONICA"

MEMORIA DESCRIPTIVA

Consiste el objeto del presente Modelo de Utilidad en una arqueta sifónica.

Hasta la fecha no se conoce en el mercado una arqueta sifónica como la que es objeto de éste Modelo de Utilidad, caracterizado en el cuerpo de ésta memoria descriptiva.

5

Para la mejor comprensión del objeto de éste Modelo de Utilidad, se



acompañia a ésta memoria descriptiva un plano explicativo de sus particularidades esenciales, a título de ejemplo, no limitativo.

10 En la Figura -A- se aprecia una vista en la que:

En -1- se vé el cuerpo general de la arqueta.

En -2-, -3- y -4- bocas de entrada de liquido.

En -5- boca inferior de salida del liquido.

En -6- anclajes del conjunto.

15 En la Figura -B- se aprecia otra vista del conjunto viéndose :

En -1-, -2-, -3-, -5- y -6- expuesto en Figura anterior.

En la Figura -C- se aprecia otra vista del conjunto viéndose en -1-, -2-, -3-, -4-,y -6- las mismas particularidades que, en las figuras anteriores.

20 Como se apreciará, se presenta una nueva arqueta sifónica con mejoras muy notables, sobre las ya conocidas en el mercado, aportando para su finalidad una perfección a todas luces muy importantes y de resultados sumamente satisfactorios en todos los conceptos.

25 Para la mejor comprensión del objeto del presente Modelo de Utilidad se acompaña a ésta memoria descriptiva como anteriormente se expresa y, descrito suficientemente su objeto y finalidad, solamente, cabe hacerse constar que, podrá ser objeto de mejoras, siempre y cuando no se altere su esencialidad, no desvirtuándola el cambio de forma, ni los materiales a emplear en su fabricación y realización.

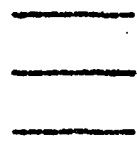

REIVINDICACIONES

30 Reivindica el recurrente la propiedad y el derecho exclusivo de fabricación en España y sus Dominios del objeto del presente Modelo de Utilidad, caracterizado en las siguientes reivindicaciones:

1ª. Arqueta sifónica, caracterizada esencialmente por un cuerpo general portador de dos bocas de registro una en cada lado de la



35

la salida de liquido y tres entrantes en su parte posterior con  
dos bocas de registro expresadas en su terminal y los anclajes  
del conjunto de sujeción en sus dos partes laterales del conjunto.

2ª. Por "ARQUETA SIFONICA".

40

Sean cuales fueren las circunstancias que concurran en la esencia  
cialidad del presente Modelo de Utilidad, caracterizado en el cuerpo  
de ésta memoria descriptiva.

Consta ésta memoria descriptiva de tres hojas mecanografiadas  
por una sola cara, numeradas, foliadas y acompañadas de una hoja  
de plano, a título de ejemplo, no limitativo.

45

Madrid veintinueve de Enero de 1975

P.A.

A handwritten signature in dark ink, appearing to be a stylized name, possibly "M. J. ...".

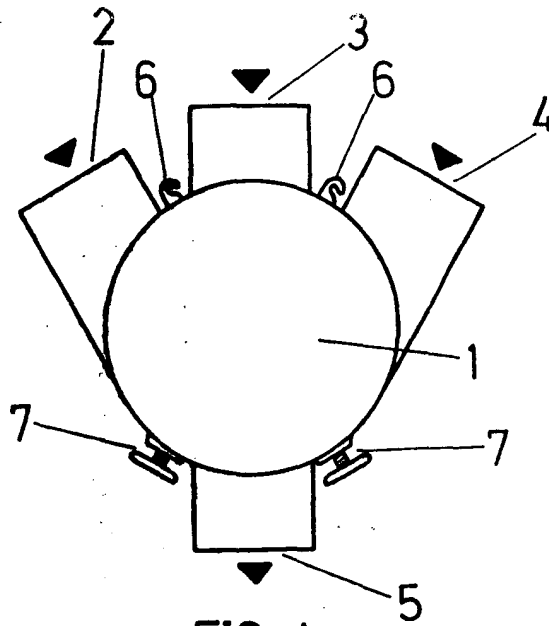

FIG. A

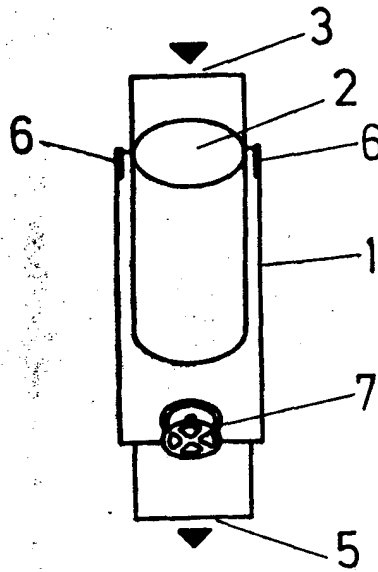

FIG. B

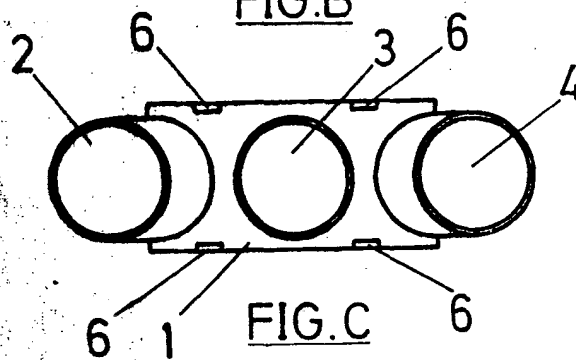

FIG. C

Madrid,  
PA.

29 ENE 1975