

209396



F.e. 9-7-1976

	B21 B
	A01 B

MODELO DE UTILIDAD

que por veinte años, para España, se solicita a favor del SR. D. JOSE VIEJO CAÑARDO, de nacionalidad Española, residente en DOS HERMANAS (SEVILLA-ESPAÑA), Vizoaya 33, por: "PRENSA DE ESTAMPACION MULTIPLE".-

MEMORIA DESCRIPTIVA

5 El presente modelo es una prensa rotativa de estampación múltiple para el laminado y conformación de útiles y aparatos de labranza.-

10 La prensa cuyo registro se solicita está impulsada por un motor eléctrico (1 figs 2-3) que por medio de una transmisión de correa trapezoidales hace girar a la polea (2 figs 2-3).-

15 En conexión directa con la polea (2 figs 2-3) está un tren de engranaje montado en el interior de la caja (3 figs 2-3) estas ruedas son solidarias a unos ejes (4 fig 3) los cuales a su vez también son solidarios a un juego de ruedas dentadas (5 fig 3); los ejes (4 fig 3) en su prolongación pasan por unos soportes de apoyo (6 fig 3) montados en el cuerpo



perpendicular de la prensa, y en su extremo lleva acoplado los rodillos laminadores (7 figs 1-3).--

Estos rodillos quedan al descubierto hacia el exterior por una ventanilla (8 fig. 1) que presenta el carenado de la prensa tanto por la parte frontal como la posterior.--

En la parte frontal en la ventanilla (8 fig 1) se vé un tornillo regulador (9 fig 1) para ajuste de la prensa a introducir y en la parte inferior proximo al suelo el pedal (10 figs 2-3) de puesta en marcha.--

Todo segun se detalla en el dibujo adjunto en el que se representa en la fig 1, Una vista frontal de la prensa fig 2, Una vista lateral de la misma.-- fig 3, Una vista con detalles en sección.--

Descrita suficientemente la naturaleza de la presente invención se hace constar expresamente que cualquier modificación de detalle que se introduzcan en el mismo, quedará incluida dentro de esta protección, en tanto que no altere o modifiquen su finalidad característica.--

#### NOTA

Por ultimo se declaran de novedad y utilidad en España, las siguientes:

#### REIVINDICACIONES

1ª.- Prensa de estampación múltiple, caracterizada por estar constituida, por una en cuerpo rectangular en el que va alojado un tren de engranaje para transmisión accionada por un motor y una transmisión de polea, este engranaje solidarios a unos ejes le transmite el movimiento a dos ruedas dentadas montada sobre el cuerpo perpendicular, todo ello perfectamente cubierto por un perfecto carenado.--

2ª.- Prensa de estampación múltiple, segun 1ª reivindicación - caracterizada por llevar solidaria a unos ejes rotativos unos

209396

28



- 3 -

50

rodillos laminadores, que presentan una zona longitudinal sobre unas ventanillas abierta al exterior tanto en la parte frontal como en la posterior equipado, en la ventanillade entrada de un tope regulador.-

3ª.- "PRENSA DE ESTAMPACION MULTIPLE".-

Consta la presente memoria descriptiva de tres hojas numeradas y mecanografiadas por una sola cara a las que se le acompaña un plano para su mejor comprensión.-

Madrid, 28 ENE. 1915

M. V. DE LA TORRE:  
P. P.

  
Emilio García Arteaga

209396

Fig. 1

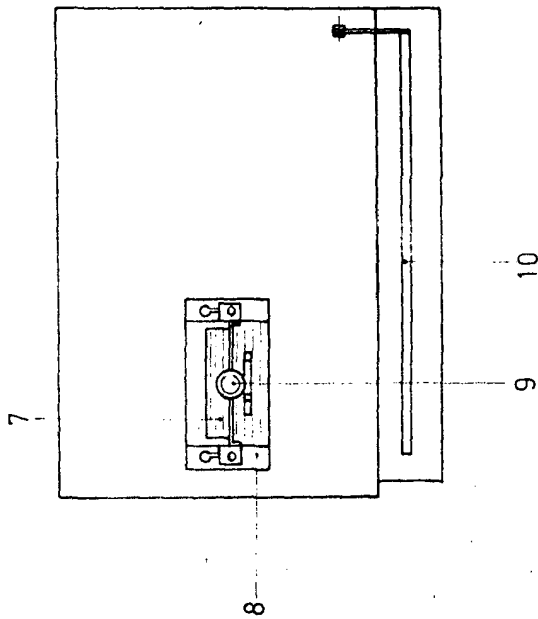

209396

28

Fig. 2

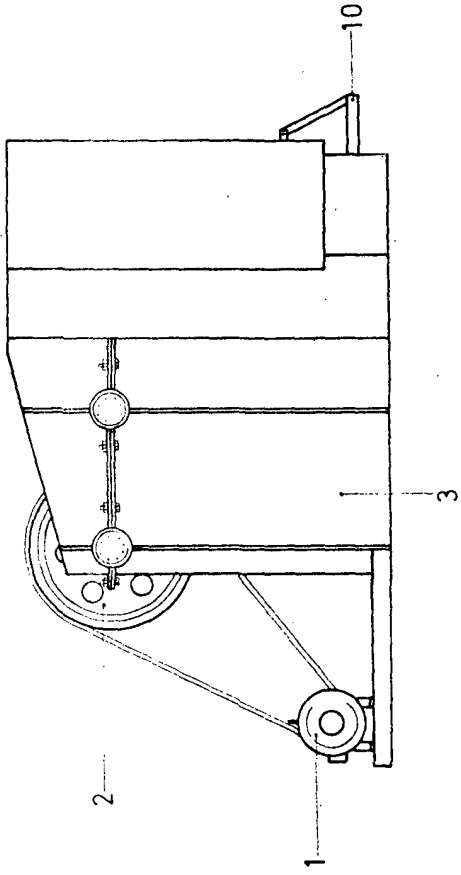
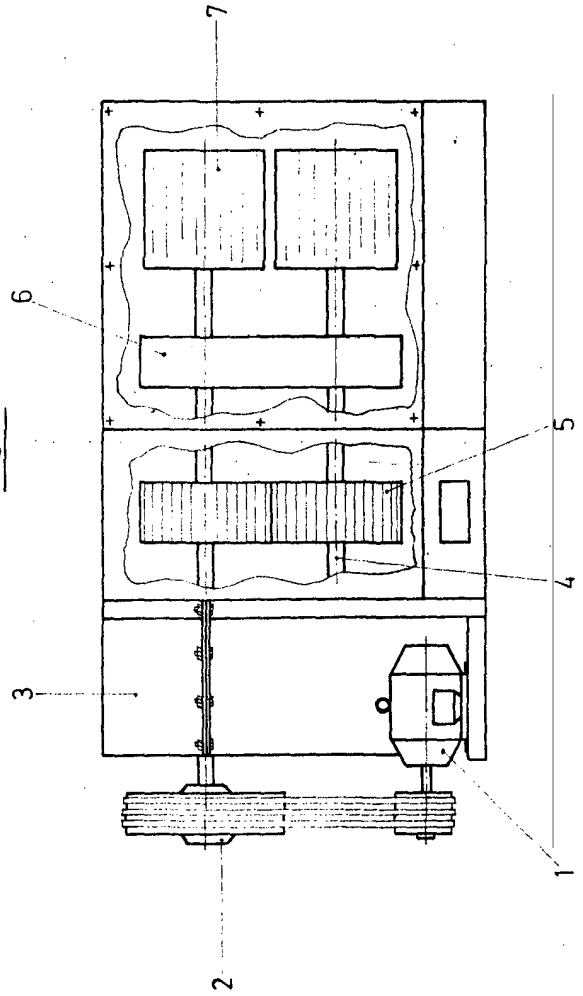

Fig. 3



28-ENE 1975

M.V. DE LA TORRE  
P.P.

*[Signature]*  
Emilio de la Torre

Escala: