

BOEING



209395

Inventor	B65D

M O D E L O
D E
U T I L I D A D

por "TAPON PERFECCIONADO PARA ENVASES", a favor de D. JOSE
M^a VENTOSA SIQUES, de nacionalidad española, domiciliado
en BARCELONA, C/. Prats y Roqué, 27

= . =

MEMORIA DESCRIPTIVA

El presente modelo de utilidad se refiere a un tapón perfeccionado para envases.

5. Más concretamente, en la invención se ha ideado un tapón del tipo concebido para su aplicación en envases y frascos contenedores de productos sensibles a la humedad, tales como pastillas, tabletas, grageas, utilizados corrientemente en fármacos.

10. Son actualmente conocidos este tipo de tapones, los cuales están integrados por tres elementos acoplados, constituyendo un cuerpo único de tapón. Uno de los citados elementos está constituido por el tapón propiamente dicho, formado por un disco dotado de faldón cilíndrico; otro ele-



mento lo forma una cavidad en forma de vaso, portadora de gránulos higroscópicos, cuyo vaso se inserta en la embocadura del tercer elemento, formado éste por un cuerpo cilíndrico, cerrado por su extremo libre y dotado de una zona de fuelle.

5.

Como se desprende de lo descrito, el tapón que se constituye a partir de los tres elementos citados, realiza correctamente su función, ya que el fondo del elemento de fuelle presenta un paso que establece comunicación entre los gránulos higroscópicos, contenidos en el vaso, que al efecto presenta su fondo perforado, y el contenido del frasco, de manera que la humedad del interior de éste sea absorbida por los gránulos. Sin embargo, el montaje de estos tres elementos constitutivos del conjunto del tapón, se realiza por simple enchufe, no existiendo ningún medio retentor de los mismos entre sí, lo cual provoca que el tapón se desmonte con facilidad, produciéndose la pérdida de los gránulos y la inutilización del tapón para la misión que ha sido ideado.

10.

15.

20.

Con el objeto de evitar estos inconvenientes, se ha ideado el tapón motivo de la presente invención, en el cual se han previsto medios de unión entre el cuerpo de vaso y el elemento de fuelle, de manera que resulte prácticamente imposible su desprendimiento por tracción axial, una vez alojados ambos en el faldón del elemento de tapón propiamente dicho.

25.

Los referidos medios están integrados por unas patillas localizadas en la embocadura del elemento de vaso, y obtenidas en la propia operación del moldeo del mismo,



5. presentando dichas patillas en sus extremos libres, sendas uñas para su enganche en un borde anular propio de la pared exterior lisa del elemento de fuelle, El referido enganche se produce automáticamente y debido a la elasticidad del material, en el proceso de inserción de ambos elementos de vaso y fuelle en el interior del faldón del tapón propiamente dicho.

10. Con el fin de facilitar la explicación, se acompaña a la presente memoria descriptiva de una lámina de dibujos en la que se ha representado un caso de realización que se cita a título de ejemplo.

En los dibujos:

La figura 1, muestra una vista en alzado lateral del tapón, parcialmente seccionada.

15. La figura 2, representa por separado a los elementos de vaso y de fuelle, también semi-seccionados.

La figura 3, corresponde a una vista en perspectiva del elemento de vaso.

20. Haciendo referencia a las figuras, se aprecia en su realización un tapón del tipo constituido por un cuerpo -1- de tapón, un cuerpo de vaso -2-, contenedor de los granulos higroscópicos -3-, y un cuerpo de fuelle -4-, con prolongación cilíndrica lisa -5-.

25. El fondo del vaso -2-, presenta perforaciones -6-, y el extremo del fuelle -4-, está dotado de un paso -7-.

La novedad de la invención reside en dotar al cuerpo de vaso -2-, de unas patillas radiales -8-, terminadas en gancho o uñas -9-, destinadas a quedar retenidas en el borde anular -10-, de la pared exterior -5-. El referido



enganche, se produce al enchufar ambos elementos -2- y -5-, en el faldón cilíndrico -11- del tapón -1-, tal como se muestra en la figura 1, quedando los elementos integrantes del tapón solidamente vinculados entre sí.

5. El borde -12-, del faldón del tapón -1-, sobrepasa por elasticidad el extremo -9- de las patillas -8-, constituyendo una retención que evita el desprendido de las piezas -2- y -4-.

10. El modelo, dentro de sus esencialidad, puede ser llevado a la práctica en otras formas de realización que difieran en detalle de la indicada a título de ejemplo en la descripción y a las cuales alcanzará igualmente la protección que se recaba. Podrá, pues, construirse en cualquier forma y tamaño, con los materiales más adecuados, por quedar todo ello comprendido en el espíritu de las reivindicaciones.

= . =

N O T A

20. Descrito el objeto y utilidad de la presente invención, lo que se declara como no divulgado ni practicado en España, comprende las siguientes reivindicaciones.

25. 1.- Tapón perfeccionado para envases, del tipo que comprende un elemento de tapón propiamente dicho, formado por un disco de base, con faldón cilíndrico, receptor del extremo liso de un elemento cilíndrico, que en la zona exterior al faldón presenta una configuración en fuelle, y cuya zona lisa citada aloja a un tercer elemento en forma de vaso, contenedor de gránulos higroscópicos, caracterizado esencialmente porque el elemento en forma de vaso



5. presenta en su borde de emboadura unas patillas radiales que se proyectan al exterior, conformando dichas patillas en sus extremos libres sendas uñas para su fijación automática y por elasticidad del material, en un borde anular al efecto, previsto en la pared exterior de la zona lisa del cuerpo de fuelle que lo contiene, siendo mantenido estable el referido enganche por la pared del faldón del cuerpo del tapón, como consecuencia de la presión radial que ejerce al recibir por enchufe a los elementos anteriores, previéndose el borde libre de dicho faldón dotado de un regresado hacia el interior, el cual sobrepasa por elasticidad, el extremo libre de las patillas, actuando este regresado como un medio de tope que retiene y posiciona a los elementos de vaso y fuelle citado.

10.

15. 2.- Tapón perfeccionado para envases.
 Según se describe y reivindica en la presente memoria descriptiva que consta de 5 páginas foliadas y escritas a máquina por una sola cara.

20. Madrid, a 28 ENE 1975
 p.a. JAIÑE ISEÑE
 P. P.

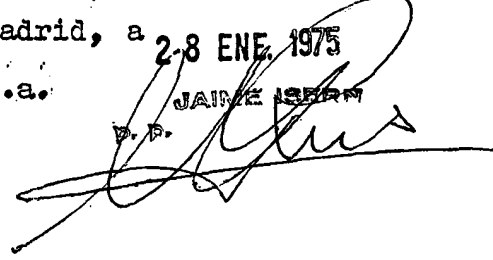

dv.



Fig. 1

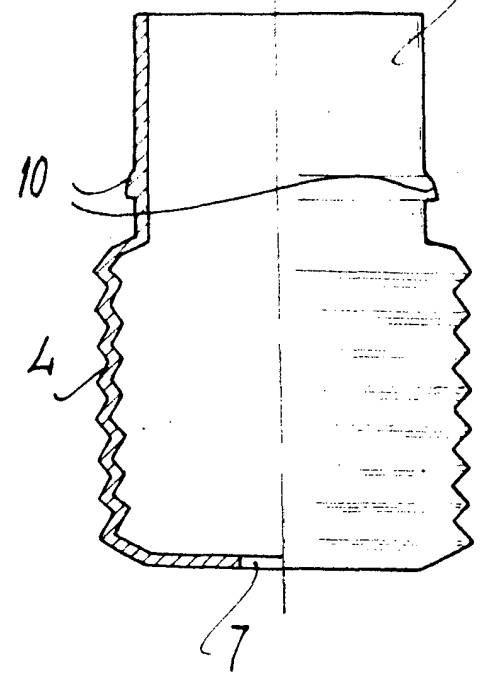
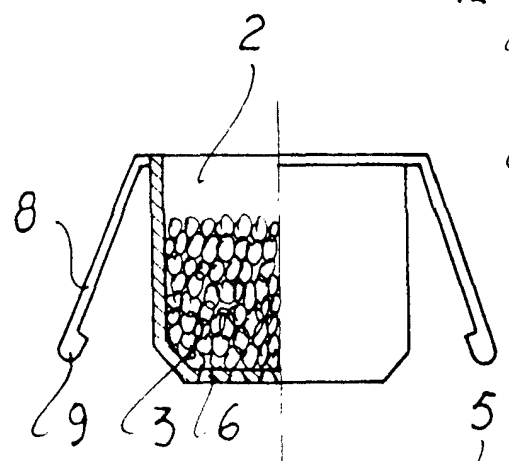
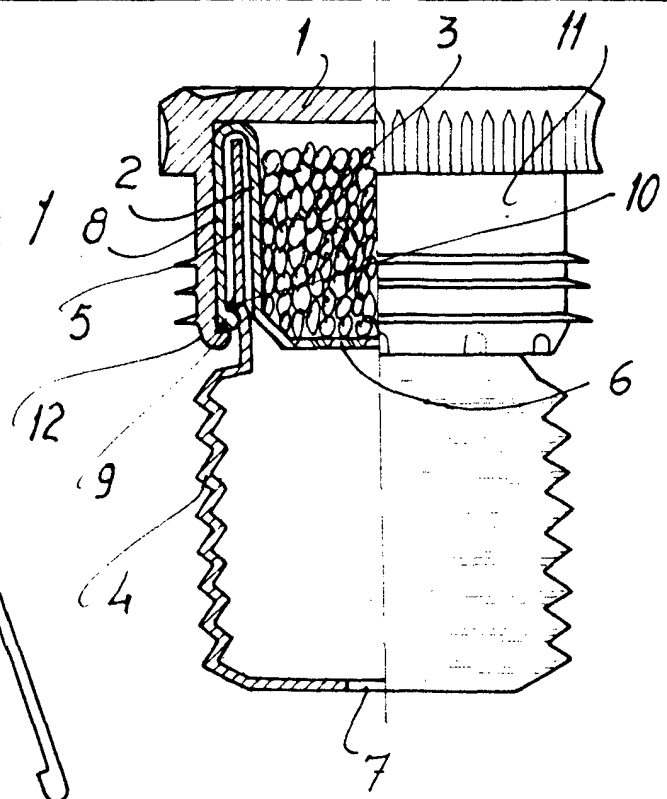
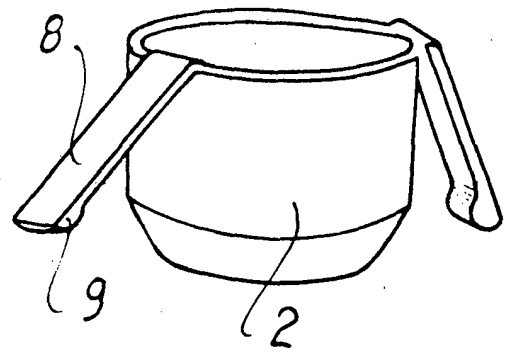

Fig. 2



Madrid o 28 ENE. 1975

p.d. JAIME ISEBÁN
p.d. *[Signature]*