

209393



F. e. 3-9-1926

Int. Cl.:	<i>A61L</i>

M O D E L O
D E
U T I L I D A D

por "DISPOSITIVO PERFUMADOR DE SOBREMESA", a favor de
D. RAMON GUERRERO CATALA, de nacionalidad española, do-
miciliado en BARCELONA, calle Mimosas, 6, 3^a.

= . =

MEMORIA DESCRIPTIVA

El presente modelo de utilidad se refiere a un
dispositivo perfumador de sobremesa.

5. En la invención se ha ideado un dispositivo del
tipo concebido para realizar el perfumado y ambientación
de estancias, cuyo dispositivo presenta unas peculiaridades
que lo hacen ventajosamente práctico con respecto a otras
realizaciones conocidas en el mercado y destinadas para
usos análogos.

10. En líneas generales, el dispositivo objeto de la
presente invención está integrado por un receptáculo consti-



5. tuido por dos casquetes esféricos huecos acoplados por su boca, uno de los cuales presenta una proyección en su polo que forma una peana de sustentación del conjunto, mientras que el otro comprende en su superficie, una pluralidad de ventanas de aireación para paso de los efluvios de la substancia sólida de tipo volátil, contenida en el referido receptáculo.

10. La referida materia está integrada a partir de un disco plano, de estructura laminar, lo cual representa un considerable ahorro de material.

El casquete inferior de los citados, comporta medios incorporados para la sustentación del disco, según un plano vertical.

15. El dispositivo descrito se complementa con un cuerpo de tapa o de cierre, integrado por otro casquete esférico hueco, que cubre la superficie del casquete superior del receptáculo, obturando las ranuras de éste, y quedando vinculado al mismo a través de un medio de precinto eliminable por rasgado.

20. El citado elemento de tapa y de cierre, constituye a su vez un medio de graduación del perfumador, ya que puede desplazar sobre la cavidad esférica, descubriendo más o menos ventanas de paso para los efluvios.

25. Con el fin de facilitar la explicación, se acompaña a la presente memoria descriptiva de una lámina de dibujos en la que se ha representado un caso de realización que se cita a título de ejemplo.

En los dibujos:

La figura 1, muestra una vista semiseccionada del



casquete esférico superior del receptáculo y la tapa de cierre del mismo.

5. La figura 2, corresponde a una vista similar del casquete inferior del receptáculo, portador del pie de sustentación y sustentador de la pastilla ambientadora de forma discoidal.

10. La figura 3, es una vista de la figura anterior, Haciendo referencia a las figuras, se aprecia en su realización un dispositivo perfumador integrado a partir de un cuerpo esférico hueco compuesto por dos semiesferas -1- y -2-, acopladas a presión por sus embocaduras dotadas de nervios -3- y -4- al efecto.

15. La semi-esfera -2-, presenta un pie de apoyo -5- para sustentación del conjunto sobre la superficie plana de una mesa o similar.

20. La semi-esfera -1-, está dotada en su superficie de una pluralidad de ranuras -6- para paso de los efluvios que se volatilizan de la materia sólida -7-, obtenida en forma de disco y sustentada entre las varillas verticales -8-, portenecientes al cuerpo inferior -1-, -2-.

25. El dispositivo se complementa con un elemento de tapa esférica -9-, que en su origen, se mantiene vinculada mediante su borde -10-, a la tira anular -11- de precinto, provista ésta de uñas -12-, de retención del referido borde -10-. La tira -11-, se mantiene unida al cuerpo -1-, a través de apéndices -13-, rompibles al ejercer tracción del extremo -14- de la tira, e iniciar el desgarró de la misma.

El modelo, dentro de su esencialidad, puede ser

209393



5. llevado a la práctica en otras formas de realización que difieran en detalle de la indicada a título de ejemplo en la descripción y a las cuales alcanzará igualmente la protección que se recaba. Podrá, pues, construirse en cualquier forma y tamaño, con los materiales más adecuados, por quedar todo ello comprendido en el espíritu de las reivindicaciones.

= . =

REIVINDICACIONES

10. Descrito el objeto y utilidad de la presente invención, lo que se declara como no divulgado ni practicado en España, comprende las siguientes reivindicaciones:

15. 1.- Dispositivo perfumador de sobremesa, caracterizado esencialmente por el hecho de estar constituido por un receptáculo esférico hueco, integrado por dos mitades semiesféricas acopladas por sus embocaduras mediante encaje a presión, presentando la semiesfera inferior una piana de sustentación del conjunto, mientras que la semiesfera superior está dotada en su superficie de una pluralidad
20. de ranuras para paso de los efluvios de la materia sólida volatilizable, que se encuentra contenida en el interior del citado receptáculo.

25. 2.- Dispositivo,, según la reivindicación anterior, caracterizado porque la esfera inferior comprende unos medios para la sustentación de la materia sólida de tipo volatilizable, integrada ésta materia por un disco laminar el cual es mantenido en posición vertical de canto mediante unas varillas verticales y próximas entre sí, propias de la semiesfera, y entre las cuales queda retenido el disco.



Fig. 1

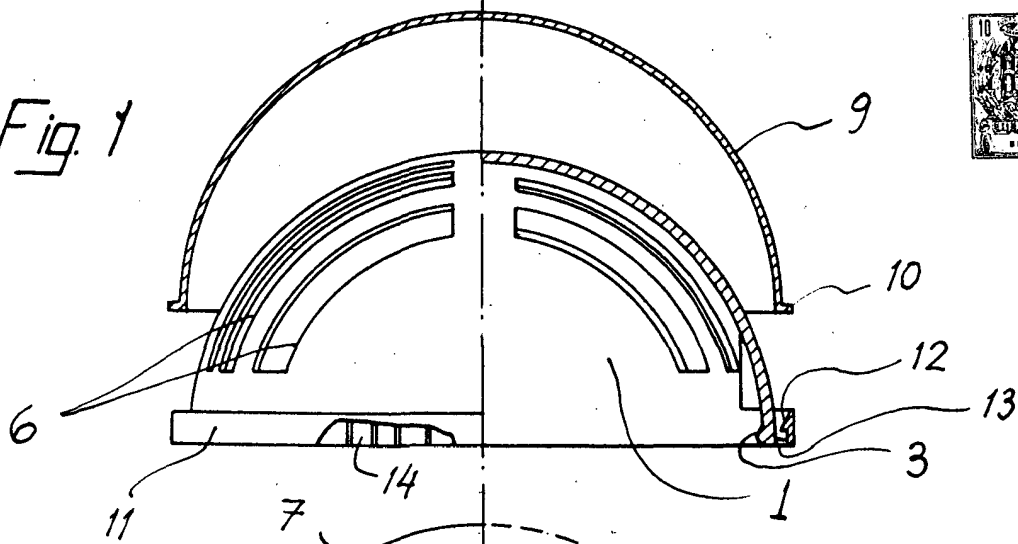

Fig. 2

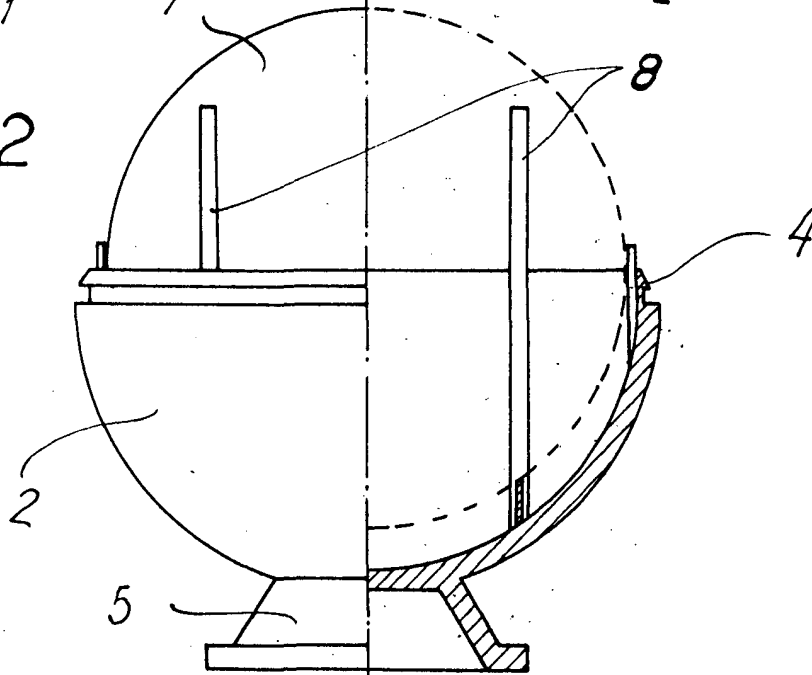
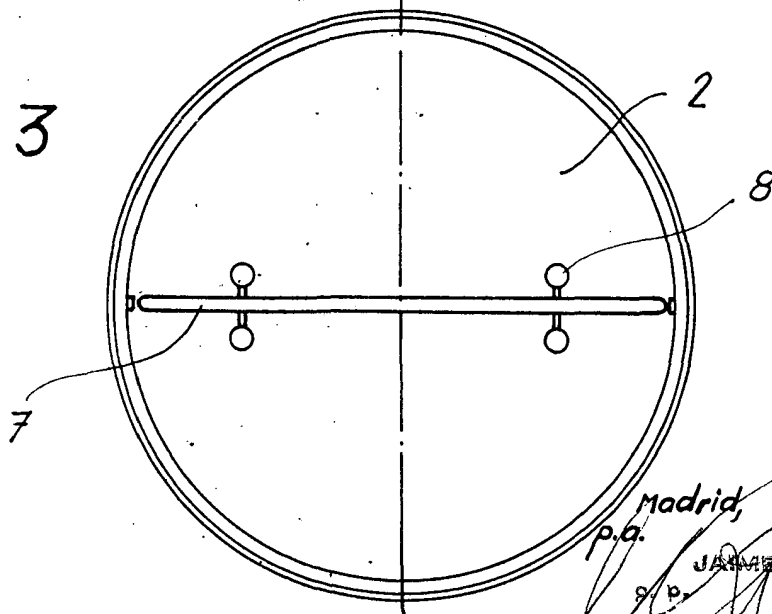

Fig. 3



Madrid, a 28 ENE. 1975

p.a. JAMES ISERS
s.p.