

209374

27



F. e. g. - 8 - 1986

Int. Cl. A63D

M O D E L O
D E
U T I L I D A D

por "JUEGO DE BOLAS DE SOBREMESA", a favor de la razón social española ORPLAY, S.A., domiciliada en BARCELONA, C/ Diputación, 305

= . =

MEMORIA DESCRIPTIVA

El presente modelo de utilidad se refiere a un juego de bolas de sobremesa.

5. Más concretamente en la invención se ha ideado un juego de bolas, especialmente concebido para su práctica sobre una mesa. El juego es del tipo que se practica entre dos, tres o cuatro jugadores, bien sea de forma individual o un grupo contra otro.

10. El juego comprende una serie de elementos necesarios y característicos, tales como un tapete integrante del campo de juego, un marco anular de tipo armable, que establece los límites del campo, presentando las secciones del perfil integrante de dicho marco, una serie de



perforaciones numeradas en las que se fijan unos dispositivos lanzadores de bolas; una pluralidad de bolas de un determinado diámetro y una bola de menor volumen que las citadas. A todo ello se une un compas destinado para medir distancias entre las posiciones de las bolas, durante el transcurso de la partida.

El tapete presenta un círculo centrado que debe quedar situado en el centro geométrico del marco circular.

Una vez colocados los dispositivos lanzadores a lo largo del marco circular, cada uno en su perforación elegida, el primer jugador que inicia el juego lanza la bola pequeña hasta situarla en el círculo central impreso en el tapete, y a continuación se procede a lanzar las bolas mayores por parte de los jugadores y en el orden preestablecido, siguiendo las normas del juego.

Con el fin de facilitar la explicación se acompaña a la presente memoria descriptiva de una lámina de dibujos en la que se ha representado un caso de realización que se cita a título de ejemplo.

En los dibujos:

La figura 1, muestra una vista en planta del campo de juego montado, representándose en el mismo una jugada.

La figura 2, es una vista parcial y en detalle de dos secciones del marco, mostrando los medios de acoplamiento.

La figura 3, representa las bolas del juego.

La figura 4, es el compas destinado para medir

3 209374

27 EN



las distancias entre bolas, durante las jugadas.

La figura 5, es la vista en perspectiva de un dispositivo lanzador.

5. Haciendo referencia a las figuras, se aprecia en su realización un juego de bolas cuyos elementos integrantes los componen un tapete -1- con un círculo -2- impreso en su centro; un marco -3- que delimita el campo de juego y que está integrado por secciones -4- de material moldeado provistas en ambos extremos de los medios de acoplamiento -5- y -6-.

10. Las referidas secciones de los perfiles presentan una sección transversal en U invertida y en su lomo están dotados de una pluralidad de perforaciones -7- en las que se inserta la espiga -8- de la pieza -9- que constituye el lanzador de las bolas -10- y -11-.

15. Este lanzador -9-, presenta una sección en media caña, tal como se aprecia en la figura 5, dotado de un pie -12-, localizado en el extremo opuesto al portador de la espiga.

20. El compas -13- medidor de distancias, está formado por dos piezas en arco -14-, apuntadas por sus extremos libres -15- y unidas articuladamente por sus extremos opuestos -16-.

25. El modelo dentro de su esencialidad puede ser llevado a la práctica en otras formas de realización que difieran en detalle de las indicadas a título de ejemplo en la descripción y a las cuales alcanzará igualmente la protección que se recaba. Podrá pues construirse en cualquier forma y tamaño con los materiales y medios más adecuados



por quedar todo ello comprendido en el espíritu de las reivindicaciones.

= . =

N O T A

5. Descrito el objeto y utilidad de la presente invención lo que se declara como no divulgado ni practicado en España comprende las siguientes reivindicaciones.

- 10. 1.- Juego de bolas de sobremesa, caracterizado esencialmente por comprender como elementos integrantes del mismo, un tapete constitutivo del campo de juego, provisto dicho tapete de una referencia central en forma de círculo, en cuyos límites se sitúa un boliche de pequeño tamaño; un marco circular armable, integrado a partir de una pluralidad de perfiles en arco, acoplables por sus extremos cuyo marco se sitúa sobre el tapete, delimitando la superficie del campo de juego; unos medios lanzadores de bolas, constituidos por unas piezas en media caña, provistas en un extremo de una espiga a insertar en perforaciones propias de los perfiles del marco, y dotadas en el extremo opuesto de un pie de apoyo; y por preverse como medio auxiliar del juego, un compas convencional destinado para medir las distancias entre bolas, durante el transcurso de la partida.

2.- Juego de bolas de sobremesa.

25. Según se describe y reivindica en la presente memoria descriptiva que consta de 4 hojas y escritas a máquina por una sola cara.

Madrid, a 27 ENE. 1975

p.a.

M.^a LUZA IBERN CUYAS

p. p.

dv.



Fig. 1

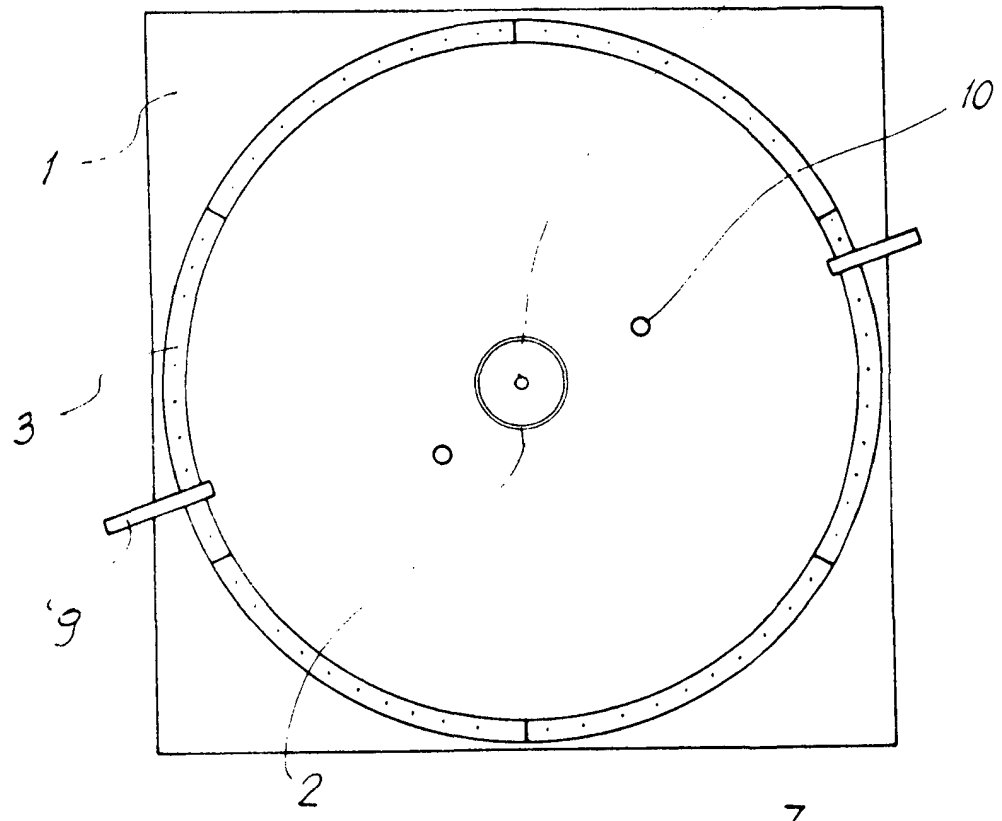
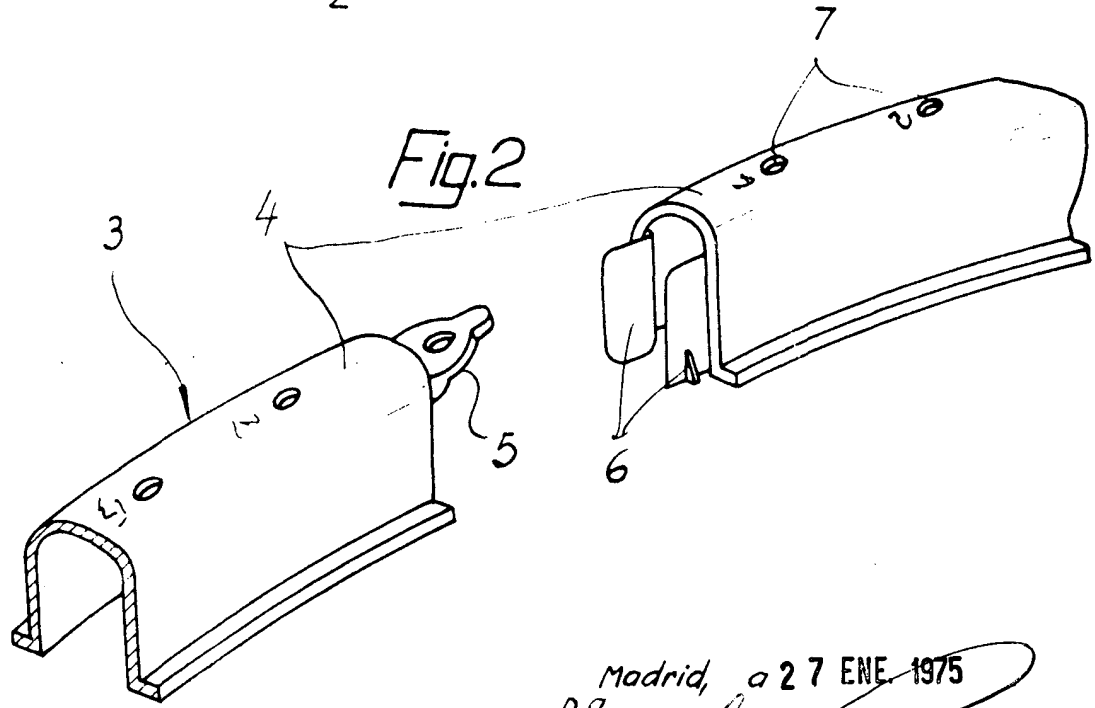

Fig. 2



Madrid, a 27 ENE 1975
p.a. M.^a LUISA ISERN CUYAS
P. P. *[Signature]*

209374



Fig. 3

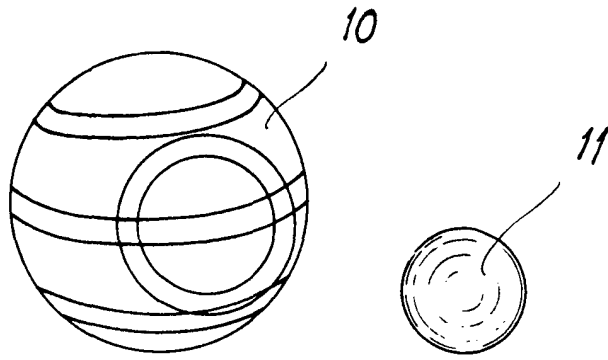

Fig. 4

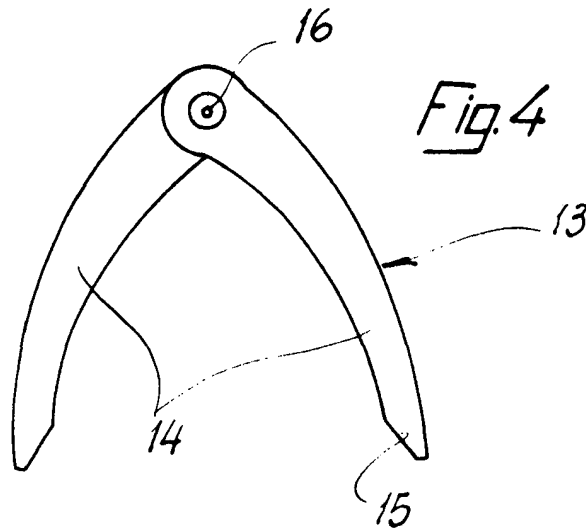
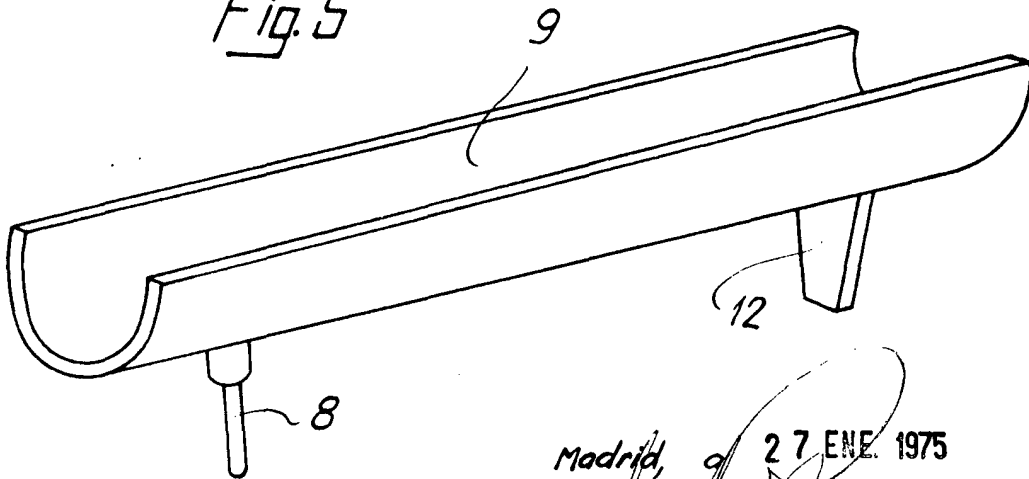

Fig. 5



Madrid, a 27 ENE. 1975
p.o.
M.^a LUISA IERN CLAYAS
P. D.