

209339



F.e. 8-7-1976

Form with handwritten text 'A47D' and a partially visible 'TEL. C:'.

MODELO DE UTILIDAD

por 20 años

A favor de PINES ESPAÑOLA, S.A., razón social española,
domiciliada en BARCELONA, Enamorados, 75. - - - - -

Por: "SOPORTE PLEGABLE PERFECCIONADO PARA ASIENTOS
INFANTILES". - - - - -

MEMORIA DESCRIPTIVA

El presente modelo de utilidad se refiere a un soporte plegable perfeccionado para asientos infantiles, especialmente del tipo desplazable en altura con respecto a dicho soporte, y que aventaja a los existentes en cuanto a su gran simplicidad tanto de ejecución como de montaje y desmontaje.

En esencia, el soporte en cuestión consta de sendas piezas en "U" de ramas divergentes que en la posición de montaje quedan invertidas y



ligeramente inclinadas hacia afuera incorporando preferentemente en sus extremos libres, elementos rodantes orientables para facilitar el transporte del conjunto.

5 Sobre los tramos centrales de dichas piezas va apoyada la parte inferior en "U" en plano horizontal en la que se rematan los brazos verticales de sustentación del asiento, uniéndose las tres piezas citadas, a saber, las que configuran las patas
10 y la en forma de "U" horizontal, a través de dos varillas, asimismo en "U", y provistas de terminales roscados, una delantera, con montaje de abajo arriba con fijación por pomos, y otra posterior, montada de arriba abajo con fijación opcional por tuercas
15 o similares.

Con el fin de facilitar la explicación se acompaña a la presente memoria descriptiva una hoja de dibujos en la que se ha representado un caso práctico de realización, el cual se cita sólo a
20 título de ejemplo no limitativo del alcance del presente modelo de utilidad.

En dichos dibujos:

La figura 1 es una vista en perspectiva del soporte en cuestión, al que se ha incorporado
25 una silla representada en línea de trazos.

La figura 2 se corresponde con un detalle en alzado de las piezas componentes, desacopladas pero listas para el montaje.

Según tales figuras, el soporte plegable
30 perfeccionado para asientos infantiles objeto del



2

presente modelo de utilidad consta de dos piezas
-1- y -2- en "U" invertida de ramas divergentes
que quedan ligeramente inclinadas hacia afuera y
rematados en codos -3- con ruedas orientables -4-.

5 Dichas piezas están separadas entre si,
y sobre sus tramos centrales va apoyado el remate
inferior -5- en "U" horizontal de los brazos
sustancialmente verticales -6- por donde puede
desplazarse en altura el correspondiente asiento
10 -7-, por ejemplo a través de abrazaderas -8- del propio
material inyectado del asiento y fijación por
tornillos de presión -9- o elementos similares.

 El conjunto así instalado se fija por medio
de dos varillas transversales en "U" -10- y -11-
15 que atraviesan las zonas de coincidencia perforadas
de las citadas piezas, y que se rematan en espárragos
roscados para fijación por pomos -12- y tuercas -13-
respectivamente, dado que una de tales varillas, la
delantera va montada de abajo arriba y la posterior
20 a la inversa y asegurada por las citadas tuercas -13-.

 El modelo, dentro de su esencialidad, puede
ser llevado a la práctica en otras formas de
realización que difieran sólo en detalle de la
indicada únicamente a título de ejemplo, a las cuales
25 alcanzará igualmente la protección que se recaba.
Podrá, pues, fabricarse este soporte plegable en
cualquier forma y tamaño, con los medios y materiales
más adecuados, y con los accesorios más convenientes,
por quedar todo ello comprendido en el espíritu de
30 las siguientes reivindicaciones.

209339



N O T A

Se reivindica como objeto del presente modelo de utilidad:

5 1. - Soporte plegable perfeccionado para
asientos infantiles, caracterizado esencialmente
por estar constituido por dos piezas independientes
en "U" invertida que van a constituir las patas
del soporte y que quedan ligeramente inclinadas
hacia afuera para aumentar la superficie de base del
10 conjunto, yendo apoyado sobre sus tramos centrales
el remate inferior en "U" horizontal de los brazos
sustancialmente verticales de sustentación del
asiento, fijándose dicho terminal a aquellos tramos
centrales por dos varillas en "U" terminadas en
15 tramos roscados, que las atraviesan y que se
montan una de abajo arriba y la otra a la inversa
fijándose por pomos, tuercas o similares.

2. - SOPORTE PLEGABLE PERFECCIONADO PARA
ASIENTOS INFANTILES.

Consta la presente memoria descriptiva de cuatro hojas, mecanografiadas, foliadas, numeradas y escritas por una sola cara, acompañada de una lámina de dibujos.

Madrid, a 24 ENE. 1975

PINES ESPAÑOLA, S.A.

P.A.
MANUEL DE RAFAEL
P. P. *[Handwritten signature]*



Fig. 1

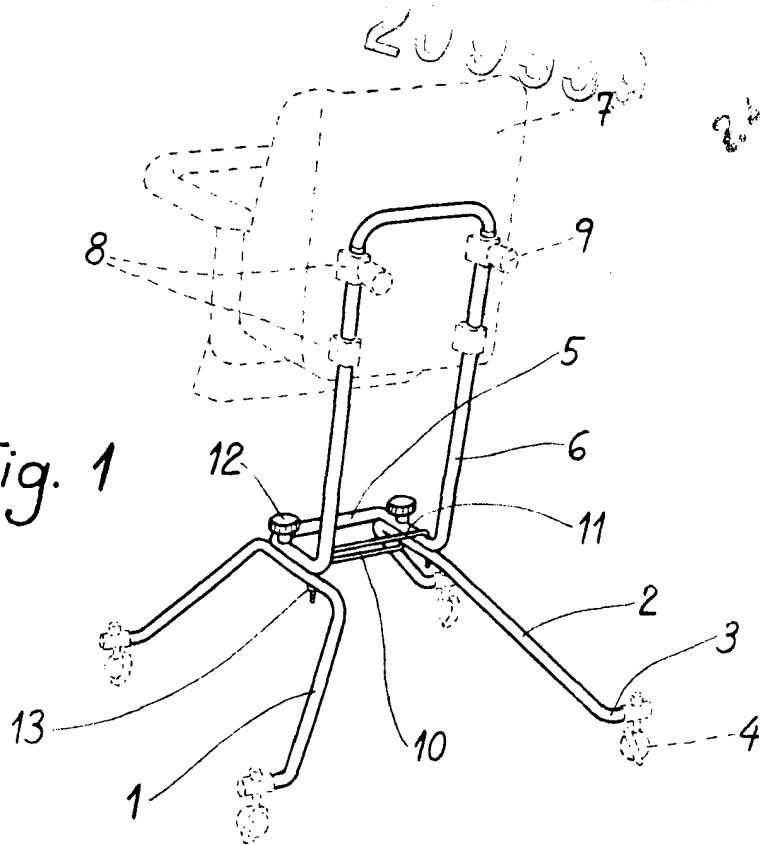
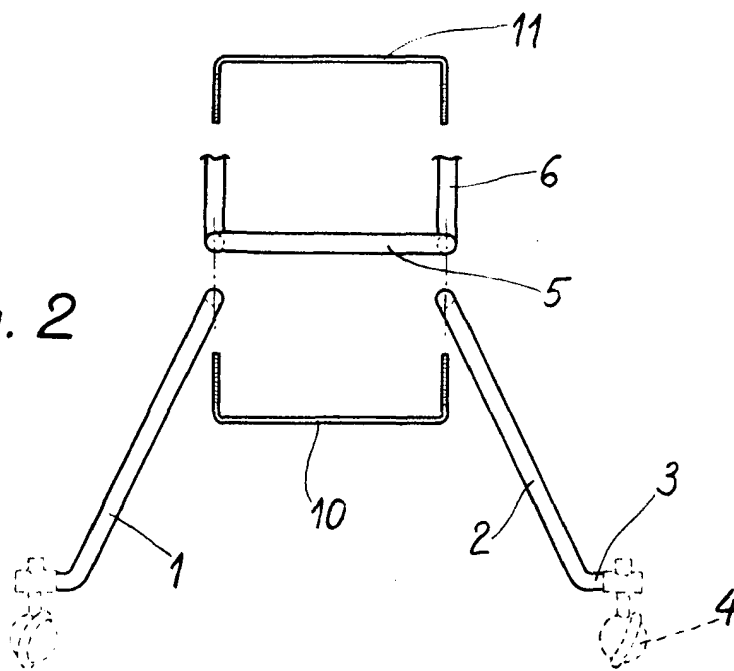

Fig. 2



Madrid, 24 de Enero de 1975

MANUEL DE RAFAEL

[Handwritten signature]