

209276

12 MAY



26 / 47 HNP11

209276

Memoria Descriptiva

para

una patente de INVENCIÓN, por veinte años,

a favor de

Don Otto H E S S,

- nacionalidad alemana -

residente en

Ludwigsburg / Württ (Alemania)

Gronerstrasse, 7

por:

" Dispositivo sujetador para un elemento guiador
para la conducción del material de costura al
lado de la aguja de una máquina de coser "



El invento se refiere a una máquina de coser especial-
mente a un dispositivo sujetador para un elemento guiador para
la conducción del material de costura al lado de la aguja de
una máquina de coser. Tal elemento guiador puede ser, por ejem-
plo, un aparato ribeteador u otro aparato que sirva para la
conducción del material de costura.

Tales elementos guiadores tienen que ajustarse muy
exactamente con respecto a la aguja, porque, por ejemplo, al
utilizar un aparato ribeteador la aguja tiene que punzar pa-
sando a una determinada distancia constante del borde de la
tela doblado por el aparato ribeteador. El ajuste tiene que
ser en ciertos casos tan exacto que el mismo depende de frac-
ciones de milímetro, por ejemplo, cuando la aguja en el canto
del dobladillo solo debe atravesar la mitad del grosor de la
tela y la costura ha de ser visible únicamente en uno de los
lados de la tela.

Los dispositivos ajustadores conocidos para elementos
guiadores de la clase en cuestión no permiten ningún ajuste de
precisión. Además, en los dispositivos conocidos, el ajuste es
complicado y exige tiempo. Por ello es la finalidad del inven-
to el crear un dispositivo sujetador que permite un ajuste sin
juego del elemento guiador sin medios auxiliares especiales,
como herramientas, y que además permite el desplazamiento del
elemento guiador a una posición de reposo, sin que su exacto
reajuste en la posición exacta de trabajo, ofrezca dificultad.
des.

La tarea en que se funda el invento se soluciona porque



el elemento guiador en un cuerpo dispuesto fijamente en la máquina de coser es tanto desplazable transversalmente a la dirección de costura como también oscilable y fijable alrededor de un eje que transcurre paralelo a esta dirección transversal.

5 Otras características del invento resultan de la siguiente descripción.

El objeto del invento se ha representado a título de ejemplo en el dibujo adjunto, en el que:

10 La figura 1 es una vista del dispositivo sujetador con un elemento guiador visto en la dirección de costura.

La figura 2 es una vista del dispositivo observado transversalmente a la dirección de costura.

La figura 3 es una sección según la línea III-III de la figura 2.

15 La figura 4 es una vista encima del dispositivo con otro elemento guiador.

La figura 5 es una vista seccionada parcialmente según la línea V-V de la figura 1, pero con un elemento guiador según la figura 4.

20 El elemento guiador que es soportado por el dispositivo sujetador según el invento, es en las figuras 1 a 3 un ribeteador 1 y en las figuras 4 y 5 un tope para tela 1' que mantiene el canto de la tela 2 a la distancia correcta de la aguja 23, pero en lugar de estos elementos guiadores pueden emplearse también algunos de otra clase.

25 El elemento guiador está situado en la posición de trabajo sobre la placa 4, sobre la que^{se} cose. El dispositivo sujeta

209276

3

12 MAY



5
10
dor consiste en un cuerpo 5 cilíndrico que está atravesado por una perforación axial 9 que está abierta hacia un lado frontal del cuerpo cilíndrico 5, de modo que el cuerpo cilíndrico 5 muestra un fondo 5' relativamente fuerte. En este cuerpo cilíndrico 5 está dispuesto radialmente un brazo 7 que en su extremo libre está provisto de una placa 6 de fijación. Mediante esta placa 6 y tornillos 24 puede fijarse el cuerpo cilíndrico 5 en una pared vertical, por ejemplo, en la pared delantera 8 de la parte inferior de la máquina de coser, y esto de tal modo que el eje del cuerpo cilíndrico 5 está dispuesto debajo del plano de costura y transversalmente a la dirección de costura indicada por una flecha en las figuras 2, 4 y 5.

15
20
Un perno o una caja 10 provisto de un taladro axial 10' está dispuesto con uno de sus extremos en el taladro 9 del cuerpo cilíndrico 5 de tal modo que el mismo puede ser oscilado alrededor de su eje y corrido en la dirección de su eje. El lado frontal del perno 10 alejado del fondo 5' del cuerpo cilíndrico 5 muestra una oreja 11, y en este lado frontal está fijado mediante un tornillo 12, que está atomillado en la oreja 11, un brazo curvado 3 que soporta al elemento guía 1 ó 1', que consiste adecuadamente en una pieza con el brazo 3.

25
El taladro 10' del perno 10 muestra un espaldón 10'' anular vuelto hacia el fondo 5', del cuerpo cilíndrico 5. Un tornillo 17, provisto de una cabeza ruleteada 18 y una pestaña 19 adosada al mismo, pasa libremente por un taladro del brazo curvado 3, coaxial al taladro 10' del perno 10, y a través del taladro 10' del perno 10, y con su extremo provisto de rosca está tornillado en un taladro roscado 25 del fondo 5' del cuer-

209276

4

12



po cilíndrico 5 y se adosa con su pestaña 19 contra el brazo curvado 3.

5 Un muelle helicoidal 20 que se apoya contra el fondo 5' del cuerpo cilíndrico 5 y el espaldón 10' del perno 10, presiona al perno 10 y por ello también al brazo curvado 3 contra la pestaña 19 del tornillo 17, de modo que el brazo 3 y por ello también el elemento guía dor 1 ó 1', por giro del tornillo 17, es ajustable en la dirección axial del cuerpo cilíndrico 5.

10 Para que el tornillo 17 esté asegurado contra torsión, en el taladro roscado 25 que pasa por el fondo 5' del cuerpo cilíndrico 5, desde el lado opuesto al tornillo 17, está atorillado desde fuera un segundo tornillo 22 que con su superficie frontal de su vástago presiona contra la superficie frontal del vástago del tornillo 17.

15 De la descripción precedente resulta claramente que el brazo 3 con el elemento guía dor 1 ó 1', no solo es ajustable en la dirección longitudinal del eje del cuerpo cilíndrico 5, sino que también es volteable alrededor de este eje, de modo que el mismo pueda ser volteado desde la posición de trabajo a una posición de reposo representada por rayas y puntos en las figuras 2 y 5, en la que el mismo está fuera de funcionamiento. Para que ahora el brazo 3 y con él también el elemento guía dor 1 ó 1' puedan asegurarse contra volteo alrededor del eje del cuerpo cilíndrico 5, se ha previsto la siguiente disposición:

20 25 El cuerpo cilíndrico 5 está provisto de una hendidura 14 inmediatamente al lado del brazo 7. El plano de esta hendi

209276

5



5 dura 14 está dispuesto perpendicularmente al eje del cuerpo cilíndrico 5, y la hendidura 14 está conformada de tal modo que la misma secciona esencialmente medio contorno del cuerpo cilíndrico 5 hasta su taladro 9 (figura 1).

5 Además el cuerpo cilíndrico 5 y el brazo 7 están provistos de una segunda hendidura 13. El plano de esta hendidura 13 está dispuesto paralelo al eje del cuerpo cilíndrico 5 de tal modo que la hendidura 13 desemboca por una parte en el taladro 9 del cuerpo cilíndrico, y por otra parte en un canto del brazo 7.

10 Ambas hendiduras están constituidas por lo tanto de tal modo que un disco relativamente débil está separado parcialmente de la parte inferior del cuerpo cilíndrico 5 y una rama 15 relativamente débil del brazo 7 del cuerpo cilíndrico. Un tornillo ajustador 16 adecuadamente provisto de una cabeza ruleteada y una pestaña 16' pasa por un taladro de la rama 15 libremente y está atornillado en un taladro 26 provisto de rosca del brazo 7. Por apriete del tornillo 16, por lo tanto, puede comprimirse la rama 15 del brazo 7 y la parte separada del cuerpo cilíndrico 5 contra el perno 10 y éste por ello se asegura contra volteo alrededor de su eje.

20



N o t a

La presente patente de Invencion, consta de las siguientes reivindicaciones:

5 Se solicita la reivindicación de la prioridad de la solicitud de patente alemana H. 12.538 VII/52a del día 15 de Mayo de 1952, a los efectos de esta solicitud:

10 1 - Dispositivo sujetador para un elemento guizador para la conducción del material de costura al lado de la aguja de una máquina de coser, caracterizado porque el elemento guizador es ajustable en un cuerpo dispuesto fijamente en la máquina de coser, tanto transversalmente a la dirección de costura, como también de modo volteable y fijable alrededor de un eje que transcurre paralelo a esta dirección transversal.

15 2 - Dispositivo sujetador según la reivindicación 1, caracterizado porque el elemento guizador está fijado mediante un brazo en un perno que está dispuesto en un cuerpo cilíndrico que muestra un taladro axial, dispuesto con su eje transversalmente a la dirección de costura y debajo de la superficie de costura, de modo ajustable tanto en su dirección axial, como
20 también volteable y fijable alrededor de su eje.

25 3 - Dispositivo sujetador según las reivindicaciones 1 y 2, caracterizado porque el cuerpo cilíndrico está provisto de un taladro abierto unilateralmente y el perno giratorio en este taladro muestra un taladro axial que tiene un espaldón am- lar vuelto hacia el fondo del cuerpo cilíndrico, porque un tornillo de cabeza provisto de una pestaña pasa a través del taladro del perno y está enroscado en un taladro del fondo



del cuerpo cilíndrico y porque está previsto un muelle de presión apoyado en el fondo y en el espaldón, que presiona al perno y por ello también al brazo portador del elemento guiador contra la pestaña del tornillo de cabeza.

5 4 - Dispositivo sujetador según las reivindicaciones 1 a 3, caracterizado porque en el taladro del fondo del cuerpo cilíndrico, opuestamente al tornillo de cabeza, para el seguro del mismo, está tornillado dentro un tornillo fijador, cuyo vástago presiona contra el vástago del tornillo de cabeza.

10 5 - Dispositivo sujetador según las reivindicaciones 1 a 4, caracterizado porque el cuerpo cilíndrico está unido, mediante un brazo, con una placa base fijada en la máquina de coser.

15 6 - Dispositivo sujetador según las reivindicaciones 1 a 5, caracterizado porque el perno portador del elemento guiador es susceptible de fijarse mediante un dispositivo de mordaza contra rotación.

20 7 - Dispositivo sujetador según las reivindicaciones 1 a 6, caracterizado porque para la formación del dispositivo de mordaza están previstas dos hendiduras, de las que la primera está dispuesta en un plano situado perpendicularmente al eje del cuerpo cilíndrico y secciona la mitad del contorno del cuerpo cilíndrico hasta su taladro, la segunda está dispuesta en un plano situado paralelo al eje del cuerpo cilíndrico y desemboca por una parte en un taladro del cuerpo cilíndrico y por otra parte en un canto del brazo del cuerpo cilíndrico, porque ambas hendiduras están dispuestas además de tal modo que

209276

8

(12



están separados: un disco portador del brazo, de la parte inferior del cuerpo cilíndrico, y una rama, del brazo del cuerpo cilíndrico, y porque está previsto un tornillo ajustador que forma puente sobre la segunda hendidura, mediante las cuales pueden apretarse alrededor del perno las partes separadas por la segunda hendidura.

7 - Dispositivo sujetador para un elemento guiador para la conducción del material de costura al lado de la aguja de una máquina de coser -.

Según se describe y reivindica en esta memoria descriptiva.

Se detalla e ilustra con los planos que a, la misma se acompañan.

La cual consta de ocho hojas, foliadas y escritas a máquina por una sola de sus caras.

Madrid, a 12 MAY. 1953

Bat^a.

Fig. 1.

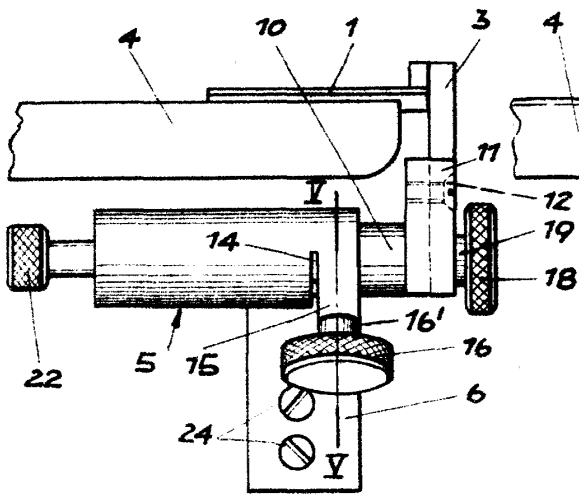

Fig. 2.

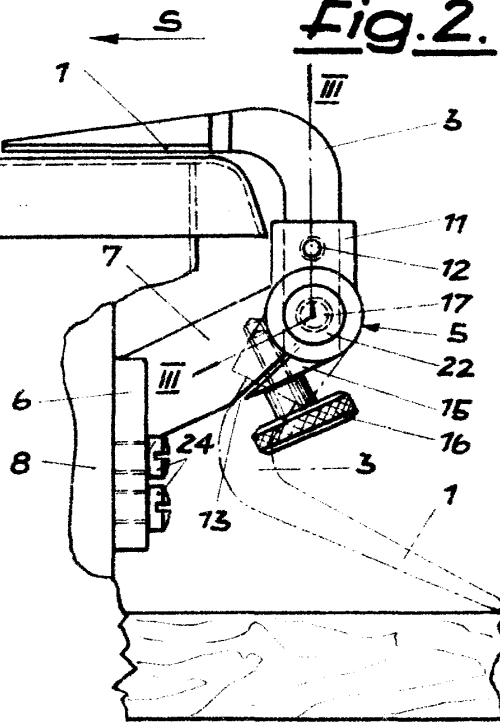

Fig. 3.

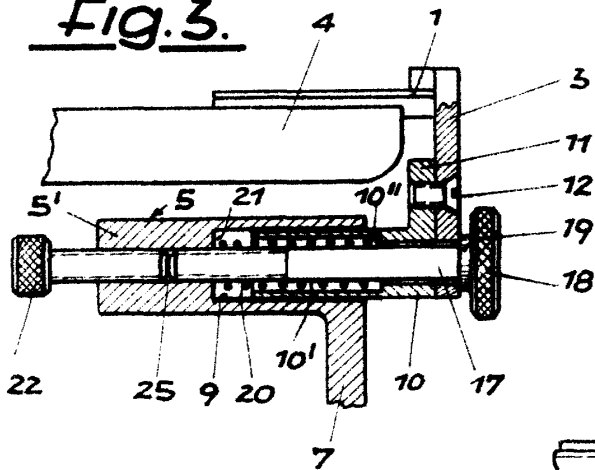

Fig. 5.

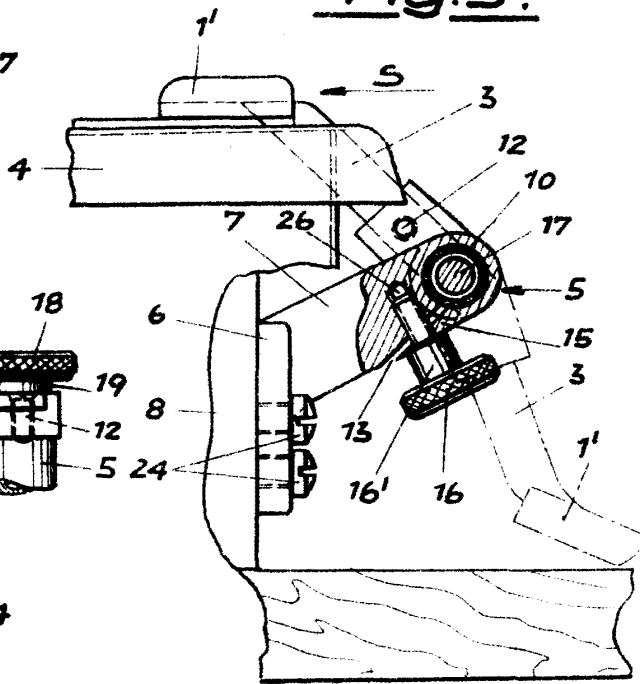
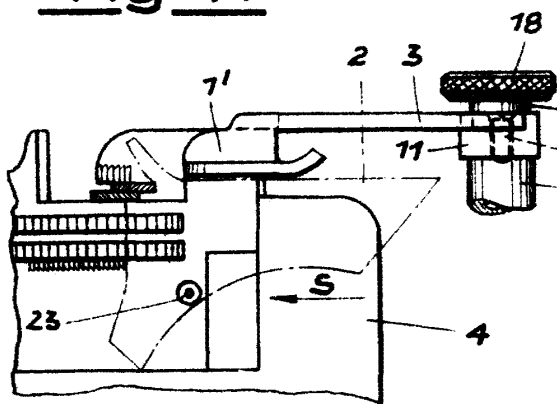

Fig. 4.



C. Müller